



M Series

Loudspeakers

Español

Parlantes

Serie M

Italiano

Parlantes

Serie M

Deutsch

Lautsprecher

M-Serie

Français

Haut-parleurs

Serie M

Svenska

Högtalare

M-seriens

Chinese

M 系列

扬声器

IMPORTANT SAFETY INSTRUCTIONS



This symbol found on the apparatus indicates hazards arising from dangerous voltages.



This symbol found on the apparatus indicates the user should read all safety statements found in the user manual.



This symbol found on the apparatus indicates double insulation.



WARNING! To reduce the risk of fire or electrical shock, do not expose this apparatus to rain or moisture.



This symbol found on the apparatus indicates that the apparatus must be placed in a separate collection facility for electronic waste and not disposed with household waste.

1. Read these instructions.
2. Keep these instructions.
3. Heed all warnings.
4. Follow all instructions.
5. Do not use this apparatus near water.
6. Clean only with dry cloth.
7. Do not block any ventilation openings. Install in accordance with the manufacturer's instructions.
8. Do not install near any heat sources such as radiators, heat registers, stoves, or other apparatus (including amplifiers) that produce heat.
9. Do not defeat the safety purpose of the polarized or grounding type plug. A polarized plug has two blades with one wider than the other. A grounding-type plug has two blades and a third grounding prong. The wide blade or the third prong is provided for your safety. If the provided plug does not fit into your outlet, consult an electrician for replacement of the obsolete outlet.
10. Protect the power cord from being walked on or pinched particularly at plugs, convenience receptacles, and the point where they exit from the apparatus.
11. Only use attachments/accessories specified by the manufacturer.
12. Unplug this apparatus during lightning storms or when unused for long periods of time.
13. Refer all servicing to qualified service personnel. Servicing is required when the apparatus has been damaged in any way, such as power-supply cord or plug is damaged, liquid has been spilled or objects have fallen into the apparatus, the apparatus has been exposed to rain or moisture, does not operate normally, or has been dropped.
14. Maintain a minimum distance of 2" (50mm) around the front, rear, and sides of the apparatus for sufficient ventilation. The ventilation should not be impeded by covering the ventilation openings or placing on or around the apparatus items such as newspapers, table-cloths, curtains, etc.
15. No open flame sources, such as lighted candles, should be placed on the apparatus.
16. The apparatus shall not be exposed to dripping or splashing. No objects filled with liquids, such as vases, shall be placed on the apparatus.

17. Either the power inlet connector on the rear of the apparatus or the power plug at the wall must remain accessible, to be able to disconnect power from the apparatus.
18. To completely disconnect this apparatus from the AC Mains, disconnect the power supply cord plug from the AC receptacle.
19. The mains plug of the power supply cord shall remain readily operable.



American Users:

Note: This equipment has been tested and found to comply with the limits for a Class B digital device, pursuant to part 15 of the FCC Rules. These limits are designed to provide reasonable protection against harmful interference in a residential installation. This equipment generates, uses, and can radiate radio frequency energy and, if not installed and used in accordance with the instructions, may cause harmful interference to radio communications. However, there is no guarantee that interference will not occur in a particular installation. If this equipment does cause harmful interference to radio or television reception, which can be determined by turning the equipment off and on, the user is encouraged to try to correct the interference by one or more of the following measures:

- Reorient or relocate the receiving antenna.
- Increase the separation between the equipment and receiver.
- Connect the equipment into an outlet on a circuit different from that to which the receiver is connected.
- Consult the dealer or an experienced radio/TV technician for help.



Canadian Users

This class B digital apparatus complies with Canadian ICES-003. Cet appareil numérique de classe B est conforme à la norme NMB-003 du Canada.



Use only with the cart, stand, tripod, bracket, or table specified by the manufacturer, or sold with the apparatus. When a cart is used, use caution when moving the cart/apparatus combination to avoid injury from tip-over.

Introduction

Thank you for selecting Boston Acoustics. The M Series family of loudspeakers is designed to deliver exceptionally accurate and natural sound reproduction from an aesthetically pleasing design. Each M Series model is specifically engineered to provide superior acoustic results for the intended application.

The M350, M340, M250 and M25 utilize the Extended Wide Bandwidth (EWB) tweeter and Boston Lo-Q™ Cabinet construction for pure sound reproduction and minimal interference from the cabinet. The MCenter and MSurround utilize an innovative new Balanced Mode Radiator (BMR) high-frequency driver to provide even sound output over a remarkably wide area for clear dialog reproduction and an immersive surround-sound field for all listeners. The look of the M Series includes traditional and modern design cues that provide exceptional sonic results and allow them to easily integrate in a wide variety of home décors. All of the M Series models are designed to blend seamlessly with each other and to mix and match with other Boston Acoustics speakers providing great results regardless of the system configuration and speaker types. We hope that you enjoy your Boston Acoustics purchase for many years to come.

Features

- Second generation Extended Wide Bandwidth (EWB) Tweeter (M350, M340, M250 & M25) to minimize phase shift and distortion while improving pistonic motion
- Balanced Mode Radiator (BMR) high frequency driver (MCenter & MSurround) to maximize dispersion resulting in improved dialog intelligibility and surround-sound field immersion for all listeners
- Polypropylene midrange with mass loading (M350 & M340) provides smooth overall response with minimal coloration in the critical midrange frequencies
- Polypropylene woofers are lightweight and rigid with large motor structures for maximum low frequency output and heat dissipation
- Boston Lo-Q™ Cabinet Design (All except MSurround & MSubwoofer) to minimize cabinet response and interference
- Leatherette covered baffle (All except MSubwoofer & MSurround in White)
- Rounded cabinet design with premium quality finish
- Solid aluminum stand-offs (M350, M340 & M250)
- 5-way gold-plated precision binding posts
- High quality crossover network filter circuit boards and components



MCenter

MSurround

M25

MSubwoofer

M250

M340

M350

Specifications	M350	M340	M250	M25
Frequency Range (±3dB):	45Hz – 30kHz	45Hz – 30kHz	60Hz – 30kHz	62Hz – 30kHz
High-Frequency Driver:	1" (2.5cm) EWB Dome	1" (2.5cm) EWB Dome	1" (2.5cm) EWB Dome	1" (2.5cm) EWB Dome
Mid-Frequency Driver:	4½" (11.4cm) mass loaded polypropylene cone	4½" (11.4cm) mass loaded polypropylene cone	5¼" (13.3cm) polypropylene cone mid/low driver	—
Low-Frequency Driver(s):	4 x 5¼" (13.3cm) polypropylene cones	4 x 4½" (11.4cm) polypropylene cones	5¼" (13.3cm) polypropylene cone	5¼" (13.3cm) polypropylene cone
Crossover Frequency:	400/3,000Hz	390/3,100Hz	450/2,900Hz	3,000Hz
Impedance:	Compatible with 8 ohm outputs	Compatible with 8 ohm outputs	Compatible with 8 ohm outputs	Compatible with 8 ohm outputs
Sensitivity: [1 watt (2.83V) at 1m]	90dB	88dB	88dB	86dB
Recommended Amplifier Power	50-500 watts	50-350 watts	50-250 watts	50-200 watts
Dimensions (H x W x D):	42 ³ / ₈ x 9 ⁵ / ₈ x 12 ³ / ₁₆ " (107.6 x 24.5 x 31cm)	40 ³ / ₈ x 8 ¹³ / ₁₆ x 11 ⁷ / ₁₆ " (102.6 x 22.4 x 29cm)	38 ⁷ / ₁₆ x 9 ⁵ / ₈ x 9 ¹³ / ₁₆ " (97.6 x 24.5 x 25cm)	12 ³ / ₈ x 6 ¹⁵ / ₁₆ x 10 ³ / ₁₆ " (31.4 x 17.6 x 25.8cm)
Weight:	55.9 lbs (25.4kg)	46.3 lbs (21.0kg)	35.3 lbs (16.0kg)	14.7 lbs (6.7kg)

Specifications	MCenter	MSurround	MSubwoofer
Frequency Range (±3dB):	68Hz – 22kHz	95Hz – 22kHz	23Hz – 150Hz
High-Frequency Driver:	2½" (6.4cm) BMR flat panel	2½" (6.4cm) BMR flat panel	—
Low-Frequency Driver(s):	2 x 4½" (11.4cm) polypropylene cones	3½" (8.9cm) polypropylene cone	10" (25.4cm) polypropylene cone 2 x 8" (20.3cm) polypropylene cone passive radiators
Crossover Frequency:	700Hz	700Hz	40Hz - 180Hz (variable)
Impedance:	Compatible with 8 ohm outputs	Compatible with 8 ohm outputs	—
Sensitivity: [1 watt (2.83V) at 1m]	87dB	86dB	—
Amplifier Power:	—	—	500 watts RMS (1000 watts Peak)
Recommended Amplifier Power	50-200 watts	50-150 watts	—
Dimensions (H x W x D):	6 ¹ / ₈ x 21 ⁵ / ₈ x 7 ¹ / ₁₆ " (15.5 x 55 x 18cm)	9½ x 6 ⁹ / ₁₆ " x 4 ⁷ / ₁₆ " (24.2 x 16.6 x 11.3cm)	13 ¹ / ₁₆ x 16 ³ / ₄ x 15 ⁷ / ₁₆ " (33.1 x 42.5 x 39.2cm)
Weight:	15.9 lbs (7.2kg)	5.5 lbs (2.5kg)	51.8 lbs (23.5kg)

Specifications subject to change without notice.

Unpacking the System

Carefully unpack the speakers. If there is any sign of damage from transit, report it immediately to your dealer or delivery service. Retain the shipping carton and packing materials for future use.

Grilles

The cloth grilles should remain on the speaker during normal use. However, to remove a grille, use your fingers to carefully pry the top edge of the grille away from the cabinet so you can insert your fingers between the grille and the cabinet. Then slide your fingers down the inside of the grille frame from top to bottom which will cause the grille to pop free. The grille is NOT designed to be removed by only pulling on one side. The pins that hold the grille can be damaged. Also, do not use any objects other than your fingers to remove the grille as the finish or grille may be damaged. Be careful to keep rings, watches and other sharp objects from scratching the finish or tearing the grille cloth.

To replace the grille, carefully align the two pins at the top of the grille with their corresponding grommets and gently push them in until the grille is supported by the grommets. Then work your way down the grille gently pushing the grille pins into the grommets evenly until the grille is fully seated. Be careful to align the pins with the grommets so the cabinet, grille pins and grommets are not damaged. Also, take care to support the speaker so it does not tip over or fall off its mounting location while the grille is being removed or replaced. **MCenter Note:** The same grille removal and replacement procedures apply to the MCenter except you will begin at the left or right side and work towards the opposite side. **MSubwoofer Note:** The MSubwoofer grille is not removable.

Feet & Spikes

The M350, M340 and M250 come with rubber feet installed at the factory which are ideal for hardwood floors. Spikes are also included for placement on a carpeted surface. To install the spikes, carefully lay the speaker on its back on a soft, debris-free surface and remove the rubber feet by hand turning them counter-clockwise. Thread the spikes by hand to make sure they are inserted properly. Save the rubber feet for future use.

The M25, MCenter, and MSurround come with rubber stand-offs that are designed to be attached to the bottom of the loudspeaker when stand, shelf or cabinet mounting. This will minimize the vibration transferred from the loudspeaker to the stand, shelf or cabinet. It will also help to protect the finish of the loudspeaker and the mounting location. The MSubwoofer comes with rubber feet installed at the factory.

MSurround Note: It is recommended to mount the rubber stand-offs on the back of the side panels of the MSurround if it is going to be wall mounted. This will minimize the amount of vibration that is transferred directly to the wall. You may need to adjust the depth of the mounting screws to help ensure that the speaker is not mounted too loosely or too tightly.

Where to Place the Speakers

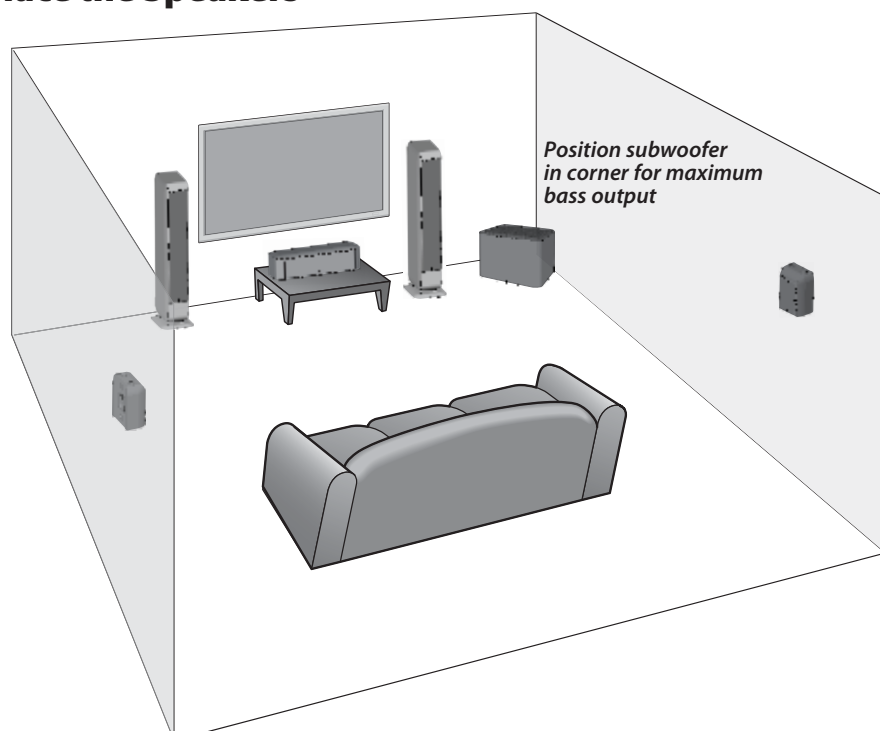

Front Left and Right Speakers

For optimal results, it is advisable to start with the front left and right speakers positioned 6-12 feet (2-4m) apart from each other, at least 3 inches (76mm) away from the wall or curtains behind them, and at least 2 feet (0.6m) away from the corners of the room. Putting the front left and right speakers too close to a wall or corner can produce an unnatural bass reinforcement and side wall reflections that can detract from the speakers balanced, uncolored sound. If your listening position happens to be less than the distance the speakers are apart, then you may prefer to aim the front of the speakers inward toward the primary listening position ("toe-in"). Experimentation is key to finding the best front left and right speaker positions. Playing a piece of stereo music that you are very familiar with and has a large range of frequencies is often the simplest way to find the best speaker locations for your room and listening preferences.

Center Speaker

For optimal results, it is advisable to place the center speaker directly below, behind (perforated screens only) or above the center of the screen. The BMR driver has extremely wide dispersion characteristics so it is not necessary to "aim" the center speaker baffle towards the listening position. If placed on a shelf or cabinet, position the speaker so the front of it is flush with the edge of the shelf or cabinet. This will avoid sound reflections that detract from the balanced, uncolored sound.

Surround Speakers

For optimal results, it is advisable to position the surround speakers directly to the side of the listening position, above ear level and at least 2 feet (0.6m) away from the corners of the room. If the speakers are mounted more than 3 inches (76mm) from the ceiling, it is advisable to position the speaker so the two ports are aimed towards the ceiling. If the speaker is mounted within 3 inches (76mm) of the ceiling, it is advisable to position the speaker so that the two ports are aimed towards the floor.

There are two 4-way hangers built into the back of the MSurround for wall mounting the loudspeaker vertically or horizontally with the ports pointing in either direction. It is recommended to mount the rubber stand-offs on the back of the side panels of the MSurround if it is going to be wall mounted. This will minimize the amount of vibration that is transferred directly to the wall. Consult a person knowledgeable about your wall type to recommend suitable hardware for hanging the speaker. Usually it is best to leave soundbar off the wall until connections are made.

Connections

After your speakers are properly placed, you are ready to wire your system.

Loudspeaker Connections

Before you connect the speakers turn off all the system components. The M Series loudspeakers feature gold-plated 5-way binding posts. They can accept bare wires, pin lugs, spade lugs, banana plugs or dual banana plugs.

The illustration shows the bare wire speaker connection method. Remove about $\frac{3}{8}$ " (10mm) of the wire insulation. Twist the strands of the wire into a neat bundle. Loosen the top cap by turning it counter-clockwise until the hole in the center of the terminal post is fully accessible. Insert the wire through the hole and turn the top cap clockwise by hand to clamp it in place. Do not use tools to tighten it. Be sure that no strands of wire are able to make contact with the opposite terminal post. Repeat for the other loudspeaker connections.

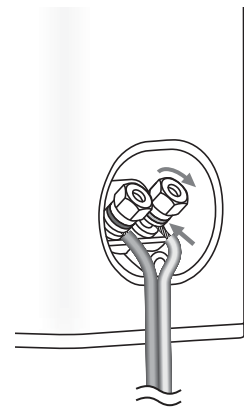

If you are using pin lugs, attach them to the wires as specified by the manufacturer. Loosen the top cap by turning it counter-clockwise until the hole in the center of the terminal post is fully accessible. Insert the pin lug through the hole and turn the top cap clockwise by hand to clamp it in place. Do not use tools to tighten it. Repeat for the other loudspeaker connections.

If you are using spade lugs, attach them to the wires as specified by the manufacturer. Loosen the top cap by turning it counter-clockwise until there is enough clearance for the spade lug to be positioned around the terminal post. Place the spade lug around the post and turn the top cap clockwise by hand to clamp it in place. Do not use tools to tighten it. Repeat for the other loudspeaker connections.

If you are using single or dual banana plugs, attach them to the wire as specified by the manufacturer. Turn the top cap of the terminal clockwise to ensure that it is fully seated. Do not use tools to tighten it. Insert the banana plug into the hole provided in the center of the top cap. Repeat for the other loudspeaker connections.

For information on connecting the speaker wires to your receiver or amplifier, refer to its owner's manual.

Important!

To ensure the best performance, observe polarities when making loudspeaker connections. The terminal cups have + and – symbols included on them and the top caps have a red ring for + and black ring for –. Connect each + terminal on the back of the amplifier or receiver to the respective + (red) terminal on each loudspeaker. Connect the – (black) terminals in the same way. If the connections are not made correctly, it can cause poor bass response and imaging. Also, to avoid short circuits that may damage your equipment, be careful not to let the ends of the wires to make contact with the ends of any other wires.

Subwoofer

For optimal results, place the subwoofer on the same wall (or in a corner) as your front speakers. In principal, the lower the crossover point, the greater the distance the subwoofer can be from the front speakers, however, the sound is typically best when the subwoofer is within 12 feet (3.5m) of the front speakers. The perceived level of bass output from the subwoofer will vary significantly at different positions in the room. When placed near walls, the output level is emphasized with corner placement providing the highest perceived output level. Placement away from walls may produce too little perceived bass. Regardless of the perceived bass level within the room, you always have the ability to adjust the level of the subwoofer from the built in volume control or from the level control of your preamplifier or receiver. If at any time you move the subwoofer, be sure to re-check your outputs levels and EQ settings if any. Since the human ear is less able to localize low frequencies, the bass will still appear to come from the front speakers. Experimentation is key but most positions in the room should work well.

IMPORTANT: Do not place the subwoofer where there is a chance of contact between the rear panel and drapes or furniture. The amplifier panel also serves to dissipate heat and should have at least 3 inches (76mm) clearance so it does not overheat.

NOTE: Power is always supplied to the MSubwoofer electronics unless it is unplugged or switched to the **OFF** position using the power switch located on the rear panel. The auto-on circuitry only activates or deactivates the power amplifier. Make sure your MSubwoofer and preamp/receiver are unplugged when making connections.

Power: When plugging in your MSubwoofer be sure to use a wall outlet, or dedicated electrical outlet. Some receivers will provide a switched outlet. Do not use this. These on board electrical outlets do not offer the amount of current or proper isolation required by a power amplifier, such as the one in your MSubwoofer.

Line level or LFE: On most systems use the *Line Level* input or the *LFE* input. These inputs accept the line-level signal from your preamp/receiver's subwoofer output. Your receiver's manual should indicate which input is most appropriate.

Connecting the Subwoofer to Digital Home Theater Systems Using LFE

Multi-channel home theater electronics dedicate one channel (the “.1”) to reproduce the low-frequency effects (LFE) (such as explosions and thunder) contained in digitally-encoded soundtracks.

Hooked up this way, the receiver’s amplifier is relieved of having to reproduce the difficult low bass signals that can drive the receiver into audible distortion. In some cases it can also depend on several other settings within a receiver. We recommend consulting your receiver manual for further assistance in this area.

Use an audio RCA cable (not included), as shown, to connect your digital receiver’s LFE/subwoofer output to the subwoofer. Connect the other end to the *Line Level/LFE* input.

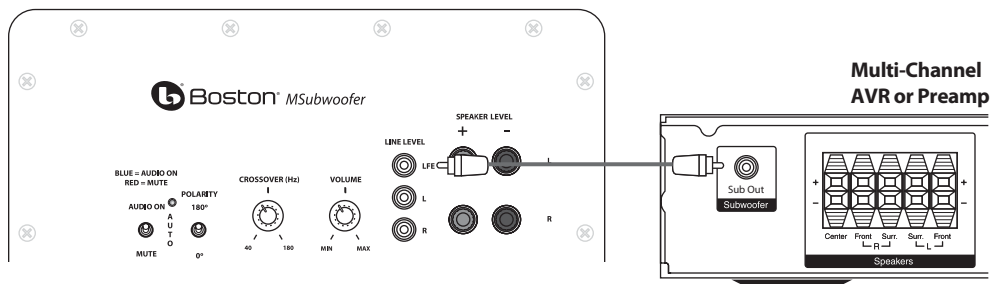

Connecting to Electronics Without a Subwoofer Output

If the preamp/receiver in your system does not have a subwoofer or LFE output you can connect the MSubwoofer to a preamp/variable output. Use a stereo audio RCA cable (not included) to connect the preamp outputs to the “L” and “R” *Line Level* inputs. **Note:** for preamps without multiple preamp outputs, splitters may be required.

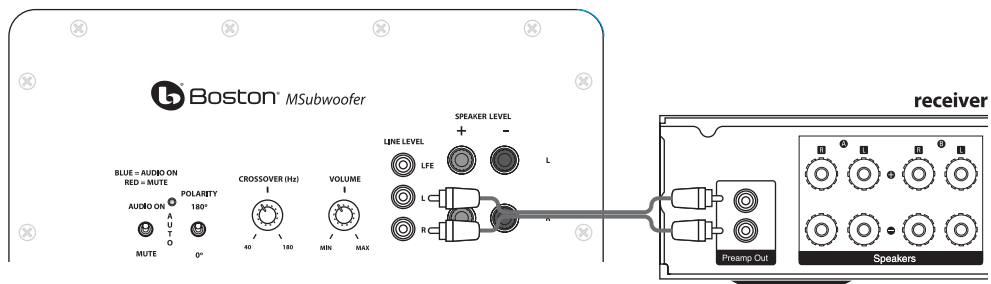

Adjusting the Crossover Control

When using the *Line Level* inputs (not the *LFE* input) the subwoofer's built-in crossover is engaged. As a starting point, set the crossover control on the subwoofer about 10Hz higher than the lower limit of your main speakers' bass response. Fine-tune the crossover setting by ear for the smoothest blend with your main speakers. The best setting of the crossover control will depend on speaker placement and personal preference.

Speaker level

Use these high-level terminals with receivers that do not have subwoofer output. The speaker inputs accept both left and right channel speaker signals from your receiver. When using a home theater receiver, set the speaker type to "Large." The large setting will produce a fuller sound.

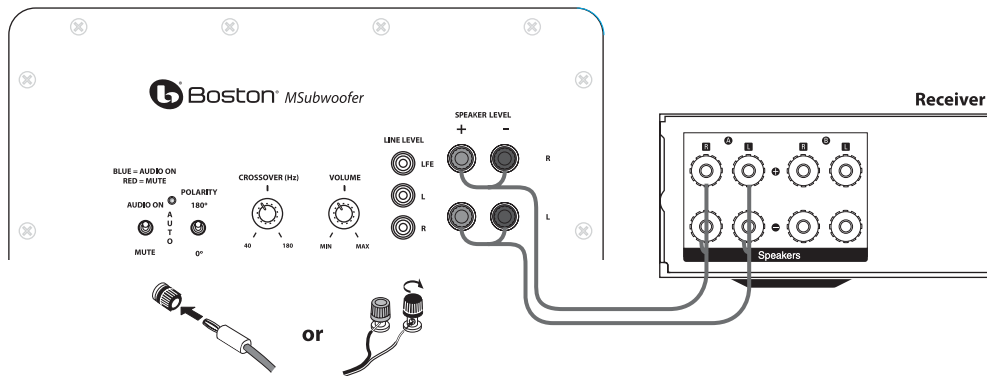

Note

Certain receivers use speaker grounding circuits that may be incompatible with external powered audio products, such as powered subwoofers. When speaker wire is used instead of line level cables, this incompatibility can result in an audible hum when the receiver is turned off or switched to a different speaker channel.

If this should happen with your MSubwoofer, you will need to make a ground cable and connect it to either RCA line input on the subwoofer and any unused RCA line input or output on your receiver (see diagram). The proper ground cable for this application should consist of two male RCA plugs that have their negative outside terminals (or "sleeve") connected to each other by any length of single conductor copper cable.

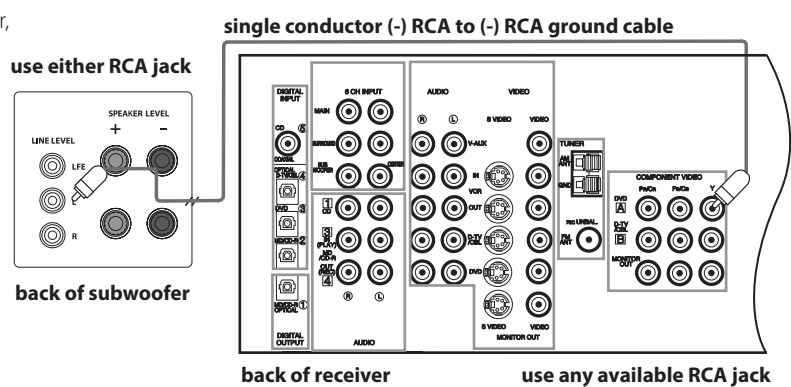

Note: The inside positive (or "pin") terminals should not be wired in either plug.

MSubwoofer Operation

Audio On/Auto/Mute

Plug the MSubwoofer's AC cord into a wall outlet. Do not use the outlets on the back of the receiver. Set the *Audio On* switch to the desired setting.

AUDIO ON – The MSubwoofer audio is always on.

AUTO – The MSubwoofer audio will turn on whenever a signal is detected. If no signal is detected after several minutes, it will automatically enter the Mute mode.

MUTE – The MSubwoofer is muted and will not produce any sound. You may want to unplug your MSubwoofer if you will not be using it for some time or wish to conserve electricity. You may also turn off the main power switch, located next to the power cord.

An LED indicator next to the *Polarity* switch indicates what mode the MSubwoofer is in.

OFF – The MSubwoofer is unplugged or power switch is in the "Off" position.

RED – Mute (No signal detected, Audio Off)

BLUE – Audio On (Signal detected, Audio On)

The MSubwoofer will automatically enter the Mute mode after several minutes when no signal is detected from your system. The MSubwoofer audio will then turn on when a signal is detected.

Polarity Control

(0° or 180°): Selects regular (0°) or inverted (180°) phase for the MSubwoofer. Set this switch to provide the fullest, most dynamic bass. The effect of phase will be most audible on low-frequency percussion instruments or music with a continuously repeating bass line.

Crossover Control

Adjusts the frequency of the low pass filter for the MSubwoofer. **Note:** This control is not active when using the LFE input jack.

Volume Control

Turn the MSubwoofer *Volume* control to the 11 o'clock position. If no sound emanates from the MSubwoofer check the AC-line cord, *Audio On* switch, *Power* switch, and input cables.

Adjust the MSubwoofer *Volume* control until you hear a match between the main speaker and MSubwoofer. Bass response should not overpower the room but rather be adjusted so there is a natural blend across the entire musical range.

Maintenance and Service

All wiring connections should be inspected and cleaned at least once a year.

If a problem does occur, make sure that all connections are properly made, secure and clean. If a problem occurs in one loudspeaker, rewire that speaker in a different location within the system. Should the problem persist then the problem is with the speaker. If the speaker works fine in the new position it is a strong indication of an issue with the wiring or electronics in the system. In the event that your speakers ever need service, contact your Boston Acoustics dealer or visit bostonacoustics.com.

Limited Warranty

Boston Acoustics warrants to the original purchaser of an M Series Loudspeaker that it will be free of defects in materials and workmanship in its mechanical parts for a period of 5 years from the date of purchase. The warranty period for the electrical components of the MSubwoofer is 1 year.

Your responsibilities are to install and use them according to the instructions supplied, to provide safe and secure transportation to an authorized Boston Acoustics service representative, and to present proof of purchase in the form of your sales slip when requesting service.

Excluded from this warranty is damage that results from abuse, misuse, improper installation, accidents, shipping, or repairs/modifications by anyone other than an authorized Boston Acoustics service representative.

This warranty is limited to the Boston Acoustics product and does not cover damage to any associated equipment. This warranty does not cover the cost of removal or reinstallation. This warranty is void if the serial number has been removed or defaced. This warranty gives you specific legal rights, and you may also have other rights which vary from state to state.

If Service Seems Necessary

First, contact the dealer from whom you purchased the product.

Or contact us via e-mail at:

US: support@bostona.com
Japan: ba_info@dm-holdings.com
Asia Pacific: service@dm-singapore.com

If that is not possible, write to:

Boston Acoustics, Inc.
100 Corporate Drive
Mahwah, NJ 07430 U.S.A.

We will promptly advise you of what action to take. If it is necessary to return your subwoofer, please ship it prepaid to the above address. After it has been repaired, we will return it freight prepaid in the United States and Canada.



For EU Customers Only

This symbol found on the product indicates that the product must not be disposed of with household waste. Instead, it may be placed in a separate collection facility for electronic waste or returned to a retailer when purchasing similar product. The producer paid to recycle this product. Doing this contributes to reuse and recycling, minimizes adverse effects on the environment and human health and avoids any fines for incorrect disposal.

INSTRUCCIONES DE SEGURIDAD IMPORTANTES



Este símbolo que aparece en el aparato indica peligros derivados de voltajes peligrosos.



Este símbolo que aparece en el aparato indica que el usuario debe leer todos los avisos de seguridad del manual del usuario.



Este símbolo que aparece en el aparato indica doble aislamiento.

1. Lea estas instrucciones.
2. Guarde estas instrucciones.
3. Preste atención a todas las advertencias.
4. Siga todas las instrucciones.
5. No use este aparato cerca de agua.
6. Limpie únicamente con un paño seco.
7. No obstruya las aberturas de ventilación. Instale de acuerdo con las instrucciones del fabricante.
8. No instale cerca de fuentes de calor, por ejemplo, radiadores, rejillas de calefacción, estufas u otros aparatos (incluidos amplificadores) que emitan calor.
9. No anule el propósito de seguridad del enchufe polarizado o de puesta a tierra. Un enchufe polarizado tiene dos patas, una más ancha que la otra. Un enchufe de puesta a tierra tiene dos patas y una tercera de puesta a tierra. La pata ancha o la tercera pata es para su seguridad. Si el enchufe provisto no encaja en el tomacorriente, consulte a un electricista para reemplazar el tomacorriente obsoleto.
10. Proteja el cable de alimentación para que no se lo pise ni apriete, especialmente en los enchufes, en los receptáculos, y en el punto donde salen del aparato.
11. Utilice únicamente aditamentos o accesorios especificados por el fabricante.
12. Desenchufe el aparato durante tormentas eléctricas o cuando no se lo utilice durante períodos largos.
13. Toda la asistencia técnica debe ser proporcionada por personal de servicio calificado. Se requiere asistencia técnica cuando el aparato se ha deteriorado de cualquier manera; por ejemplo: se ha dañado el cable de alimentación o el enchufe, se ha derramado un líquido o caído un objeto dentro del aparato, se ha expuesto el aparato a la lluvia o la humedad, el aparato no funciona normalmente o se ha caído.
14. Mantenga una distancia mínima de 2" (50mm) en el frente, la parte posterior y los lados del aparato, para que reciba suficiente ventilación. No se debe obstaculizar la ventilación cubriendo las aberturas para ventilación ni colocando sobre o alrededor del aparato elementos como periódicos, mantel­les, cortinas, etc.
15. No se deben colocar fuentes de llama expuesta, por ejemplo, velas encendidas, sobre el aparato.
16. El aparato no se debe exponer a goteos ni salpicaduras. No se deben colocar objetos llenos de líquido, por ejemplo, floreros, sobre el aparato.



¡ADVERTENCIA! Para reducir el riesgo de incendio o choque eléctrico, no exponga el aparato a la lluvia o a la humedad.



Este símbolo que aparece en el aparato indica que el aparato se debe colocar en un punto de recolección separada para desechos electrónicos y no debe ser arrojado junto con los residuos domésticos.

17. Tanto el conector de entrada de alimentación de la parte posterior del aparato como el enchufe de la pared deben permanecer accesibles, para poder desconectar la energía del aparato.
18. Para desconectar totalmente el aparato de la red de CA, desconecte el cable eléctrico del tomacorriente de CA.
19. El enchufe del cable de alimentación debe permanecer listo para funcionar.



Usuarios estadounidenses:

Nota: Este equipo ha sido probado y se ha determinado que cumple con los límites para un dispositivo digital Clase B, de acuerdo con la parte 15 del Reglamento de la FCC. Estos límites están destinados a ofrecer protección razonable contra la interferencia perjudicial en una instalación residencial. Este equipo genera, usa y puede irradiar energía de radiofrecuencia y, si no se instala y utiliza según las instrucciones, puede ocasionar interferencia perjudicial para las radiocomunicaciones. Sin embargo, no hay garantía de que no se produzca interferencia en una instalación en particular. Si este equipo efectivamente ocasiona interferencia perjudicial a la recepción de radio o televisión, lo cual se puede determinar apagando y encendiendo el equipo, se recomienda al usuario intentar corregir la interferencia implementando una o más de las siguientes medidas.

- Reorientar o reubicar la antena receptora.
- Aumentar la separación entre el equipo y el receptor.
- Conectar el equipo a un tomacorriente de un circuito distinto al que está conectado el receptor.
- Consultar al distribuidor o a un técnico de radio/televisión.



Usuarios canadienses

Este aparato digital clase B cumple con la norma canadiense ICES-003. Cet appareil numérique de classe B est conforme à la norme NMB-003 du Canada.



Utilice el aparato únicamente con el carro, el soporte, el trípode, la ménsula o la mesa especificado(a) por el fabricante o que se vende con el aparato. Cuando se usa un carro, tenga precaución al mover el conjunto de carro/aparato para evitar las lesiones que podrían resultar de un vuelco.

Introducción

Gracias por seleccionar Boston Acoustics. La familia de parlantes Serie M se ha diseñado con la finalidad de reproducir el sonido en forma excepcionalmente precisa y natural a partir de un diseño estéticamente agradable. Cada modelo de la Serie M cuenta con ingeniería específica destinada a lograr resultados acústicos de calidad superior para la aplicación que se desee.

M350, M340, M250 y M25 utilizan el tweeter de banda ancha extendida (EWB) y el gabinete Boston Lo-Q™ Cabinet para lograr la reproducción de un sonido puro y una interferencia mínima del gabinete. MCenter y MSurround utilizan un innovador control de alta frecuencia, el nuevo Balanced Mode Radiator (BMR) para suministrar una salida de sonido pareja en un área notablemente amplia, de manera de reproducir diálogos claros y un campo de sonido envolvente que permita a toda la audiencia estar inmersa en el sonido. El aspecto de la Serie M incluye rasgos de diseño tradicional y moderno que suministran excepcionales resultados de sonido y le permiten integrarse fácilmente a una amplia variedad de estilos de decoración del hogar. Todos los modelos de la Serie M se han diseñado de manera que se puedan combinar entre sí a la perfección y que se puedan mezclar y acoplar con otros parlantes Boston Acoustics y de esta forma se suministran resultados excepcionales, independientemente de la configuración del sistema y de los tipos de parlantes. Esperamos que disfrute de su compra de un aparato Boston Acoustics durante muchos años.

Características

- Tweeter de banda ancha extendida (EWB) de segunda generación (M350, M340, M250 y M25) para reducir el cambio de fase y la distorsión y mejorar el movimiento pistónico.
- Controlador de alta frecuencia Balanced Mode Radiator (BMR) (MCenter y MSurround) para maximizar la dispersión y lograr un diálogo mucho más comprensible y permitir a toda la audiencia estar inmersa en un campo de sonido envolvente.
- Los controles de rango medio de polipropileno con carga de masa (M350 y M340) suministran una respuesta general pareja con coloración mínima en las frecuencias críticas de rango medio.
- Los bafles de bajos de polipropileno son de peso liviano, rígidos, con estructuras de motor grande, para una máxima salida de baja frecuencia y disipación de calor
- Diseño de gabinete Boston Lo-Q™ (Todos con excepción de MSurround y MSubwoofer) para reducir la respuesta y la interferencia del gabinete
- Bafle cubierto de cuero artificial (todos, excepto MSubwoofer y MSurround, en blanco)
- Diseño de gabinete redondeado con acabado de primera calidad
- Separadores de aluminio sólido (M350, M340 y M250)
- Postes de anclaje de precisión de 5 vías con acabado dorado
- Componentes y placas de circuito de filtro de red de transición de alta calidad



MCenter

MSurround

M25

MSubwoofer

M250

M340

M350

Especificaciones	M350	M340	M250	M25
Rango de frecuencia (±3dB):	45Hz – 30kHz	45Hz – 30kHz	60Hz – 30kHz	62Hz – 30kHz
Control de alta frecuencia:	1" (2,5cm) Cúpula de EWB	1" (2,5cm) Cúpula de EWB	1" (2,5cm) Cúpula de EWB	1" (2,5cm) Cúpula de EWB
Control de frecuencia media:	4½" (11,4cm) cono de polipropileno con carga de masa	4½" (11,4cm) cono de polipropileno con carga de masa	5¼" (13,3cm) control medio/bajo de cono de polipropileno	—
Control(es) de baja frecuencia:	4 x 5¼" (13,3cm) conos de polipropileno	4 x 4½" (11,4cm) conos de polipropileno	5¼" (13,3cm) cono de polipropileno	5¼" (13,3cm) conos de polipropileno
Frecuencia de transición:	400/3.000Hz	390/3.100Hz	450/2.900Hz	3.000Hz
Impedancia:	compatible con salidas de 8 ohmios	compatible con salidas de 8 ohmios	compatible con salidas de 8 ohmios	compatible con salidas de 8 ohmios
Sensibilidad: [1 vatio (2,83V) a 1m]	90dB	88dB	88dB	86dB
Potencia de amplificador recomendada	50-500 vatios	50-350 vatios	50-250 vatios	50-200 vatios
Dimensiones (Alto x Ancho x Profundidad):	42 ³ / ₈ x 9 ⁵ / ₈ x 12 ³ / ₁₆ " (107,6 x 24,5 x 31cm)	40 ³ / ₈ x 8 ¹³ / ₁₆ x 11 ⁷ / ₁₆ " (102,6 x 22,4 x 29cm)	38 ⁷ / ₁₆ x 9 ⁵ / ₈ x 9 ¹³ / ₁₆ " (97,6 x 24,5 x 25cm)	12 ³ / ₈ x 6 ¹⁵ / ₁₆ x 10 ³ / ₁₆ " (31,4 x 17,6 x 25,8cm)
Peso:	55,9 lbs (25,4kg)	46,3 lbs (21,0kg)	35,3 lbs (16,0kg)	14,7 lbs (6,7kg)

Especificaciones	MCenter	MSurround	MSubwoofer
Rango de frecuencia (±3dB):	68Hz – 22kHz	95Hz – 22kHz	23Hz – 150Hz
Control de alta frecuencia:	2½" (6,4cm) BMR	2½" (6,4cm) BMR	—
Control(es) de baja frecuencia:	2 x 4½" (11,4cm) conos de polipropileno	3½" (8,9cm) conos de polipropileno	cono de polipropileno 10" (25,4cm) Radiadores pasivos de cono de polipropileno duales de 8" (20,3cm)
Frecuencia de transición:	700Hz	700Hz	40Hz - 180Hz (variable)
Impedancia:	compatible con salidas de 8 ohmios	compatible con salidas de 8 ohmios	—
Sensibilidad: [1 vatio (2,83V) a 1m]	87dB	86dB	—
Potencia del amplificador:	—	—	500 vatios RMS (1000 vatios pico)
Potencia de amplificador recomendada	50-200 vatios	50-150 vatios	—
Dimensiones (Alto x Ancho x Profundidad):	6 ¹ / ₈ x 21 ⁵ / ₈ x 7 ¹ / ₁₆ " (15,5 x 55 x 18cm)	9½ x 6 ⁹ / ₁₆ " x 4 ⁷ / ₁₆ " (24,2 x 16,6 x 11,3cm)	13 ¹ / ₁₆ x 16 ³ / ₄ x 15 ⁷ / ₁₆ " (33,1 x 42,5 x 39,2cm)
Peso:	15,9 lbs (7,2kg)	5,5 lbs (2,5kg)	51,8 lbs (23,5kg)

Las especificaciones están sujetas a cambios sin previo aviso.

Desembalaje del sistema

Desembale cuidadosamente los parlantes. Si hay alguna señal de daños ocasionados durante el transporte, comuníquese inmediatamente a su distribuidor o a su servicio de entrega. Conserve la caja de envío y los materiales de embalaje para una futura utilización.

Rejillas

Las rejillas de tela deben permanecer sobre el parlante durante el uso normal. Sin embargo, para retirar una rejilla, enganche con cuidado el borde superior de la rejilla con los dedos, para insertarlos entre la rejilla y el gabinete. Luego deslice los dedos hacia abajo por dentro del marco de la rejilla, de arriba abajo, lo cual hará que la rejilla se suelte. La rejilla NO se ha diseñado de manera tal que se la pueda retirar con sólo tirar de un lado. Las clavijas que sostienen la rejilla se pueden dañar. Además, no use ningún objeto que no sean sus dedos para retirar la rejilla, ya que la terminación o la rejilla se pueden dañar. Tenga cuidado para que los anillos, los relojes y otros objetos afilados no rayen el acabado ni rasquen la tela de la rejilla.

Para volver a colocar la rejilla, alinee con cuidado las dos clavijas de la parte superior de la rejilla con las arandelas aislantes correspondientes y empújelas suavemente hacia adentro hasta que la rejilla quede sostenida por las arandelas aislantes. Luego siga bajando por la rejilla empujando suavemente las clavijas dentro de las arandelas aislantes hasta que la rejilla quede totalmente apoyada. Tenga cuidado para alinear las clavijas con las arandelas aislantes de manera que el gabinete, las clavijas de la rejilla y las arandelas aislantes no se dañen. Además, sostenga con cuidado el parlante de manera que no vuelque ni se caiga del lugar donde está instalado cuando se retira o vuelve a colocar la rejilla. **Nota acerca de MCenter:** En el caso de MCenter se aplican los mismos procedimientos para el retiro y la nueva colocación de la rejilla, excepto que se comienza por el lado izquierdo o el lado derecho y se avanza hacia el lado opuesto. **Nota acerca de MSubwoofer:** La rejilla de MSubwoofer no se puede retirar.

Pies y clavos

M350, M340 y M250 vienen con pies de goma instalados en fábrica, los cuales son ideales para pisos de madera dura. También se incluyen clavos para colocación sobre una superficie alfombrada. Para instalar los clavos, apoye con cuidado el parlante sobre su parte posterior, en una superficie suave y limpia, y retire el pie de goma haciéndolo girar en sentido contrario al de las agujas del reloj. Enrosque los clavos en forma manual para asegurarse de que se inserten adecuadamente. Guarde los pies de goma para su utilización en el futuro.

M25, MCenter y MSurround vienen con separadores de goma para su acoplamiento en la parte inferior del parlante cuando se instalan en un soporte, estante o gabinete. Esto reduce al mínimo la vibración que se transfiere del parlante al soporte, estante o gabinete. También ayuda a proteger la terminación del parlante y la ubicación de montaje. MSubwoofer viene con pies de goma instalados en fábrica.

Nota acerca de MSurround: Se recomienda instalar los separadores de goma en la parte de atrás de los paneles laterales de MSurround si se va a montar en la pared. Esto reduce al mínimo la vibración que se transfiere directamente a la pared. Puede ser que necesite ajustar la profundidad de los tornillos de montaje para estar seguro de que el parlante no quede instalado demasiado flojo o demasiado ajustado.

Dónde colocar los parlantes

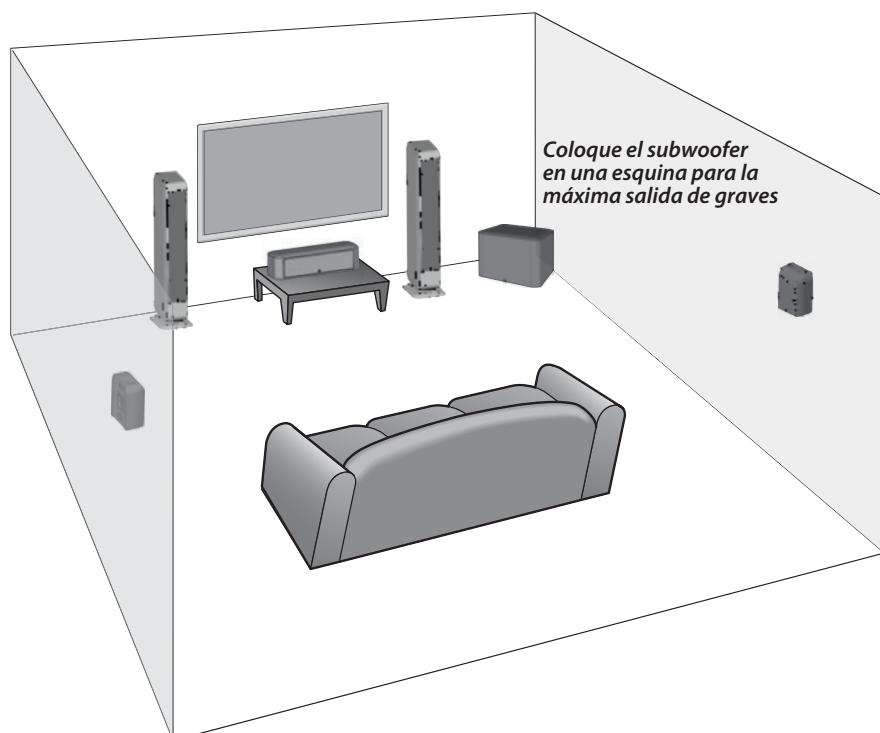

Parlantes frontales izquierdo y derecho

Para lograr resultados óptimos, se aconseja comenzar por colocar los parlantes frontales izquierdo y derecho con una separación de 6-12 pies (2-4m) entre sí, al menos a 3 pulgadas (76mm) de distancia de la pared o de las cortinas que están detrás de los mismos, y al menos a 2 pies (0,6m) de distancia de las esquinas del salón. Si los parlantes frontales izquierdo y derecho se colocan demasiado cerca de la pared o de una esquina, se puede producir un refuerzo no natural de los graves y reflejos sobre las paredes laterales que pueden reducir el sonido incoloro, balanceado de los parlantes. Si la posición desde la cual escucha es menor que la separación entre los parlantes, tal vez prefiera orientar el frente de la parte interna de los parlantes hacia la posición primaria desde donde escucha ("convergencia"). La experimentación es de importancia clave para encontrar la mejor posición de los parlantes frontales izquierdo y derecho. La forma más sencilla de encontrar la mejor ubicación para los parlantes en su ambiente, y sus preferencias auditivas, es reproducir una pieza de música estéreo con la cual esté muy familiarizado y que tenga una amplia gama de frecuencias.

Parlante central

Para lograr resultados óptimos, se aconseja colocar el parlante central directamente debajo, detrás (únicamente pantallas perforadas) o encima del centro de la pantalla. El control de BMR tiene características de dispersión sumamente amplias, de manera que no es necesario "orientar" el baffle del parlante central hacia la posición desde la cual se escucha. Si se coloca sobre un estante o gabinete, ubique el parlante de manera que el frente del mismo quede al ras del borde del estante o gabinete. Esto evitará que los reflejos del sonido reduzcan el sonido incoloro, balanceado.

Parlantes envolventes

Para lograr resultados óptimos, se aconseja ubicar los parlantes envolventes directamente al costado de la posición desde la cual se escucha, encima del nivel del oído y al menos a 2 pies (0,6m) de distancia de las esquinas del salón. Si los parlantes se instalan a más de 3 pulgadas (76mm) del cielorraso, se aconseja ubicar el parlante de manera que los dos puertos se orienten hacia el cielorraso. Si el parlante se instala dentro de una distancia de 3 pulgadas (76mm) del cielorraso, se aconseja ubicar el parlante de manera que los dos puertos se orienten hacia el piso.

En la parte posterior de MSurround hay un soporte de 4 vías incorporado para el montaje vertical u horizontal del parlante en la pared con los puertos orientados en cualquiera de las dos direcciones. Se recomienda instalar los separadores de goma en la parte de atrás de los paneles laterales de MSurround si se va a montar en la pared. Esto reduce al mínimo la vibración que se transfiere directamente a la pared. Consulte a una persona con conocimientos sobre el tipo de pared para que le recomiende los herrajes adecuados para colgar el parlante. Normalmente es mejor no colgar la barra de sonido de la pared antes de hacer las conexiones.

Conexiones

Una vez que sus parlantes estén debidamente colocados, ya puede conectar el sistema.

Conexiones de los parlantes

Antes de conectar los parlantes, apague todos los componentes del sistema. Los parlantes Serie M cuentan con postes de anclaje de 5 vías con acabado dorado. Pueden admitir cables desnudos, agarraderas de clavijas, terminales de pala, enchufes banana o enchufes banana dobles.

La ilustración muestra el método de conexión del parlante de cable desnudo. Desprenda aproximadamente 3/8" (10mm) del aislamiento del cable. Enrolle los hilos del cable haciendo un nudo prolijo. Afloje el casquillo girándolo en sentido contrario al de las agujas del reloj hasta que el orificio del centro del borne quede totalmente accesible. Inserte el cable en el orificio y gire el casquillo en el sentido de las agujas del reloj, manualmente, para sujetar el cable en su lugar. No use herramientas para apretarlo. Asegúrese de que no queden hilos de cable que puedan hacer contacto con el borne opuesto. Repita el procedimiento con las otras conexiones de parlantes.

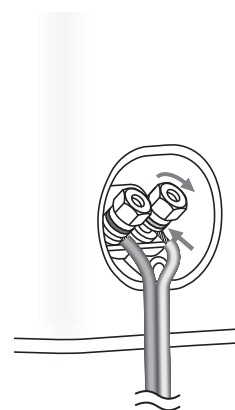

Si está utilizando agarraderas de clavijas, únalas a los cables según lo especifique el fabricante. Afloje el casquillo girándolo en sentido contrario al de las agujas del reloj hasta que el orificio del centro del borne quede totalmente accesible. Inserte la agarradera de clavija en el orificio y gire el casquillo en el sentido de las agujas del reloj, manualmente, para sujetarla en su lugar. No use herramientas para apretarla. Repita el procedimiento con las otras conexiones de parlantes.

Si está utilizando terminales de pala, únalos a los cables según lo especifique el fabricante. Afloje el casquillo girándolo en sentido contrario al de las agujas del reloj hasta que quede una separación suficiente como para colocar el terminal de pala alrededor del borne. Coloque el terminal de pala alrededor del borne y gire el casquillo en el sentido de las agujas del reloj, manualmente, para sujetarlo en su lugar. No use herramientas para apretarlo. Repita el procedimiento con las otras conexiones de parlantes.

Si está utilizando enchufes banana simples o dobles, únalos al cable según lo especifique el fabricante. Gire el casquillo del terminal en el sentido de las agujas del reloj para estar seguro de que se encuentre bien colocado. No use herramientas para apretarlo. Inserte el enchufe banana dentro del orificio suministrado en el centro del casquillo. Repita el procedimiento con las otras conexiones de parlantes.

Para obtener información sobre cómo conectar los cables de los parlantes a su receptor o amplificador, consulte el manual del propietario.

¡Importante!

Para asegurar el mejor rendimiento, observe las polaridades al realizar las conexiones de los parlantes. Los terminales cóncavos tienen símbolos '+' y '-' incluidos sobre los mismos y los casquillos tienen un aro rojo para + y un aro negro para -. Conecte cada terminal + de la parte trasera del amplificador o receptor con el respectivo terminal + (rojo) de cada parlante. Conecte los terminales - (negros) de la misma forma. Si las conexiones no se realizan correctamente, se puede producir una mala respuesta de graves y de imágenes. Además, para evitar cortocircuitos que puedan dañar su equipo, tenga cuidado para no dejar que los extremos de los cables hagan contacto con los extremos de ningún otro cable.

Subwoofer

Para lograr resultados óptimos, coloque el subwoofer en la misma pared que los parlantes frontales (o en una esquina). En principio, cuanto más bajo sea el punto de transición, mayor será la distancia de los parlantes frontales a la cual puede estar el subwoofer. Sin embargo, el sonido típicamente es mejor cuando el subwoofer está dentro de una distancia de 12 pies (3,5m) de los parlantes frontales. El nivel de salida de graves del subwoofer que se percibe varía significativamente en distintas posiciones dentro del ambiente. Cuando se coloca cerca de las paredes, el nivel de salida se enfatiza con la colocación en las esquinas, y suministra el nivel de salida percibido más alto. Si se coloca alejado de las paredes, los graves se pueden escuchar muy poco. Independientemente del nivel de graves percibido dentro del salón, siempre tiene la posibilidad de ajustar el nivel del subwoofer desde el control de volumen incorporado o desde el control de nivel de su preamplificador o receptor. Si en algún momento mueve el subwoofer, asegúrese de volver a comprobar los niveles de salida y los ajustes de EQ en caso de haber. Como el oído humano tiene menor capacidad para localizar las bajas frecuencias, seguirá pareciendo que los graves salen de los parlantes frontales. La experimentación es clave. Sin embargo, la mayoría de las posiciones en el salón funcionarán bien.

IMPORTANTE: No coloque el subwoofer en un lugar donde pueda haber contacto entre el panel trasero y las cortinas o los muebles. El panel del amplificador también disipa el calor y debe tener una separación de al menos 3 pulgadas (76mm) para no sobrecalentarse.

NOTA: Siempre se suministra potencia a los componentes electrónicos de MSubwoofer, a menos que se lo desenchufe o se lo coloque en posición apagado con el interruptor del panel posterior. Los circuitos de encendido automático únicamente activan o desactivan el amplificador de potencia. Asegúrese de que MSubwoofer y el preamplificador/ receptor estén desenchufados al realizar las conexiones.

Potencia: Cuando enchufe el MSubwoofer, asegúrese de usar un tomacorriente de pared o un tomacorriente eléctrico exclusivo. Algunos receptores suministran un tomacorriente con interruptor. No lo utilice. Estos tomacorrientes eléctricos incorporados no ofrecen la cantidad de corriente ni la aislación correcta que necesita un amplificador de potencia como el de su MSubwoofer.

Nivel de línea o LFE: En la mayoría de los sistemas se usa el *nivel de línea de entrada* o la entrada *LFE*. Estas entradas aceptan la señal de nivel de línea de la salida del subwoofer de su preamplificador/ receptor. El manual de su receptor debe indicar qué entrada es la más apropiada.

Conecte el subwoofer al sistema de cine en casa digital usando la entrada LFE

Los sistemas electrónicos de cine en casa de múltiples canales dedican un canal (el “.1”) para reproducir los efectos de baja frecuencia (LFE) (tales como explosiones y truenos) contenidos en las bandas sonoras codificadas digitalmente.

Conectado de esta manera, el amplificador del receptor se ve liberado de la carga de reproducir las difíciles señales de graves bajos que pueden ocasionar la distorsión audible en el receptor. En algunos casos, también puede depender de otros ajustes del receptor. Le recomendamos que consulte el manual de su receptor.

Use un cable de audio RCA (no incluido), tal como se muestra, para conectar la salida de subwoofer/ LFE de su receptor digital al subwoofer. Conecte el otro extremo a la entrada *nivel de línea/LFE*.

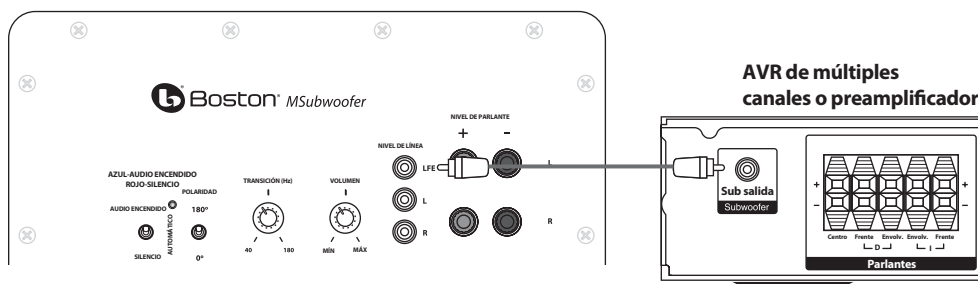

Conexión del sistema electrónico sin una salida de subwoofer

Si el preamplificador/receptor de su sistema no tiene una salida LFE o de subwoofer, puede conectar el subwoofer de MSubwoofer a una salida de preamplificador/variable. Use un cable de audio RCA estéreo (no incluido) para conectar las salidas de preamplificador a las entradas de *nivel de línea* con indicación “L” y “R”. **Nota:** Para los preamplificadores sin salidas múltiples de preamplificador, puede ser necesario contar con bifurcadores.

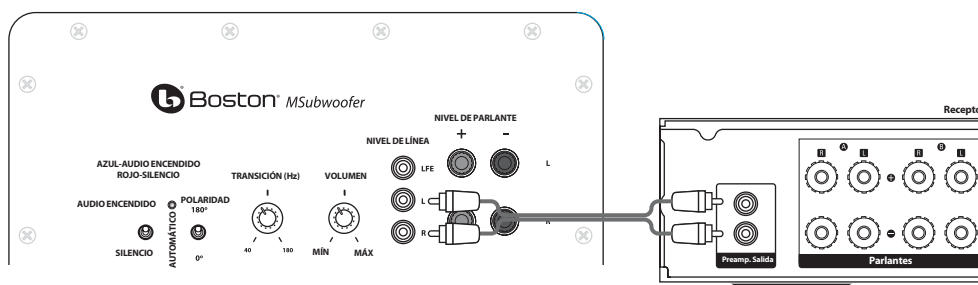

Ajuste del Control de Transición

Al usar las entradas de *nivel de línea* (en lugar de la entrada *LFE*) se conecta la transición incorporada del subwoofer. Como punto de partida, ajuste el control de transición del subwoofer aproximadamente 10Hz por encima el límite inferior de la respuesta de graves de sus parlantes principales. Realice el ajuste fino de la transición a oído, para lograr la combinación más uniforme con sus parlantes principales. La mejor configuración del control de transición depende de la ubicación de los parlantes y de la preferencia personal.

Nivel del parlante

Utilice estos terminales de nivel alto con los receptores que no tienen salida de subwoofer. Las entradas del parlante aceptan señales del parlante de los canales tanto derecho como izquierdo desde su receptor. Cuando utiliza un receptor para un sistema de cine en casa, coloque el tipo de parlante en "Grande". El ajuste en 'grande' producirá un sonido más potente.

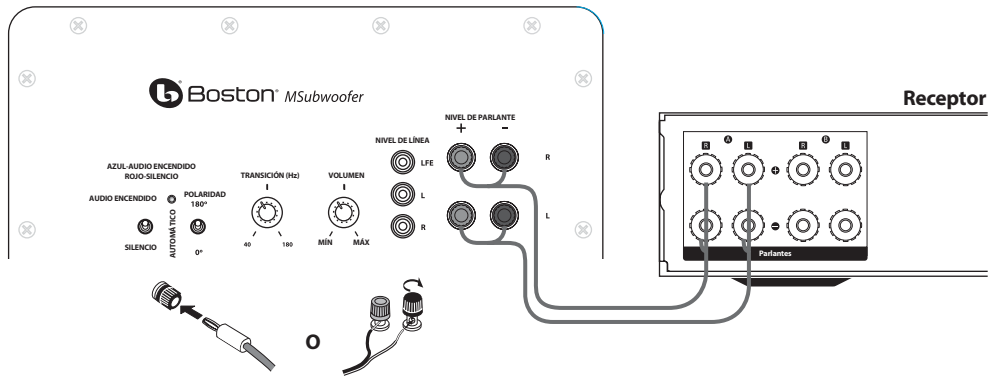

Nota

Algunos receptores utilizan circuitos con conexión a tierra del parlante que pueden ser incompatibles con productos de audio conectados externamente tales como subwoofers activados. Cuando el cable del parlante se usa en lugar de cables de nivel de línea, esta incompatibilidad puede resultar en un zumbido audible cuando se apaga el receptor o cuando se cambia a un canal de parlante diferente.

Si esto sucede con su MSubwoofer, deberá realizar un cableado con conexión a tierra y conectarlo a una entrada de línea RCA en el subwoofer y cualquier entrada o salida de línea RCA que no se utilice de su receptor (ver diagrama). El cable con conexión a tierra adecuado para esta aplicación consiste en dos enchufes macho RCA con sus terminales externos negativos (o "manguito") conectados entre sí por un cable de cobre de conductor simple de cualquier longitud.

utilice cualquier enchufe RCA

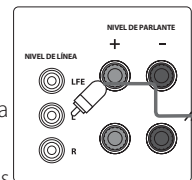

parte posterior del subwoofer

conductor simple (-) RCA a (-) RCA cable a tierra

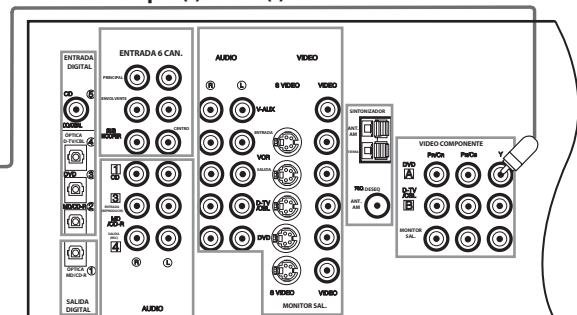

parte posterior del subwoofer

utilice cualquier enchufe RCA disponible

Nota: Los terminales internos positivos (o "clavija") no se deben conectar en ninguno de los dos enchufes.

Funcionamiento de MSubwoofer

Audio encendido/automático/silencio

Enchufe el cable CA de MSubwoofer en un tomacorriente de pared. No use los tomacorrientes de la parte trasera del receptor. Coloque el interruptor Audio On (audio encendido) en la configuración deseada.

AUDIO ON (audio encendido) – El audio de MSubwoofer está siempre encendido.

AUTO – El audio de MSubwoofer se encenderá cada vez que detecte una señal. Si no se detecta señal alguna, después de varios minutos cambiará automáticamente al modo Mute (silencio).

MUTE (silencio) – MSubwoofer queda en silencio y no produce ningún sonido. Tal vez desee desenchufar su MSubwoofer si no lo va a usar por algún tiempo o desea ahorrar electricidad. También puede apagar el interruptor de alimentación principal, que se encuentra ubicado junto al cable eléctrico.

Un indicador LED que está junto al interruptor de *polaridad* indica en qué modo está MSubwoofer.

OFF – (apagado) MSubwoofer está desenchufado o el interruptor de encendido se encuentra en posición "Off" (apagado)

ROJO – Silencio (No se detecta señal, el audio está apagado)

AZUL – Audio encendido (se detecta señal, audio encendido)

MSubwoofer entrará automáticamente en el modo Silencio después de varios minutos sin detectar ninguna señal de su sistema. El audio de MSubwoofer se encenderá cuando se detecte una señal.

Control de Polaridad

(0° ó 180°): Selecciona la fase regular (0°) o invertida (180°) para MSubwoofer. Ajuste este interruptor para producir los graves más completos y dinámicos. El efecto de la fase será más audible en los instrumentos de percusión de baja frecuencia o en la música con una línea de repetición constante de graves.

Control de transición

Ajusta la frecuencia del filtro de pasa bajo para MSubwoofer. **Nota:** Este control no está activo cuando se utiliza un enchufe de entrada LFE.

Control de Volumen

Gire el control de *Volumen* de MSubwoofer a la posición de las 11 en punto. Si MSubwoofer no emana ningún sonido, verifique el cable de CA, el interruptor *Audio On* (audio encendido), el interruptor de alimentación y los cables de entrada.

Ajuste el control de *volumen* de MSubwoofer hasta que escuche una coincidencia entre el parlante principal y MSubwoofer. La respuesta de graves no debe dominar sobre el sonido de la habitación, sino que se debe ajustar de manera que exista una combinación natural en todo el rango musical.

Mantenimiento y servicio

Todas las conexiones de cableado deben inspeccionarse y limpiarse por lo menos una vez al año.

Si se produce algún problema, asegúrese de que todas las conexiones se hayan realizado adecuadamente y que estén bien sujetas y limpias. Si se produce un problema en un parlante, vuelva a cablear ese parlante en una ubicación diferente dentro del sistema. Si el problema persiste, el mismo está en el parlante. Si el parlante suena bien en la nueva posición, es una indicación muy clara de que hay un problema en el cableado o en los componentes electrónicos del sistema. Si en algún momento sus parlantes necesitan servicio de reparaciones, pónganse en contacto con su distribuidor local de Boston Acoustics o visite bostonacoustics.com.

Garantía Limitada

Boston Acoustics garantiza al comprador original de un parlante Serie M que no tendrá defectos de materiales ni de mano de obra en sus piezas mecánicas durante un período de 5 años desde la fecha de compra. El período de garantía de los componentes eléctricos de MSubwoofer es de 1 año.

Es su responsabilidad instalarlos y utilizarlos conforme a las instrucciones suministradas, proporcionar transporte seguro hasta un representante de servicio autorizado de Boston Acoustics, y presentar el comprobante de compra en la forma del recibo al solicitar el servicio.

Quedan excluidos de esta garantía los daños que resulten del uso incorrecto, del mal uso, de una instalación inadecuada, de accidentes, del transporte, o de reparaciones/modificaciones que no sean realizadas por el representante de servicio autorizado de Boston Acoustics.

Esta garantía se limita al producto de Boston Acoustics y no cubre los daños de equipos asociados. Esta garantía no cubre los costos de desinstalación o reinstalación. Esta garantía será nula cuando se haya retirado o borrado el número de serie. Esta garantía le otorga derechos legales específicos y también le podrían corresponder otros derechos que varían de un estado a otro.

Si cree que necesita servicio técnico

Primero, póngase en contacto con el distribuidor al que le compró el producto.

O póngase en contacto con nosotros por correo electrónico a:

En EE.UU.: support@bostona.com
Japón: ba_info@dm-holdings.com
En Asia Pacífico: service@dm-singapore.com

Si esto no es posible, escriba a:

Boston Acoustics, Inc.
100 Corporate Drive
Mahwah, NJ 07430 EE.UU.

Le indicaremos de inmediato qué acción tomar. Si fuera necesario devolver su subwoofer a fábrica, le pedimos que lo envíe con gastos de transporte pagados por anticipado a la dirección arriba mencionada. Después de la reparación, lo devolveremos con costos de transporte pagados sólo en Estados Unidos y Canadá.

Sólo para clientes de la UE



Este símbolo que aparece en el producto indica que el producto no debe ser arrojado junto con los residuos domésticos. Debe colocarse en un punto de recolección separado para desechos electrónicos o debe entregarse en el establecimiento minorista al comprar un producto similar. El fabricante ha pagado para que este producto se recicle. Esta práctica contribuye a la reutilización y el reciclado, minimiza los efectos adversos sobre el medio ambiente y la salud humana y evita la imposición de multas por eliminación incorrecta de residuos.

CONSIGNES DE SÉCURITÉ IMPORTANTES



Ce symbole apposé sur l'appareil indique des tensions dangereuses.



Ce symbole apposé sur l'appareil indique à l'utilisateur qu'il doit lire l'ensemble des consignes de sécurité mentionnées dans le manuel de l'utilisateur.



Ce symbole apposé sur l'appareil indique une double isolation.

1. Lisez les présentes instructions.
2. Conservez les présentes instructions.
3. Respectez tous les avertissements.
4. Suivez toutes les instructions.
5. N'utilisez pas cet appareil à proximité d'un liquide.
6. Nettoyez l'appareil uniquement avec un chiffon sec.
7. N'obtenez pas les ouvertures d'aération. Installez l'appareil en accord avec les instructions du fabricant.
8. N'installez pas l'appareil à proximité d'une source de chaleur, telle qu'un radiateur, une bouche de chaleur, une cuisinière ou autre appareil (y compris des amplificateurs) qui dégage de la chaleur.
9. Ne désactivez pas le dispositif de sécurité de la prise de terre ou de la prise polarisée. Une prise polarisée est équipée de deux fiches, l'une étant plus large que l'autre. Une prise de terre est équipée de trois fiches dont l'une est une fiche de terre. Cette troisième fiche ou fiche la plus large est présente pour des raisons de sécurité. Si la prise fournie ne correspond pas à votre prise murale, consultez un électricien pour remplacer cette prise murale inadaptée.
10. Protégez le cordon d'alimentation (personne ne doit marcher dessus et il ne doit pas être pincé, en particulier au niveau des prises), les prises de courant et le point où les prises sortent de l'appareil.
11. Utilisez uniquement les accessoires recommandés par le fabricant.
12. Débranchez l'appareil pendant les orages ou pendant les périodes prolongées de non-utilisation.
13. Consultez un professionnel qualifié pour toutes les réparations. L'appareil doit être réparé quand il a été endommagé, notamment si le cordon d'alimentation ou la prise sont abîmés, si un liquide a été renversé ou si des objets sont tombés sur l'appareil, si l'appareil a été exposé à la pluie ou à l'humidité, s'il ne fonctionne pas correctement, ou s'il est tombé.
14. Maintenez une distance minimale de 2 po (50 mm) tout autour de l'appareil afin d'assurer une aération suffisante. L'aération ne doit pas être bloquée en obturant les ouvertures d'aération ou en plaçant sur ou à côté de l'appareil des objets tels que des journaux, des nappes, des rideaux, etc.
15. Aucune flamme nue, notamment des bougies allumées, ne doit être placée sur l'appareil.
16. L'appareil ne doit pas être exposé à un suintement ou des éclaboussures d'eau. Aucun objet rempli de liquide, tel qu'un vase, ne doit être posé sur l'appareil.
17. Soit le connecteur d'entrée d'alimentation situé à l'arrière de l'appareil, soit la prise d'alimentation murale doit rester accessible afin de pouvoir couper l'alimentation de l'appareil.
18. Pour déconnecter totalement cet appareil du secteur CA, débranchez le câble d'alimentation de la prise murale CA.



AVERTISSEMENT ! Pour réduire les risques d'incendie ou de choc électrique, n'exposez pas cet appareil à la pluie ou à l'humidité.



Ce symbole apposé sur l'appareil indique que ce dernier doit être mis au rebut dans une installation de collecte séparée, destinée aux déchets électroniques, et non jeté avec les ordures ménagères.

19. La prise de secteur du câble d'alimentation doit toujours être en état de marche.



Utilisateurs américains :

Remarque : Cet équipement a été testé et déclaré conforme aux limites relatives à un appareil numérique de classe B conformément à la partie 15 des Règlements de la FCC. Ces limites sont destinées à assurer une protection raisonnable contre les interférences nuisibles dans une installation résidentielle. Cet équipement génère, utilise et peut émettre de l'énergie sous forme de radiofréquences. Si son installation et son utilisation ne sont pas conformes aux présentes instructions, il peut provoquer des interférences nuisibles aux communications radio. Cependant, l'absence totale d'interférences dans une installation particulière n'est pas garantie. Si cet équipement entraîne des interférences nuisibles à la réception de la radio ou de la télévision, ce qui est vérifiable en éteignant et en rallumant l'appareil, il est recommandé de corriger ces interférences en utilisant une ou plusieurs des mesures suivantes :

- Réorientez ou déplacez l'antenne de réception.
- Augmentez la distance entre l'équipement et le récepteur.
- Branchez l'équipement à un circuit électrique différent de la prise à laquelle le récepteur est connecté.
- Consultez le revendeur ou un technicien radio/TV expérimenté pour obtenir de l'aide.



Utilisateurs canadiens

This class B digital apparatus complies with Canadian ICES-003. Cet appareil numérique de classe B est conforme à la norme NMB-003 du Canada.



Utilisez uniquement un chariot, un trépied, une console ou une table spécifié par le fabricant, ou vendu avec l'appareil. Quand un chariot est utilisé, soyez prudent lorsque vous déplacez l'ensemble chariot / appareil afin d'éviter toute blessure en cas de chute.

Introduction

Nous vous remercions d'avoir choisi Boston Acoustics. La famille de haut-parleurs M Series est conçue pour délivrer une reproduction sonore extrêmement précise et naturelle avec un design des formes esthétiquement agréable. Chaque modèle des M Series est spécifiquement conçu pour fournir des résultats acoustiques de qualité supérieure pour l'application prévue.

Le M350, M340, M250 et M25 utilisent le tweeter à large bande passante étendue (EWB - Extended Wide Bandwidth) et une construction dans l'enceinte Boston Lo-Q™ pour une reproduction sonore pure et un minimum d'interférences avec l'enceinte. Le MCenter et le MSurround utilisent un haut-parleur BMR (Balanced Mode Radiator c.-à-d récupérateur de haut-parleur sans cône avec membrane plate) avec un haut-parleur à haute fréquence pour fournir la même sortie audio dans un spectre de fréquences remarquablement large pour une reproduction claire et un espace surround immersif pour tous les auditeurs. Le look des M Series comprend des caractéristiques du design traditionnel et moderne ce qui offre des résultats sonores exceptionnels et leur permettent de s'intégrer facilement dans une grande variété de décors intérieurs. Tous les modèles M Series sont conçus pour s'intégrer de façon transparente les uns avec les autres et de se mélanger et s'assortir avec les autres haut-parleurs Boston Acoustics fournissant des résultats supérieurs quelle que soit la configuration du système et les types d'enceintes. Nous espérons que vous apprécierez votre achat Boston Acoustics pour les nombreuses années à venir.

Caractéristiques

- Tweeter de deuxième génération à large bande passante étendue (EWB - Extended Wide Bandwidth) (M350, M340, M250 et M25) pour minimiser le décalage de phase et la distorsion, tout en améliorant le mouvement du piston.
- Balanced Mode Radiator (BMR) à haute fréquence (MCenter et MSurround) afin de maximiser la dispersion résultant dans un dialogue intelligible amélioré et immersion dans l'espace du son surround pour tous les auditeurs.
- Milieu de gamme en polypropylène avec une charge de masse (M350 & M340) qui fournit une réponse globale en douceur avec une coloration minimale dans les fréquences moyennes critiques.
- Les woofers polypropylène sont légers et rigides avec des grandes structures de moteur pour la sortie maximale des basses fréquences et dissipation de la chaleur.
- Boston Lo-Q™ Design de l'enceinte (Tous sauf MSurround et MSubwoofer) afin de minimiser la réponse et les interférences de l'enceinte
- Baffle recouvert de simili-cuir (Tous sauf MSubwoofer et MSurround en blanc)
- Design du meuble arrondi avec une finition de qualité supérieure
- Socles en aluminium massifs (M350, M340 et M250)
- Bornes plaquées or à 5 voies pour un raccordement précis
- Cartes et composants de haute qualité des circuits de filtrage du filtre de coupure de réseau.



MCenter

MSurround

M25

MSubwoofer

M250

M340

M350

Spécifications	M350	M340	M250	M25
Gamme de fréquence (±3dB) :	45Hz – 30kHz	45Hz – 30kHz	60Hz – 30kHz	62Hz – 30kHz
Haut-parleur de haute fréquence :	1" (2,5cm) Dôme EWB	1" (2,5cm) Dôme EWB	1" (2,5cm) Dôme EWB	1" (2,5cm) Dôme EWB
Haut-parleur de moyenne fréquence :	4½" (11,4cm) cône en polypropylène chargé dans la masse	4½" (11,4cm) cône en polypropylène chargé dans la masse	5¼" (13,3cm) haut-parleur moyennes/ basses à cône en polypropylène	—
Haut-parleur(s) à basse fréquence :	4 x 5¼" (13,3cm) cônes en polypropylène	4 x 4½" (11,4cm) cônes en polypropylène	5¼" (13,3cm) cône en polypropylène	5¼" (13,3cm) cônes en polypropylène
Fréquence du filtre de coupure (Crossover) :	400/3000Hz	390/3100Hz	450/2900Hz	3000Hz
Impédance :	De sorties compatible 8 Ohms	De sorties compatible 8 Ohms	De sorties compatible 8 Ohms	De sorties compatible 8 Ohms
Sensibilité: [1 watt (2,83 V) à 1 m]	90dB	88dB	88dB	86dB
Puissance recommandée de l'amplificateur	50-500 watts	50-350 watts	50-250 watts	50-200 watts
Dimensions (H x L x P) :	107,6 x 24,5 x 31cm	102,6 x 22,4 x 29cm	97,6 x 24,5 x 25cm	31,4 x 17,6 x 25,8cm
Poids :	25,4kg	21,0kg	16,0kg	6,7kg
Spécifications	MCenter	MSurround	MSubwoofer	
Gamme de fréquence (±3dB) :	68Hz – 22kHz	95Hz – 22kHz	23Hz – 150Hz	
Haut-parleur de haute fréquence :	6,4cm BMR	6,4cm BMR	—	
Haut-parleur(s) fréquence :	11,4cm cônes en polypropylène	8,9cm cônes en polypropylène	25,4 cm cône en polypropylène Doublés récupérateurs passifs en polypropylène de 20,3 cm	
Fréquence du filtre de coupure :	700Hz	700Hz	40Hz - 180Hz (variable)	
Impédance :	De sorties compatible 8 Ohms	De sorties compatible 8 Ohms	—	
Sensibilité : [1 watt (2,83 V) à 1 m]	87dB	86dB	—	
Amplificateur de puissance :	—	—	500 watts RMS (Puissance max. 1000 watts)	
Puissance recommandée de l'amplificateur	50-200 watts	50-150 watts	—	
Dimensions (H x L x P) :	15,5 x 55 x 18cm	24,2 x 16,6 x 11,3cm	33,1 x 42,5 x 39,2cm	
Poids :	7,2kg	2,5kg	23,5kg	

Les spécifications peuvent être modifiées sans préavis.

Déballage du système

Déballer soigneusement les haut-parleurs. En cas de dommages évidents pendant le transport, veuillez contacter immédiatement le revendeur ou le service de livraison. Conservez le carton et les matériaux d'emballage pour une utilisation ultérieure.

Grilles

Les grilles en toile doivent rester sur le haut-parleur pendant l'utilisation normale. Toutefois, pour enlever une grille, utilisez vos doigts pour soulever délicatement le bord supérieur de la grille à l'écart de l'enceinte de sorte que vous pouvez insérer vos doigts entre la grille et l'enceinte. Ensuite, faites glisser vos doigts vers le bas à l'intérieur du cadre de la grille de haut en bas ce qui entraînera la libération de la grille. La grille n'est PAS conçue pour être enlevée par une traction sur un seul côté. Les goupilles qui maintiennent la grille peuvent être endommagées. En outre, ne pas utiliser d'autres outils que vos doigts pour enlever la grille pour ne pas endommager la finition ou la grille. Veuillez ôter les bagues, montres et autres objets pointus qui peuvent gratter la finition ou déchirer le tissu de la grille.

Pour remplacer la grille, aligner soigneusement les deux broches en haut de la grille avec leurs œillets correspondants et doucement les pousser jusqu'au support de la grille par les œillets. Puis entraîner vers le bas la grille en poussant doucement les goupilles de la grille dans les œillets uniformément jusqu'à ce que la grille soit bien en place. Faites attention à bien aligner les broches avec les œillets de sorte que les goupilles et les œillets de la grille et de l'enceinte, ne soient pas endommagés. Aussi, prenez soin de bien supporter le haut-parleur afin de ne pas le renverser ou le faire tomber de sa position de montage lors de l'enlèvement ou du remplacement de la grille. **Remarque pour le MCenter :** La même procédure de retrait ou de remplacement de la grille s'applique au MCenter à l'exception que vous commencerez à gauche ou à droite et travaillez vers le côté opposé. **Remarque pour le MSubwoofer :** La grille du MSubwoofer n'est pas amovible.

Pieds et Pointes

Le M350, M340 et M250 sont livrés avec des pieds en caoutchouc installés en usine, qui sont idéaux pour les planchers fermes en bois. Les pointes sont également incluses pour le placement sur un tapis. Pour installer les pointes, posez avec soin le haut-parleur sur le dos sur un chiffon doux dépourvu de débris à sa surface et retirer les pieds en caoutchouc à la main en les tournant dans le sens antihoraire. Enfiler les pointes à la main afin de s'assurer qu'elles sont correctement insérées. Conserver les pieds en caoutchouc pour un usage futur.

Le M25, MCenter, et MSurround sont livrés avec des socles en caoutchouc qui sont conçus pour être fixés au fond du haut-parleur lors du montage sur un présentoir, une étagère ou un meuble. Cela permet de minimiser les vibrations transférées du haut-parleur au présentoir, à l'étagère ou à l'armoire. Il aidera également à protéger la finition du haut-parleur et de l'emplacement de montage. Le MSubwoofer livré avec des pieds en caoutchouc installés en usine.

Remarque pour le MSurround : Il est recommandé de monter les socles en caoutchouc à l'arrière des panneaux latéraux du MSurround s'il sera fixé au mur. Cela permettra de minimiser la quantité de vibrations qui est transférée directement sur le mur. Vous devrez peut-être ajuster la profondeur des vis de montage pour faire en sorte que le haut-parleur ne soit pas monté de façon trop lâche ou trop serrée.

Où placer les haut-parleurs

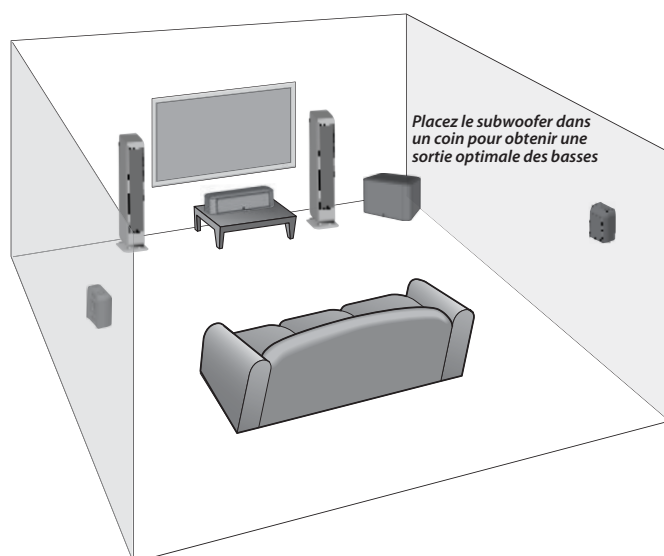

Haut-parleurs avant gauche et droit

Pour des résultats optimaux, il est conseillé de commencer par les haut-parleurs avant gauche et droit écartés l'un de l'autre de 6 à 12 pieds (2 à 4 mètres) les uns des autres, et à au moins 3 pouces (76 mm) du mur ou des rideaux derrière eux, et à au moins 2 pieds (0,6 m) des coins de la pièce. Le placement des haut-parleurs avant gauche et droit trop près d'un mur ou en coin peuvent produire un renforcement non-naturel des basses et des réflexions sur les murs latéraux qui peuvent nuire à un son équilibré sans coloration des haut-parleurs. Si votre position d'écoute se trouve être inférieure à la distance d'écartement des haut-parleurs, alors vous préférerez peut-être diriger l'avant des haut-parleurs vers l'intérieur en direction de la position d'écoute principale (« toe-in »). L'expérimentation est la clé pour trouver les meilleures positions des haut-parleurs avant gauche et droit. L'expérimentation est la clé pour trouver les meilleures positions des haut-parleurs avant gauche et droit. Écouter un morceau de musique en stéréo avec lequel vous êtes très familier et disposant d'une large gamme de fréquences est souvent le moyen le plus simple pour trouver les meilleurs emplacements des haut-parleurs pour votre pièce et vos préférences d'écoute.

Haut-parleur central

Pour des résultats optimaux, il est conseillé de placer le haut-parleur central directement en-dessous, derrière (écrans perforés seulement) ou au-dessus du centre de l'écran. Le récupérateur BMR a caractéristiques de dispersion extrêmement larges de sorte qu'il n'est pas nécessaire de « viser » le déflecteur du haut-parleur central vers la position d'écoute. S'il est placé sur une étagère ou un meuble, placer le haut-parleur de sorte que l'avant de celui-ci soit aligné avec le bord du plateau ou du meuble. Cela permettra d'éviter les réflexions sonores qui nuisent à un son équilibré sans coloration.

Haut-parleurs Surround

Pour des résultats optimaux, il est conseillé de positionner les haut-parleurs surround directement sur le côté de la position d'écoute, au-dessus de l'oreille niveau et au moins 2 pieds (0,6 m), d'éloignement par rapport aux coins de la pièce. Si les haut-parleurs sont montés à plus de 3 pouces (76 mm) du plafond, il est conseillé de positionner le haut-parleur afin que les deux sorties soient dirigées vers le plafond. Si les haut-parleurs sont montés à moins de 3 pouces (76 mm) du plafond, il est conseillé de positionner le haut-parleur afin que les deux sorties soient dirigées vers le sol.

Il y a deux crochets à 4 voies construits à l'arrière du MSurround pour le montage mural du haut-parleur verticalement ou horizontalement avec les sorties orientées dans les deux sens. Il est recommandé de monter les socles en caoutchouc à l'arrière des panneaux latéraux du MSurround s'il sera fixé au mur. Cela permettra de minimiser la quantité de vibrations qui est transférée directement sur le mur. Consulter une personne bien informée au sujet de la consistance de votre mur pour recommander le matériel adéquat pour accrocher le haut-parleur. Habituellement, il est préférable de laisser barre de son sur le mur jusqu'à ce que les connexions soient réalisées.

Branchements

Après avoir placé correctement les haut-parleurs, vous pouvez brancher le système.

Branchements de haut-parleur

Avant de brancher les haut-parleurs, arrêtez tous les composants du système. Les haut-parleurs M Series sont équipés de bornes de raccordement plaquées or à 5 voies. Ils peuvent accepter des fils nus, des fiches à ergots, des cosses à fourche, des fiches bananes ou des fiches bananes doubles.

L'illustration indique la méthode de branchement des fils nus. Retirez environ 10 mm de gaine du fil. Torsadez en serrant bien les brins du fil pour en faire un faisceau. Desserrer le capuchon supérieur en tournant dans le sens antihoraire jusqu'à ce que le trou dans le centre de la borne soit accessible. Insérez le fil dans le trou et tournez le capuchon dans le sens horaire à la main pour le serrer en place. Ne pas utiliser d'outils pour le serrer. Assurez-vous qu'aucun des brins de fil ne soit en mesure de faire contact avec la borne opposée. Répétez l'opération pour les branchements de l'autre haut-parleur.

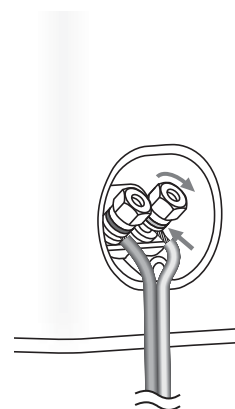

Si vous utilisez des fiches à ergots, fixez-les aux fils comme précisé par le fabricant. Desserrer le capuchon supérieur en tournant dans le sens antihoraire jusqu'à ce que le trou dans le centre de la borne soit accessible. Insérez la fiche à ergots dans le trou et tournez le capuchon dans le sens horaire à la main pour le serrer en place. Ne pas utiliser d'outils pour le serrer. Répétez l'opération pour les branchements de l'autre haut-parleur.

Si vous utilisez des cosse, fixez-les aux fils comme précisé par le fabricant. Desserrez le capuchon en le tournant dans le sens antihoraire jusqu'à ce qu'il y ait un dégagement suffisant pour positionner la cosse autour de la borne. Placez la cosse plate autour de la borne et tournez le capuchon dans le sens horaire à la main pour le serrer en place. Ne pas utiliser d'outils pour le serrer. Répétez l'opération pour les branchements de l'autre haut-parleur.

Si vous utilisez des fiches bananes simples ou doubles, attachez-les au fil comme précisé par le fabricant. Tournez le capuchon de la borne dans le sens horaire afin de s'assurer qu'il est bien en place. Ne pas utiliser d'outils pour le serrer. Insérez la fiche banane dans le trou prévu dans le centre du capuchon. Répétez l'opération pour les branchements de l'autre haut-parleur. Pour obtenir des informations sur le branchement des fils des haut-parleurs à votre récepteur ou amplificateur, veuillez consulter le manuel de l'utilisateur de l'appareil concerné.

Important !

Pour assurer une performance optimale, respectez les polarités pour les branchements du haut-parleur. Les capuchons de borne ont les symboles + et - figurant sur eux et les capuchons supérieurs ont un anneau rouge pour + et un anneau noir pour -. Branchez chaque borne + à l'arrière de l'amplificateur ou du récepteur à la borne + (rouge) correspondante de chaque haut-parleur. Branchez les bornes - (noires) de la même manière. Si les branchements sont incorrects, la réponse des basses et les images peuvent être détériorées. Aussi, pour éviter les courts-circuits qui pourraient endommager votre matériel, veillez à ne pas laisser les extrémités des fils prendre contact avec les extrémités de tous les autres fils.

Subwoofer

Pour des résultats optimaux, placer le subwoofer sur le même mur (ou dans un coin) que vos haut-parleurs avant. En principe, plus bas est le point du filtre de coupure, plus grande doit être la distance du subwoofer aux haut-parleurs avant. Cependant, le son est généralement meilleur lorsque le subwoofer se trouve dans les 12 pieds (3,5 m) des haut-parleurs avant. Le niveau de sortie perçu des basses provenant du subwoofer varie de façon significative selon le positionnement dans la pièce. Lorsqu'il est placé près des murs, le niveau de sortie est augmenté par le placement en coin offrant le plus haut niveau de sortie perçu. Le placement loin des murs peut entraîner des basses perçues trop faibles. Quel que soit le niveau des basses perçu dans la pièce, vous avez toujours la possibilité d'ajuster le niveau du subwoofer à partir du contrôle du volume intégré ou de la commande de niveau de votre préamplificateur ou de votre récepteur. À chaque déplacement du subwoofer, n'oubliez pas de re-vérifier vos niveaux de sorties et les réglages de l'égaliseur le cas échéant. Bien que l'oreille humaine soit moins en mesure de localiser les basses fréquences, la basse apparaît toujours comme provenant des haut-parleurs avant. L'expérimentation est la clé mais la plupart des positions dans la pièce devrait bien fonctionner.

IMPORTANT: Ne placez pas le subwoofer à un endroit où le panneau arrière risque d'être en contact avec des rideaux ou des meubles. Le panneau de l'amplificateur sert aussi à dissiper la chaleur et doit disposer au moins 3 pouces (76 mm) d'espace afin de ne pas surchauffer.

REMARQUE: L'alimentation est toujours fournie à l'électronique du MSubwoofer sauf s'il est débranché ou mis à la position Mute à l'aide de l'interrupteur situé sur le panneau arrière. Le circuit d'activation automatique allume ou désactive uniquement l'amplificateur de puissance. Assurez-vous que votre MSubwoofer et préampli / récepteur sont débranchés avant d'effectuer les connexions.

Alimentation: Quand vous branchez votre MSubwoofer, utilisez une prise murale ou une prise électrique dédiée. Certains récepteurs disposent d'une prise commutée. Ne l'utilisez pas. Ces prises électriques intégrées n'offrent pas une intensité de courant suffisante ou une isolation adaptée à un amplificateur de puissance comme celui présent dans votre MSubwoofer.

Niveau de ligne ou LFE: Sur la plupart des systèmes, utilisez l'entrée *Niveau de ligne* ou l'entrée LFE. Ces entrées acceptent le signal de niveau ligne provenant de votre sortie de subwoofer de préampli / récepteur. Votre manuel du récepteur doit indiquer l'entrée la plus appropriée.

Branchement du Subwoofer à un système numérique Home Cinéma avec LFE

L'électronique multi-canal du home cinéma dédie un canal (le « 1 ») pour reproduire les effets à basse fréquence (LFE - Low-Frequency Effects) (comme les explosions et le tonnerre) contenus dans les bandes sonores numériques.

Branché ainsi, l'amplificateur du récepteur n'a pas besoin de reproduire les signaux complexes des basses faibles qui peuvent entraîner une distorsion audible du récepteur. Dans certains cas, cela peut également dépendre de plusieurs paramètres de configuration du récepteur. Nous vous conseillons de consulter le manuel du récepteur pour obtenir des informations complémentaires à ce sujet.

Utilisez un câble RCA (non fourni) comme illustré afin de brancher la sortie numérique du LFE / subwoofer au subwoofer. Branchez l'autre extrémité à l'entrée Niveau de ligne / LFE.

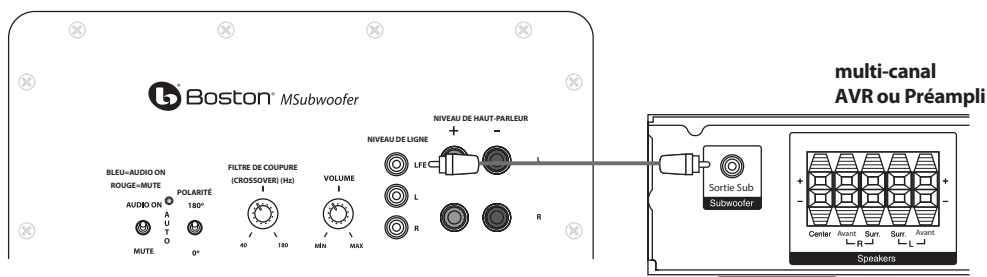

Branchement à un système électronique non équipé d'une sortie Subwoofer

Si le préampli / récepteur de votre système ne dispose d'aucune sortie LFE ou subwoofer, vous pouvez connecter le subwoofer MSubwoofer à une sortie préampli / variable. Utilisez un câble stéréo RCA (non fourni) pour relier les sorties de préamplificateur aux entrées de niveau de ligne « L » et « R ». **Remarque :** pour les préamplis sans sorties préampli multiples, des répartiteurs peuvent être nécessaires.

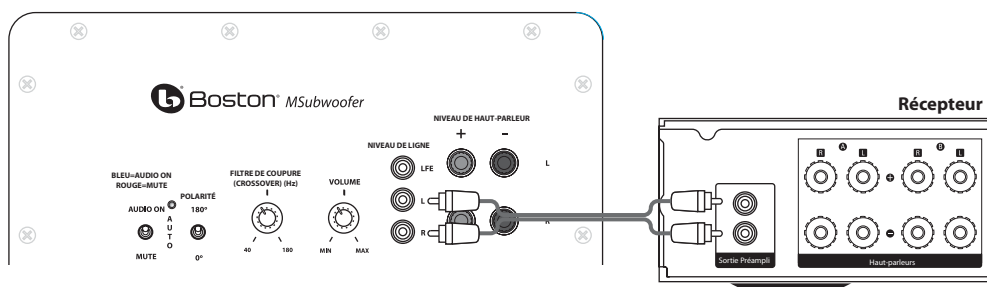

Ajustement de la commande du filtre de coupure

Quand vous utilisez les entrées Niveau de ligne (et non l'entrée LFE), le filtre de coupure intégré du subwoofer est enclenché. Comme point de départ, réglez le contrôle de filtre de coupure du subwoofer à 10 Hz de plus par rapport à la limite inférieure de réponse en basses de vos haut-parleurs principaux. Affinez le réglage du filtre de coupure à l'oreille pour obtenir le meilleur son avec vos haut-parleurs principaux. Le meilleur réglage du contrôle de filtre de coupure dépend de la position des haut-parleurs et de vos préférences personnelles.

Niveau de haut-parleur

Utilisez ces bornes de haut niveau avec les récepteurs non équipés d'une sortie subwoofer. Les entrées de haut-parleur acceptent les signaux des haut-parleurs droits et gauches provenant du récepteur. Quand vous utilisez le récepteur d'un système Home Cinéma, réglez le type de haut-parleur sur « Large ». Ce réglage permettra d'obtenir un son plus riche.

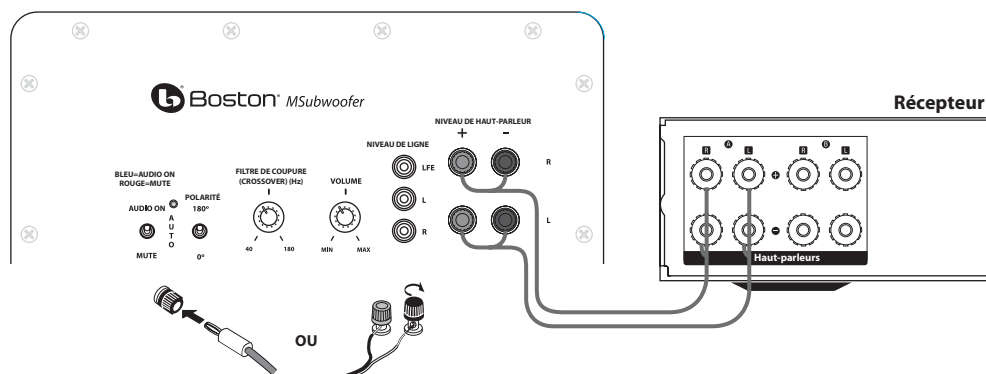

Remarque

Certains récepteurs utilisent des circuits de mise à la terre pour les haut-parleurs. Ces circuits peuvent être incompatibles avec des appareils audio externes comme les subwoofers amplifiés. Quand le câble du haut-parleur est employé à la place des câbles de niveau de ligne, cette incompatibilité peut entraîner un bourdonnement audible lors de l'extinction du récepteur ou pendant la connexion à un haut-parleur différent.

Si vous rencontrez ce problème avec votre MSubwoofer, vous devez relier un fil de terre entre l'une des entrées de ligne RCA du subwoofer et l'une des entrées ou sorties de ligne RCA disponibles de votre récepteur (voir le schéma). Le câble de masse spécifique à cette application doit se composer de deux prises RCA mâles dont les bornes négatives extérieures (ou « manchon ») sont reliées l'une à l'autre par un câble conducteur en cuivre d'une longueur quelconque.

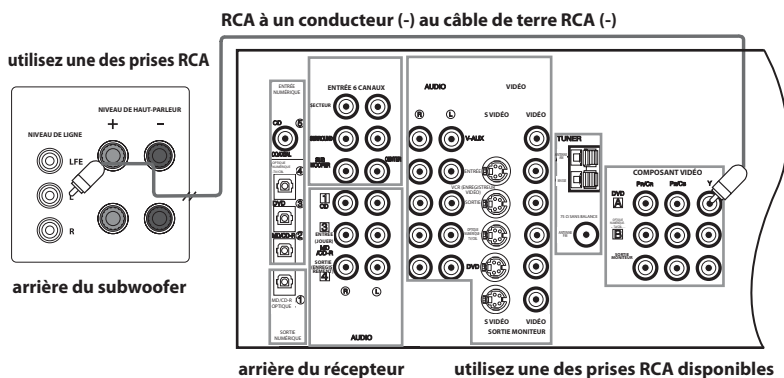

Remarque : Les bornes positives intérieures (ou « pin ») des deux prises ne doit pas être reliées.

Fonctionnement du MSubwoofer

Audio On/Auto/Mute

Branchez le câble d'alimentation CA du MSubwoofer dans une prise murale. N'utilisez pas les prises situées à l'arrière du récepteur. Réglez le commutateur *Audio On* sur le réglage désiré.

AUDIO ON – L'audio MSubwoofer est toujours allumé.

AUTO – L'audio MSubwoofer s'allume chaque fois qu'un signal est détecté. En l'absence de signal, il passe automatiquement en mode Mute (muet) après quelques minutes.

MUTE – Le MSubwoofer est éteint et ne produira aucun son. Vous pouvez éteindre votre MSubwoofer si vous ne l'utilisez pas pendant un certain temps ou désirez limiter la consommation de courant. Vous pouvez également couper au niveau de l'interrupteur principal, situé à côté du câble d'alimentation.

Un indicateur LED à côté de l'interrupteur de *Polarité* indique dans quel mode le MSubwoofer se trouve.

OFF – Le MSubwoofer est débranché ou l'interrupteur d'alimentation est en position d'arrêt ("OFF")

RED – Mute (aucun signal détecté, Audio éteint)

BLUE – Audio activé (signal détecté, Audio activé)

Si aucun signal n'est détecté, le MSubwoofer passe automatiquement en mode Mute après quelques minutes. L'audio MSubwoofer s'allume chaque fois qu'un signal est détecté.

Commande de polarité

(0° ou 180°) : Sélectionne une phase régulière (0°) ou inversée (180°) pour le MSubwoofer. Réglez ce commutateur pour obtenir des basses plus riches et plus dynamiques. L'effet de phase est le plus audible avec les instruments de percussion à basse fréquence ou une musique ayant une ligne de basses répétitive.

Contrôle du filtre de coupure (Crossover Control)

Ajuste la fréquence du filtre passe-bas pour le MSubwoofer. **Remarque** : Cette commande n'est pas active quand vous utilisez la prise d'entrée LFE.

Contrôle du volume

Tournez la commande de *Volume* du MSubwoofer à la position 11 heures. Si le MSubwoofer n'émet aucun son, vérifiez le câble d'alimentation CA, le commutateur *Audio On*, le commutateur d'alimentation et les câbles d'entrée.

Ajustez la commande de *Volume* du MSubwoofer jusqu'à entendre une correspondance entre le haut-parleur principal et le MSubwoofer. La réponse des basses ne doit pas saturer l'ambiance sonore de la pièce, mais plutôt être réglée jusqu'à obtenir un mélange naturel sur toute la gamme musicale.

Maintenance et service après-vente

Tous les raccordements doivent être inspectés et nettoyés au moins une fois par an.

En cas de problème, vérifiez que toutes les connexions sont correctement effectuées, sécurisées et propres. Si un seul haut-parleur présente un problème, rebranchez-le dans un emplacement différent au sein du système. Si le problème persiste, le problème se situe à l'intérieur même du haut-parleur. Si le haut-parleur fonctionne très bien dans la nouvelle position, ceci est un fort indice d'un problème dans le câblage ou dans le système électronique. Dans le cas où vos haut-parleurs n'ont jamais besoin du service après-vente, contactez votre revendeur Boston Acoustics ou visitez bostonacoustics.com.

Garantie limitée

Boston Acoustics garantit à l'acheteur d'origine d'un haut-parleur M Series qu'il sera exempt de défauts de pièce et de fabrication dans ses parties mécaniques pendant une période de 5 ans à partir de la date d'achat. La période de garantie des composants électriques du MSubwoofer est de 1 an.

Votre responsabilité consiste à installer et à utiliser les appareils selon les instructions fournies, à assurer un transport sécurisé vers un représentant de service agréé de Boston Acoustics, et à présenter une preuve d'achat sous la forme d'un ticket de caisse en cas de demande de service après-vente.

Les dommages résultant d'une utilisation abusive ou erronée, d'une installation incorrecte, d'un accident, d'une expédition inadaptée ou de réparations / modifications par une personne autre qu'un représentant de service agréé de Boston Acoustics sont exclus de cette garantie.

La présente garantie est réservée au produit de Boston Acoustics et ne couvre pas les dommages d'un quelconque équipement associé. Cette garantie ne couvre pas le coût de l'enlèvement ou de la réinstallation. La présente garantie est annulée si le numéro de série a été enlevé ou rendu illisible. Cette garantie vous accorde des droits légaux spécifiques. Vous pouvez disposer de droits complémentaires qui diffèrent d'un État à l'autre.

Demande de service après-vente

Veuillez contacter en premier lieu le revendeur auprès duquel vous avez acheté ce produit.

Ou veuillez nous contacter par e-mail :

États-Unis : support@bostona.com

Japon : ba_info@dm-holdings.com

Asie-Pacifique : service@dm-singapore.com

Si aucune assistance n'est possible, veuillez écrire à :

Boston Acoustics, Inc.

100 Corporate Drive

Mahwah, NJ 07430 États-Unis

Nous vous informerons rapidement des mesures à prendre. Si vous devez retourner votre subwoofer, veuillez l'expédier en port prépayé à l'adresse ci-dessus. Après la réparation, elle vous sera retournée en port prépayé aux États-Unis et au Canada.



Pour les clients de l'UE uniquement

La présence de ce symbole sur le produit indique que ce dernier ne peut pas être jeté dans les ordures ménagères. Vous devez le déposer dans une installation de collecte séparée, destinée aux déchets électroniques, ou le retourner chez un revendeur lors de l'achat d'un produit similaire. Le fabricant a payé pour le recyclage de ce produit. Ainsi, vous contribuez à la réutilisation et au recyclage ; vous minimisez les effets néfastes sur l'environnement et la santé ; et vous évitez des amendes pour une mise au rebut incorrecte.

IMPORTANTI ISTRUZIONI DI SICUREZZA



Questo simbolo riportato sull'apparecchio indica pericoli derivanti da voltaggi pericolosi.



Questo simbolo riportato sull'apparecchio indica l'obbligo da parte dell'utente di leggere tutte le istruzioni di sicurezza illustrate nel manuale per l'uso.



Questo simbolo riportato sull'apparecchio indica la presenza di un doppio isolamento.



AVVERTENZA! Per ridurre il rischio di incendio o di scossa elettrica, non esporre l'apparecchio alla pioggia o all'umidità.



Questo simbolo riportato sull'apparecchio indica che l'apparecchio va smaltito in appositi punti di raccolta per rifiuti elettronici e non va gettato con i rifiuti domestici.

1. Leggere le presenti istruzioni.
2. Conservare le presenti istruzioni.
3. Rispettare tutte le avvertenze.
4. Seguire tutte le istruzioni.
5. Non utilizzare l'apparecchio vicino all'acqua.
6. Pulire unicamente con un panno asciutto.
7. Non ostruire le aperture di ventilazione. Installare il prodotto nel rispetto delle istruzioni del produttore.
8. Non installare il prodotto nei pressi di sorgenti di calore quali radiatori, caloriferi, stufe o altri dispositivi (inclusi gli amplificatori) che generano calore.
9. Non aggirare la sicurezza offerta dalla spina polarizzata o con messa a terra. Una spina polarizzata presenta due lame, di cui una è più larga dell'altra. Una spina con messa a terra presenta due lame ed un terzo polo deputato alla messa a terra. La lama ampia o il terzo polo sono forniti per la sicurezza dell'utilizzatore. Se la spina in dotazione non è adatta alla propria presa, rivolgersi ad un elettricista per richiedere la sostituzione della presa obsoleta.
10. Evitare che il cavo di alimentazione venga calpestato o compresso, in particolare in corrispondenza delle spine, dei connettori femmina e dei punti in cui escono dall'apparecchio.
11. Servirsi unicamente di accessori specificati dal produttore.
12. Scollegare l'apparecchio durante i temporali o quando non viene utilizzato per lunghi periodi di tempo.
13. Per qualsiasi lavoro di manutenzione, rivolgersi a personale di assistenza qualificato. L'assistenza tecnica è necessaria nel caso in cui l'apparecchio sia danneggiato, ad esempio per problemi a livello del cavo di alimentazione o della spina, in caso di rovesciamento di liquidi o di caduta di oggetti nell'apparecchio, o qualora questo sia stato esposto alla pioggia o all'umidità, presenti anomalie di funzionamento o sia caduto.
14. Rispettare una distanza minima di 50 mm dalle parti anteriore, posteriore e laterali dell'apparecchio per garantire una ventilazione sufficiente. La ventilazione non deve essere ostruita coprendo le apposite aperture oppure collocando sull'apparecchio o attorno ad esso giornali, tovaglie, tende, ecc.
15. Non collocare sull'apparecchio sorgenti a fiamma libera quali candele accese.
16. L'apparecchio non deve essere esposto a gocce o spruzzi. Non collocare sull'apparecchio oggetti, ad esempio vasi, riempiti con liquidi.
17. Garantire l'accesso al connettore di ingresso posto sul retro dell'apparecchio o alla presa a parete, in modo da consentire lo scollegamento dell'alimentazione dall'apparecchio stesso.
18. Per scollegare completamente questo apparecchio dalla rete di alimentazione CA, staccare la spina del cavo di alimentazione dal connettore femmina CA.
19. La spina di rete del cavo di alimentazione deve essere sempre facilmente accessibile.



Utilizzatori americani:

Nota bene: In base alle prove su di esso eseguite, si è determinata la conformità ai limiti relativi ai dispositivi digitali di Classe B, secondo la Parte 15 delle norme FCC. Tali limiti sono stati concepiti per garantire un'adeguata protezione contro le interferenze pericolose in un impianto residenziale. Questo apparecchio genera, utilizza e può irradiare energia a radiofrequenza e, se non installato e utilizzato secondo le istruzioni, può causare interferenze dannose per le comunicazioni radio. Tuttavia, non esiste alcuna garanzia che, in una specifica installazione, non si verifichino interferenze. Se questo apparecchio causasse interferenze dannose per la ricezione dei segnali radio o televisivi, determinabili spegnendolo e riaccendendolo, si consiglia di tentare di rimediare all'interferenza con uno o più dei seguenti metodi:

- Modificare l'orientamento dell'antenna ricevente o spostarla
- Aumentare la distanza tra l'apparecchio ed il ricevitore.
- Collegare l'apparecchio ad una presa inserita in un circuito diverso da quello a cui è collegato il ricevitore.
- Per qualsiasi problema, rivolgersi al rivenditore o ad un tecnico radio/TV qualificato.



Utilizzatori canadesi

Questo apparecchio digitale di Classe B è conforme alle norme canadesi ICES-003.



Utilizzare il prodotto unicamente con il carrello, il supporto, il treppiede, le staffe o il tavolo specificato dal produttore o venduto con l'apparecchio. Quando viene utilizzato un carrello, prestare attenzione al momento di spostare l'insieme carrello/apparecchio per evitare infortuni dovuti ad un eventuale rovesciamento.

Introduzione

Grazie per aver scelto Boston Acoustics. Gli altoparlanti appartenenti alla Serie M sono stati concepiti per offrire una riproduzione audio eccezionalmente precisa e naturale accompagnata da un design esteticamente piacevole. Ciascun modello della Serie M è stato creato specificamente per garantire risultati audio di livello superiore per l'applicazione desiderata.

I modelli M350, M340, M250 ed M25 impiegano il tweeter EWB (Extended Wide Bandwidth) e la struttura Boston Lo-Q™ della cassa per una riproduzione audio pura ed il minimo livello di interferenza possibile dalla cassa stessa. L'MCenter e l'MSurround impiegano un nuovo driver innovativo BMR (Balanced Mode Radiator) ad alta frequenza per offrire un'uscita audio uniforme, un'area incredibilmente ampia per una limpida riproduzione dei dialoghi ed un campo di suono surround che garantisce un'immersione nei suoni a tutti gli ascoltatori. L'aspetto degli apparecchi Serie M comprende design tradizionali e moderni in grado di fornire risultati audio eccezionali e di integrarsi facilmente in una vasta gamma di arredamenti. Tutti i modelli Serie M sono stati concepiti per intonarsi perfettamente a vicenda e per abbinarsi con altri altoparlanti Boston Acoustics garantendo risultati eccezionali indipendentemente dal tipo di configurazione di sistema e dal tipo di altoparlanti. Ci auguriamo che il vostro acquisto Boston Acoustics vi garantisca grandi soddisfazioni per molti anni.

Caratteristiche

- Tweeter EWB (Extended Wide Bandwidth) di seconda generazione (M350, M340, M250 & M25) minimizzano lo spostamento di fase e la distorsione migliorando al tempo stesso il movimento pistonico
- Il driver BMR (Balanced Mode Radiator) ad alta frequenza (MCenter & MSurround) massimizza la dispersione garantendo una maggiore intelligibilità dei dialoghi ed un'immersione audio surround a tutti gli ascoltatori
- Gamme intermedie in polipropilene con carico di massa (M350 & M340) garantiscono una risposta complessiva fluida, con colorazione minima nella gamma critica delle frequenze intermedie
- I woofer in polipropilene sono leggeri e rigidi, dotati di un'ampia struttura motore per il massimo delle uscite a bassa frequenza e della dissipazione del calore
- Design Boston Lo-Q™ della cassa (tutti, ad eccezione di MSurround & MSubwoofer) per minimizzare la risposta e l'interferenza della cassa
- Deviatore rivestito di similpelle (tutti ad eccezione di MSubwoofer & MSurround in White)
- Design arrotondato della cassa con finiture di primissima qualità
- Robusti distanziatori in alluminio (M350, M340 & M250)
- Binding post di precisione a 5 vie placcati oro
- Circuiti stampati e componenti dei filtri di rete a crossover di alta qualità



MCenter

MSurround

M25

MSubwoofer

M250

M340

M350

Specifiche	M350	M340	M250	M25
Gamma di frequenza (±3dB):	45Hz – 30kHz	45Hz – 30kHz	60Hz – 30kHz	62Hz – 30kHz
Driver alta frequenza:	1" (2,5cm) Duomo EWB	1" (2,5cm) Duomo EWB	1" (2,5cm) Duomo EWB	1" (2,5cm) Duomo EWB
Driver a frequenze medie:	4½" (11,4cm) Cono in polipropilene "mass loaded"	4½" (11,4cm) Cono in polipropilene "mass loaded"	5¼" (13,3cm) Driver medio/basso del cono in polipropilene	—
Driver basse frequenze:	4 x 5¼" (13,3cm) Coni in polipropilene	4 x 4½" (11,4cm) Coni in polipropilene	5¼" (13,3cm) Coni in polipropilene	5¼" (13,3cm) Coni in polipropilene
Frequenza di crossover:	400/3.000Hz	390/3.100Hz	450/2.900Hz	3.000Hz
Impedenza:	Compatibile con uscite di 8 Ohm	Compatibile con uscite di 8 Ohm	Compatibile con uscite di 8 Ohm	Compatibile con uscite di 8 Ohm
Sensibilità: [1 watt (2,83 V) a 1 m]	90dB	88dB	88dB	86dB
Alimentazione consigliata dell'amplificatore	50-500 watt	50-350 watt	50-250 watt	50-200 watt
Dimensioni (H x L x P):	42 ³ / ₈ x 9 ⁵ / ₈ x 12 ³ / ₁₆ " (107,6 x 24,5 x 31cm)	40 ³ / ₈ x 8 ¹³ / ₁₆ x 11 ⁷ / ₁₆ " (102,6 x 22,4 x 29cm)	38 ⁷ / ₁₆ x 9 ⁵ / ₈ x 9 ¹³ / ₁₆ " (97,6 x 24,5 x 25cm)	12 ³ / ₈ x 6 ¹⁵ / ₁₆ x 10 ³ / ₁₆ " (31,4 x 17,6 x 25,8cm)
Peso:	25,4kg (55,9 lb)	21,0kg (46,3 lb)	16,0kg (35,3 lb)	6,7kg (14,7 lb)

Specifiche	MCenter	MSurround	MSubwoofer
Gamma di frequenza (±3dB):	68Hz – 22kHz	95Hz – 22kHz	23Hz – 150Hz
Driver alta frequenza:	2½" (6,4cm) BMR	2½" (6,4cm) BMR	—
Driver basse frequenze:	2 x 4½" (11,4cm) Coni in polipropilene	3½" (8,9cm) Coni in polipropilene	Cono in polipropilene da 10" (25,4 cm) Doppi radiatori passivi a cono in polipropilene da 8" (20,3 cm)
Frequenza di crossover:	700Hz	700Hz	40Hz - 180Hz (variabile)
Impedenza:	Compatibile con uscite di 8 Ohm	Compatibile con uscite di 8 Ohm	—
Sensibilità: [1 watt (2,83 V) a 1 m]	87dB	86dB	—
Potenza amplificatore:	—	—	500 watt RMS (picco 1.000 Watt)
Alimentazione consigliata dell'amplificatore	50-200 watt	50-150 watt	—
Dimensioni (H x L x P):	6 ¹ / ₈ x 21 ⁵ / ₈ x 7 ¹ / ₁₆ " (15,5 x 55 x 18cm)	9½ x 6 ⁹ / ₁₆ " x 4 ⁷ / ₁₆ " (24,2 x 16,6 x 11,3cm)	13 ¹ / ₁₆ x 16 ³ / ₄ x 15 ⁷ / ₁₆ " (33,1 x 42,5 x 39,2cm)
Peso:	7,2kg (15,9 lb)	2,5kg (5,5 lb)	23,5kg (51,8 lb)

Le specifiche sono soggette a variazioni senza preavviso.

Disimballaggio del sistema

Effettuare con cautela il disimballaggio degli altoparlanti. Nel caso in cui si rilevino eventuali segni di danneggiamento durante il trasporto, contattare immediatamente il proprio rivenditore e/o servizio di consegna. Conservare il pacchetto di spedizione e i materiali di imballaggio per impieghi futuri.

Griglie

Durante l'utilizzo normale, le griglie in panno rimangono sull'altoparlante. Tuttavia, per rimuovere una griglia, basta servirsi delle dita per sollevare delicatamente il bordo superiore della griglia dalla cassa, in modo da poter inserire le dita tra la griglia e la cassa stessa. Quindi far scorrere le dita lungo l'interno del telaio della griglia dall'alto in basso, liberando così la griglia. La griglia NON è stata concepita per essere rimossa tirando solo da un lato. I perni che mantengono la griglia in posizione possono danneggiarsi. Inoltre, non utilizzare oggetti diversi dalle dita per rimuovere la griglia in quanto la finitura o la griglia stessa potrebbero rimanere danneggiate. Evitare che anelli, orologi e altri oggetti affilati graffino le finiture o strappino il panno della griglia.

Per riposizionare la griglia, allineare con cura i due perni in cima alla griglia con le corrispondenti aperture e inserirli delicatamente fino a quando la griglia stessa non sarà sostenuta. Quindi spingere delicatamente i perni della griglia nelle aperture esercitando una pressione uniforme, fino a quando la griglia non sarà interamente inserita. Prestare attenzione ad allineare bene i perni con le aperture per evitare danni alla cassa, ai perni della griglia e alle aperture. Inoltre, sostenere l'altoparlante in modo che non si rovesci e non cada dalla sua sede mentre si rimuove o si inserisce la griglia. **MCenter Nota bene:** le stesse procedure per la rimozione e il collocamento della griglia valgono per l'MCenter; unica differenza, si inizia dal lato sinistro o dal lato destro e si procede verso il lato opposto. **MSubwoofer Nota bene:** la griglia dell'MSubwoofer griglia non è rimovibile.

Piedini e supporti

I modelli M350, M340 ed M250 sono dotati di piedini in plastica installati in fabbrica, ideali per pavimenti in legno. Sono inoltre inclusi dei supporti per il collocamento su tappeti/moquette. Per inserire i supporti, stendere l'altoparlante su una superficie morbida e priva di oggetti e rimuovere i piedini in gomma girandoli a mano in senso antiorario. Avvitare a mano i supporti da tappeto per assicurarsi che siano inseriti bene. Tenere da parte i piedini in gomma per eventuali utilizzi futuri.

I modelli M25, MCenter ed MSurround sono dotati di supporti in gomma concepiti per essere fissati alla parte inferiore dell'altoparlante in occasione di montaggio su supporto, su scaffale o incassato. In questo modo verranno minimizzate le vibrazioni trasmesse dall'altoparlante al supporto, allo scaffale o all'armadio. Aiuterà inoltre a proteggere la finitura dell'altoparlante e la sede di montaggio. L'MSubwoofer è dotato di piedini in gomma installati in fabbrica.

MSurround Nota bene: si consiglia di installare i supporti in gomma sul retro dei pannelli laterali dell'MSurround in caso di installazione a parete. In questo modo verrà minimizzata la quantità di vibrazioni trasferite direttamente al muro. Potrebbe essere necessario regolare la profondità delle viti di montaggio per assicurare che l'altoparlante non sia troppo lento né troppo stretto.

Dove collocare gli altoparlanti

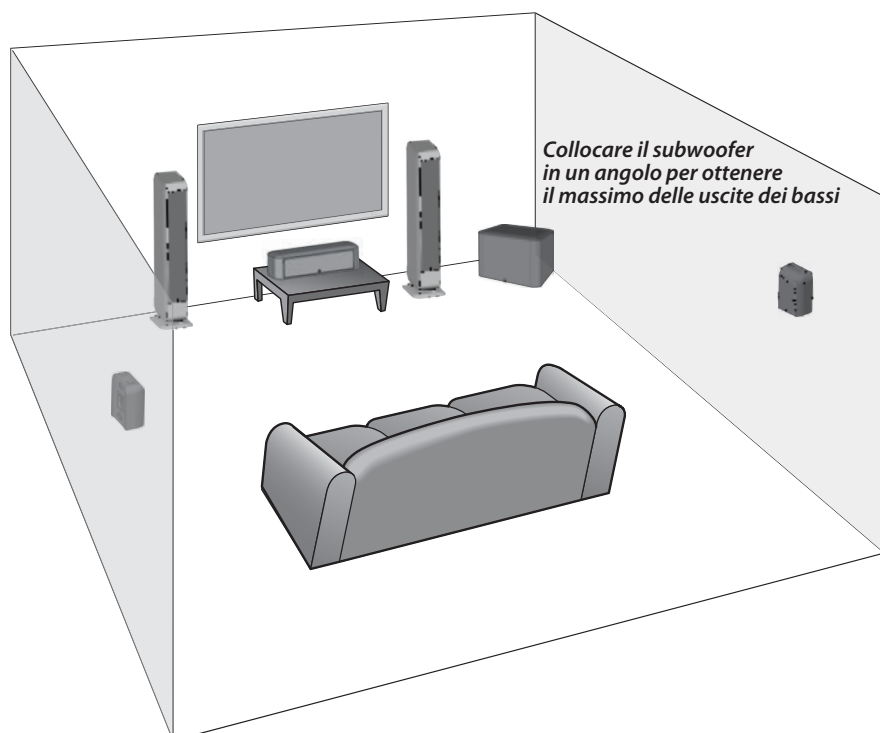

Altoparlanti anteriori sinistro e destro

Per ottenere risultati ottimali, si consiglia di iniziare con gli altoparlanti anteriori sinistro e destro, posizionati a 2-4 m di distanza l'uno dall'altro, ad almeno 76 mm di distanza dalla parete o dalle tende alle loro spalle e ad almeno 0,6 m di distanza dagli angoli della stanza. La collocazione degli altoparlanti anteriori sinistro e destro troppo vicini a una parete o a un angolo può causare un rinforzo dei bassi innaturale e riflessi sulle pareti laterali che possono ridurre il suono bilanciato e incolore degli altoparlanti. Se la vostra posizione di ascolto è inferiore alla distanza effettiva tra i due altoparlanti, è preferibile dirigere la parte anteriore degli altoparlanti all'interno verso la posizione di ascolto principale ("toe-in"). La sperimentazione è alla base del ritrovamento della migliore posizione degli altoparlanti sinistro e destro. Suonare un brano di musica stereo che si conosce bene e che presenta una vasta gamma di frequenze è spesso il modo più semplice per trovare la migliore collocazione degli altoparlanti nella stanza in base alle proprie preferenze di ascolto.

Altoparlante centrale

Per risultati ottimali, si consiglia di collocare l'altoparlante centrale direttamente sotto, dietro (per i soli schermi perforati) o al di sopra del centro dello schermo. Il driver BMR presenta caratteristiche di dispersione estremamente ampie; non è dunque necessario "puntare" il dispersore dell'altoparlante centrale verso la posizione di ascolto. Se collocato su un ripiano o in un armadio, collocare l'altoparlante in modo tale che la parte anteriore sia in linea con il bordo del ripiano o dell'armadio stesso. In questo modo si eviterà che il suono si rifletta in modo da ridurre il suono equilibrato e incolore.

Altoparlanti surround

Per ottenere risultati ottimali, si consiglia di posizionare gli altoparlanti surround direttamente a lato della posizione di ascolto, al di sopra del livello dell'orecchio e ad almeno 0,6 m dagli angoli della stanza. Se gli altoparlanti sono installati a più di 76 mm dal soffitto, si consiglia di posizionare l'altoparlante in modo tale che le due porte siano rivolte verso il soffitto. Se gli altoparlanti sono installati a meno di 76 mm dal soffitto, si consiglia di posizionare l'altoparlante in modo tale che le due porte siano rivolte verso il pavimento.

A livello della parte posteriore del MSurround sono presenti due dispositivi a 4 vie per il montaggio a parete dell'altoparlante in posizione verticale od orizzontale, con le porte rivolte in una direzione o nell'altra. Si consiglia di installare i supporti in gomma sul retro dei pannelli laterali dell'MSurround in caso di installazione a parete. In questo modo verrà minimizzata la quantità di vibrazioni trasferite direttamente al muro. Consultare un esperto affinché consigli, in base al tipo di parete, i dispositivi più adatti per appendere la cassa. Solitamente è meglio lasciare la barra audio staccata dalla parete fino a quando non sono stati stabiliti tutti i collegamenti.

Conessioni

Dopo aver debitamente collocato gli altoparlanti, è possibile cablare l'impianto.

Collegamenti degli altoparlanti

Prima di connettere gli altoparlanti, spegnere tutti i componenti dell'impianto. Gli altoparlanti Serie M sono dotati di binding post a 5 vie placcati oro. Possono accogliere fili esposti, perni ad alette, perni a paletta, spine a banana o doppie spine a banana.

L'illustrazione mostra il metodo di connessione con filo esposto. Rimuovere circa 10 mm dell'isolamento del filo. Torcere i capi del filo formando un fascio ordinato. Allentare il tappo superiore girandolo in senso antiorario fino a quando il foro al centro del montante del morsetto non è accessibile. Inserire il filo attraverso il foro e girare il tappo superiore in senso orario per fissarlo in posizione. Non servirsi di attrezzi per stringerlo. Assicurarsi che nessun capo di filo possa entrare in contatto con il montante del morsetto opposto. Ripetere l'operazione per il collegamento dell'altro altoparlante.

Se si utilizzano perni ad alette, fissarli ai fili come indicato dal produttore. Allentare il tappo superiore girandolo in senso antiorario fino a quando il foro al centro del montante del morsetto non è accessibile. Inserire il perno ad alette attraverso il foro e girare il tappo superiore in senso orario per fissarlo in posizione. Non servirsi di attrezzi per stringerlo. Ripetere l'operazione per il collegamento dell'altro altoparlante.

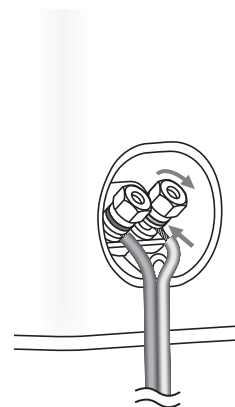

Se si utilizzano perni a paletta, fissarli ai fili come indicato dal produttore. Allentare il tappo superiore girandolo in senso antiorario fino a quando non c'è spazio a sufficienza per il posizionamento del perno a paletta attorno al montante terminale. Inserire il perno a paletta attorno al montante e girare il tappo superiore in senso orario per fissarlo in posizione. Non servirsi di attrezzi per stringerlo. Ripetere l'operazione per il collegamento dell'altro altoparlante.

Se si utilizzano perni a banana o perni doppi a banana, fissarli al filo come indicato dal produttore. Girare il tappo superiore del terminale in senso orario per assicurarsi che sia inserito appieno. Non servirsi di attrezzi per stringerlo. Inserire il perno a banana nel foro fornito al centro del tappo superiore. Ripetere l'operazione per il collegamento dell'altro altoparlante. Per maggiori informazioni sul collegamento dei cavi dell'altoparlante al ricevitore o all'amplificatore, fare riferimento al manuale per l'uso.

Importante!

Per garantire le migliori prestazioni, rispettare le polarità al momento di effettuare i collegamenti dell'altoparlante. I recessi terminali contengono i simboli + e - e i tappi superiori presentano un anello rosso per il + e un anello nero per il -. Collegare ciascun terminale + sul retro dell'amplificatore o ricevitore al rispettivo terminale + (rosso) di ciascun altoparlante. Collegare i terminali - (neri) allo stesso modo. In caso di errato collegamento, si può verificare una scarsa risposta dei bassi e della riproduzione. Inoltre, per evitare cortocircuiti che potrebbero danneggiare l'apparecchiatura, prestare attenzione a non lasciare che i capi dei fili entrino a contatto con i capi di altri fili di qualsiasi tipo.

Subwoofer

Per ottenere risultati ottimali, collocare il subwoofer sulla stessa parete (o in un angolo) degli altoparlanti anteriori. In principio, più il punto di crossover è basso, maggiore può essere la distanza del subwoofer dagli altoparlanti anteriori; ciò nonostante, il suono solitamente è migliore quando il subwoofer si trova entro una distanza di 3,5 m dagli altoparlanti anteriori. Il livello percepito dell'uscita dei bassi dal subwoofer varierà significativamente in base alle diverse collocazioni all'interno della stanza. Quando collocato vicino alle pareti, il livello di uscita è enfatizzato con un collocamento d'angolo, che è quello che offre il maggiore livello di uscita percepito. Collocarlo completamente staccato dal muro può produrre bassi troppo scarsi. Indipendentemente dal livello di bassi percepito nell'ambito della stanza, si può sempre regolare il livello del subwoofer dal comando di regolazione del volume incorporato o dal comando del preamplificatore o del ricevitore. Se in qualsiasi momento si dovesse spostare il subwoofer, non va dimenticato di controllare i livelli delle uscite e le configurazioni dell'EQ. Poiché l'orecchio umano è meno capace di localizzare le basse frequenze, i bassi sembreranno sempre arrivare dagli altoparlanti anteriori. Sperimentare varie collocazioni è fondamentale, tuttavia la maggior parte delle posizioni nella stanza funzioneranno bene.

IMPORTANTE! non collocare il subwoofer in un punto dove vi sia la possibilità di contatto tra il pannello posteriore e le tende o i mobili. Il pannello dell'amplificatore serve anche a dissipare il calore e deve disporre di almeno 76 mm di spazio per non surriscaldarsi.

NOTA BENE: i dispositivi elettronici dell'MSubwoofer sono sempre alimentati, a meno che questo non sia scollegato dalla presa di rete o impostato su **Mute** tramite l'interruttore di alimentazione situato a livello del pannello posteriore. La circuiteria di attivazione automatica attiva o disattiva unicamente l'amplificatore di alimentazione. Al momento di effettuare le connessioni, assicurarsi che l'MSubwoofer e il preamp/ricevitore siano scollegati.

Alimentazione: Al momento di collegare l'MSubwoofer, assicurarsi di servirsi di una presa elettrica a parete o una presa elettrica specifica. Alcuni ricevitori forniscono una presa con interruttore. Evitarne l'uso. Questi tipi di presa elettrica non offrono la quantità di corrente o l'isolamento adatto richiesto da un amplificatore di corrente quale quello presente nel vostro MSubwoofer.

Ingressi a livello di linea o LFE: sulla maggior parte degli impianti, servirsi dell'ingresso a **livello di linea** o dell'ingresso **LFE**. Questi ingressi accettano il segnale a livello di linea proveniente dall'uscita subwoofer del preamp/ricevitore. Il manuale per l'uso del proprio ricevitore dovrebbe indicare quale ingresso è più adeguato.

Collegamento del Subwoofer a impianti Home Theater digitali servendosi dell'LFE

L'elettronica home theater digitale dedica un canale (il ".1") alla riproduzione degli effetti di bassa frequenza speciale (LFE) (quali esplosioni e tuoni) contenute in tracce dalla codifica digitale.

Collegato in questa maniera, l'amplificatore del ricevitore è sollevato dal compito di riprodurre i difficili segnali bassi che potrebbero provocare una distorsione udibile a livello del ricevitore stesso. In taluni casi ciò può anche dipendere da numerose altre configurazioni a livello del ricevitore. Per maggiori informazioni in merito, si raccomanda di consultare il manuale del ricevitore.

Servirsi di un cavo RCA (non in dotazione) come illustrato per collegare l'uscita LFE/subwoofer del ricevitore digitale al subwoofer. Collegare l'altro capo all'ingresso a *livello di linea/LFE*.

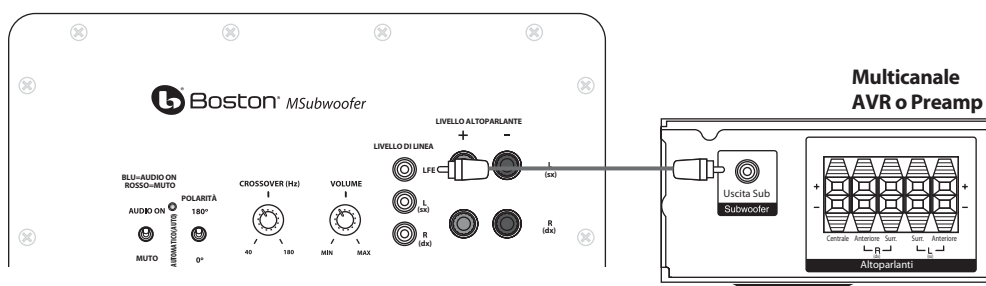

Connessione ad elettronica priva di un'uscita subwoofer

Se il preamp/ricevitore in vostro possesso non è dotato di un'uscita subwoofer o LFE, è possibile collegare il subwoofer MSubwoofer ad un'uscita preamp/variabile. Servirsi di un cavo stereo RCA (non in dotazione) per collegare le uscite preamp agli ingressi a livello di linea contrassegnati con "L" e "R" (sinistra e destra). **Nota bene:** per preamp privi di uscite multiple preamp, può essere necessario l'uso di uno splitter.

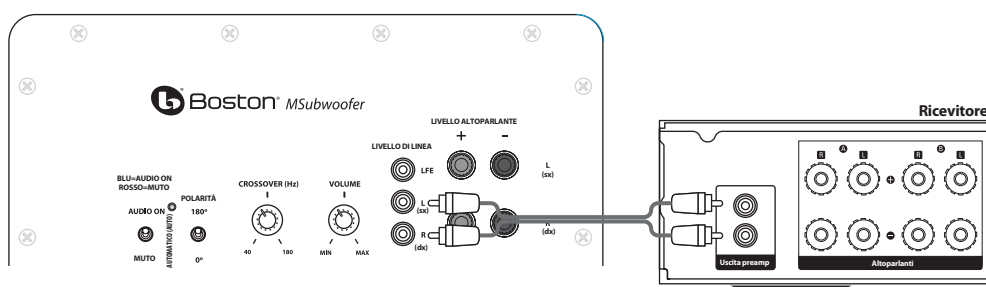

Regolazione del comando Crossover

Al momento di utilizzare gli ingressi a *livello di linea* (non l'ingresso *LFE*) il crossover incorporato del subwoofer viene attivato. Per cominciare, impostare il comando crossover sul subwoofer di circa 10Hz più alto del limite minimo della risposta dei bassi degli altoparlanti principali. Affinare la regolazione del crossover a orecchio per ottenere la migliore miscela con gli altoparlanti principali. La migliore configurazione del comando crossover dipende dalla collocazione degli altoparlanti e dal gusto personale.

Livello di altoparlante

Servirsi di questi terminali ad alto livello con ricevitori privi di uscita subwoofer. Gli ingressi altoparlante accettano segnali di canale sia destro che sinistro dal ricevitore. Quando si utilizza un ricevitore home theater, impostare il tipo di altoparlante su "Large" (grande). Con un'impostazione su "Large" (grande), viene generato un suono più pieno.

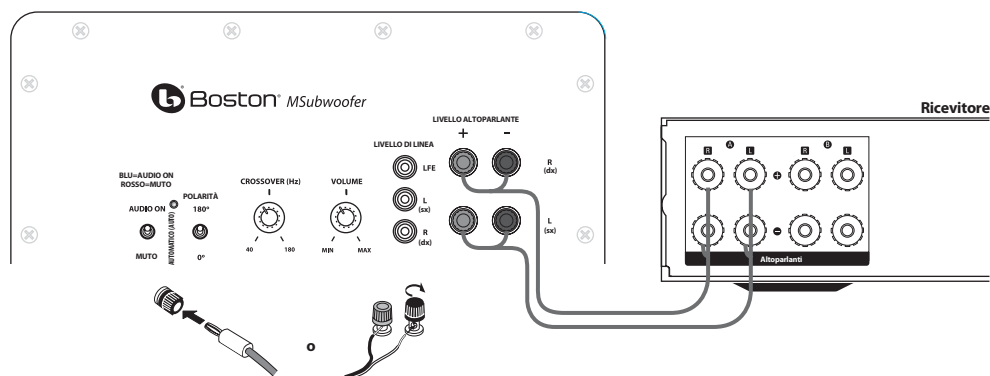

Nota

Alcuni ricevitori utilizzano circuiti di messa a terra degli altoparlanti che possono essere incompatibili con prodotti audio alimentati esternamente, quali i subwoofer. Quando viene utilizzato il cavo dell'altoparlante al posto di cavi a livello di linea, questa incompatibilità può provocare un ronzio udibile quando il ricevitore viene spento o commutato su un diverso canale di altoparlante.

Se ciò dovesse accadere con l'MSubwoofer, sarà necessario creare un cavo di messa a terra e collegarlo ad uno degli ingressi di linea RCA del subwoofer e a qualsiasi ingresso o uscita di linea RCA inutilizzata del ricevitore (vedi schema). Un cavo di messa a terra adeguato per questa applicazione comprende due spine maschio RCA con terminali esterni negativi (o "guaina") collegati a reciprocamente con cavo conduttore singolo di rame di qualsiasi lunghezza.

servirsi di uno dei jack RCA, indifferente

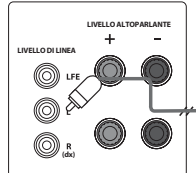

retro del subwoofer

conduttore singolo (-) RCA a cavo di terra (-) RCA

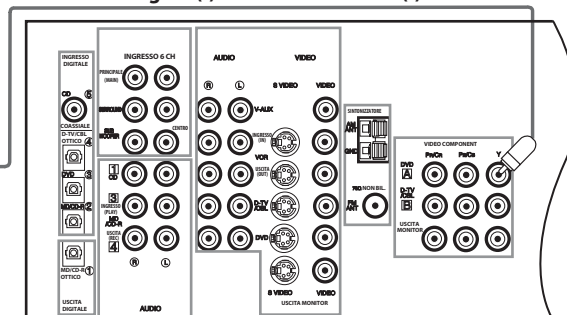

retro del ricevitore

servirsi di un qualsiasi jack RCA disponibile

Nota bene: I terminali interni positivi (o "poli") non devono essere collegati a livello di nessuna delle spine.

Uso dell'MSubwoofer

Audio On/Auto/Mute

Collegare il cavo CA dell'MSubwoofer in una presa a muro. Non servirsi delle uscite sul retro del ricevitore. Impostare l'interruttore *Audio On* come desiderato.

AUDIO ON – L'audio dell'MSubwoofer è sempre acceso.

AUTO – L'audio dell'MSubwoofer si accende ogniqualvolta individua un segnale. Se non vengono individuati segnali, dopo alcuni minuti passerà automaticamente in modalità Mute.

MUTE – L'MSubwoofer è silenziato e non produrrà alcun suono. Scollegare l'MSubwoofer se non si intende utilizzarlo per un certo tempo o se si desidera risparmiare elettricità. È inoltre possibile spegnere l'interruttore principale di alimentazione, situato vicino al cavo di alimentazione.

Un indicatore a LED situato vicino all'interruttore di *Polarità* indica in quale modalità si trova l'MSubwoofer.

OFF – L'MSubwoofer è scollegato o l'interruttore di alimentazione è su "Off"

ROSSO – Mute (Nessun segnale individuato, Audio Off)

BLUE – Audio On (Segnale individuato, Audio On)

L'MSubwoofer entrerà automaticamente in modalità Mute se dopo diversi minuti non vengono individuati segnali dal sistema. L'audio dell'MSubwoofer quindi si accenderà istantaneamente non appena individua un segnale.

Comando delle polarità

(0° o 180°): Seleziona la fase regolare (0°) o inversa (180°) per l'MSubwoofer. Configurare questo interruttore in modo da fornire i bassi più pieni e dinamici. L'effetto di fase sarà soprattutto udibile a livello di strumenti a percussione a bassa frequenza o in caso di musica con una linea di basso che si ripete continuamente.

Comando crossover

Regola la frequenza del filtro passa basso dell'MSubwoofer. **Nota bene:** Questo comando non è attivo quando si utilizza il jack d'ingresso LFE.

Comando volume

Girare il comando *Volume* dell'MSubwoofer sulle ore 11. Qualora non provenissero suoni dall'MSubwoofer, verificare il cavo di rete CA, l'interruttore *Audio On*, l'interruttore di alimentazione *Power* e i cavi di ingresso.

Regolare il comando *Volume* dell'MSubwoofer fino a quando l'altoparlante principale e il subwoofer non corrispondono. La risposta dei bassi non deve essere sovralimentata, bensì regolata in modo che ci sia una miscela naturale lungo l'intera gamma musicale.

Manutenzione e servizi

Controllare o ridefinire tutte le connessioni cablate almeno una volta l'anno.

Nel caso di problemi, assicurarsi che tutte le connessioni siano effettuate in modo corretto, sicuro e pulito. Nel caso di problemi rilevati in uno degli altoparlanti, ricollegare tale altoparlante in una posizione diversa all'interno del sistema. Nel caso in cui il problema persista, questo indicherà che il problema risiede nell'altoparlante stesso. Se l'altoparlante non presenta alcun difetto nella nuova posizione, questo indica che il problema risiede probabilmente nel cablaggio o nell'elettronica del sistema. Nel caso in cui gli altoparlanti necessitino di manutenzione, contattare il proprio rivenditore locale Boston Acoustics o visitare la pagina bostonacoustics.com.

Garanzia limitata

Boston Acoustics garantisce all'acquirente originale di un altoparlante Serie M che questo non presenta alcun difetto nei materiali e nella fattura per un periodo di 5 anni dalla data dell'acquisto. Il periodo di garanzia per i componenti elettrici dell'MSubwoofer è di 1 anno.

In fase di richiesta di assistenza, è di responsabilità dell'acquirente l'installazione e l'impiego del dispositivo in conformità con le istruzioni fornite, al fine di fornire un trasporto sicuro e protetto presso un rappresentante di assistenza autorizzato Boston Acoustics, nonché di presentare eventuali prove d'acquisto sotto forma di documento di vendita.

La presente garanzia non include danni derivanti da abuso, cattivo uso, installazione non corretta, incidenti, spedizione o riparazioni/modifiche effettuate da personale non autorizzato da Boston Acoustics.

Questa garanzia è limitata al prodotto Boston Acoustics e non copre i danni di alcun dispositivo associato. Questa garanzia non copre i costi di rimozione o reinstallazione. Questa garanzia non è valida in mancanza del numero di serie del dispositivo. Questa garanzia fornisce all'utente diritti legali specifici e gli consente di fruire di altri diritti che variano da uno stato all'altro.

In caso di necessità di assistenza

Contattare innanzitutto il rivenditore presso il quale è stato acquistato il prodotto.

O contattateci tramite e-mail all'indirizzo:

STATI UNITI: support@bostona.com
Giappone: ba_info@dm-holdings.com
Asia Pacifico: service@dm-singapore.com

Qualora ciò non fosse possibile, scrivere a:

Boston Acoustics, Inc.
100 Corporate Drive
Mahwah, NJ 07430 U.S.A.

Vi informeremo immediatamente su come procedere. Se è necessario restituire il subwoofer alla fabbrica, effettuare una spedizione prepagata. In seguito alla riparazione, ve lo restituiremo franco spedizione negli Stati Uniti e Canada.



Clienti UE

Questo simbolo riportato sul prodotto indica che il prodotto non può essere smaltito con i rifiuti domestici.

Al contrario, esso deve essere smaltito tramite un sistema di smaltimento apposito per i rifiuti elettronici o restituito al rivenditore all'acquisto di un prodotto simile. Il produttore ha pagato per il riciclaggio di questo prodotto. In tal modo, è possibile contribuire al reimpiego e riciclaggio dei materiali, si riducono al minimo gli effetti indesiderati sull'ambiente e la salute umana e si evitano multe per uno smaltimento errato.

VIKTIG SÄKERHETSINFORMATION



Symbolen som återfinns på apparaten indikerar att fara kan uppstå på grund av farlig spänning.



Symbolen som återfinns på apparaten indikerar att användaren bör läsa alla säkerhetsmeddelanden som finns i bruksanvisningen.



Denna symbol på utrustningen indikerar dubbelisolering.

1. Läs dessa instruktioner.
2. Behåll dessa instruktioner.
3. Läs alla varningar.
4. Följ alla instruktioner.
5. Använd inte apparaten i närheten av vatten.
6. Rengör endast med en torr trasa.
7. Blockera inte några ventilationsöppningar. Installera i enlighet med tillverkarens instruktioner.
8. Installera inte i närheten av värmekällor såsom element, värmespjäll, spisar eller andra apparater (inklusive förstärkare) som alstrar värme.
9. Kringgå inte säkerhetsfunktionen hos polariserade eller jordade stickkontakter. En polariserad stickkontakt har två blad, det ena bredare än det andra. En stickkontakt av jordad typ har två blad och en tredje jordad spets. Det breda bladet och den tredje spetsen tillhandahålls för din säkerhet. Om den medföljande stickkontakten inte passar i ditt uttag, rådfråga en elektriker för byte av uttaget.
10. Skydda elkabeln från att trampas på eller att den kläms, i synnerhet vid stickkontaktarna, de fasta anslutningsdonen och där kabeln går ut ur apparaten.
11. Använd endast anslutningar/tillbehör som specificerats av tillverkaren.
12. Koppla ur apparaten under åskväder eller när den inte används under en längre tidsperiod.
13. Överlåt allt underhåll till kvalificerad servicepersonal. Underhåll krävs när apparaten har skadats på något sätt, till exempel om elkabeln eller stickkontakten har skadats, då vätska har spillts på apparaten eller då föremål har fallit ned i apparaten, eller om apparaten har utsatts för regn eller fukt, inte fungerar normalt eller har tappats.
14. Bibehåll ett minimalt avstånd på 50 mm runt apparatens framsida, baksida och sidorna för att möjliggöra tillräcklig ventilation. Ventilationen ska inte hindras genom att ventilationsöppningarna täcks eller att man placerar föremål såsom tidningar, dukar eller gardiner runt eller på apparaten.
15. Inga oskyddade flammkällor som exempelvis brinnande ljus, bör placeras på apparaten.
16. Apparaten bör inte utsättas för dropp eller stänk. Inga föremål fyllda med vätskor, som exempelvis blomvaser, bör placeras på apparaten.



WARNING! För att minska risken för brand eller elektriska stötar bör utrustningen inte utsättas för regn eller fukt.



Denna symbol som återfinns på apparaten indikerar att apparaten måste deponeras i en separat återvinningsstation för elektroniskt avfall och inte i hushållsavfallet.

17. Antingen bör elintaget på baksidan av apparaten eller elkontakten i väggen förbli åtkomliga, för att man ska kunna koppla bort strömmen från apparaten.
18. För att fullständigt koppla ifrån apparaten från elnätet, koppla ur elkontakten från nätuttaget.
19. Stickkontakten på elkabeln bör förbli lättåtkomlig.

Användare i USA:



Obs! Utrustningen har testats och överensstämmer med begränsningarna för digitala apparater tillhörande Klass B, i enlighet med del 15 av FCC-reglerna. Dessa begränsningar är utformade för att tillhandahålla ett rimligt skydd mot skadlig störning för installation i hemmet. Denna utrustning genererar, använder och kan avge radiofrekvensenergi och kan, om den inte installeras och används i enlighet med instruktionerna, orsaka skadliga störningar på radiokommunikation. Det finns dock inga garantier för att störningar inte kommer att förekomma för en specifik installation. Om utrustningen orsakar skadliga störningar för radio- eller TV-mottagning, vilket kan bekräftas genom att stänga av och sätta på utrustningen, uppmanas användaren att försöka korrigera störningen med hjälp av en eller flera av följande åtgärder:

- Rikta om eller omplacera mottagarantennen.
- Öka avståndet mellan utrustningen och mottagaren.
- Anslut utrustningen till ett uttag på en annan krets än den mottagaren är ansluten till.
- Rådfråga återförsäljaren eller en erfaren radio/TV-tekniker för hjälp.



Användare i Kanada

Denna digitala apparat av klass B överensstämmer med ICES-003 för Kanada. Cet appareil numérique de classe B est conforme à la norme NMB-003 du Canada.



Används endast med den vagn, ställning, stativ, konsol eller bord som specificerats av tillverkaren eller som säljs med apparaten. Var aktsam om du använder en vagn med apparaten, för att undvika skada om den tippas över.

Inledning

Tack för att du valde Boston Acoustics. Högtalare i M-serien är utformade att tillhandahålla en enastående exakt och naturlig ljudåtergivning och har en estetiskt tilltalande design. Varje modell i M-serien är särskilt konstruerade för att tillhandahålla ett förstklassigt akustiskt resultat för den avsedda tillämpningen.

M350, M340, M250 och M25 kommer med diskanthögtalare med Extended Wide Bandwidth (EWB) och Boston Lo-Q™-kabinettet för en klar ljudåtergivning och minimal störning från kabinettet. MCenter och MSurround kommer med den nya innovativa diskantdrivrutinen Balanced Mode Radiator (BMR), för att tillhandahålla ett enhetligt ljud över ett otroligt brett område vilket ger en tydlig dialogåtergivning och ett djupt surroundljudfält för alla lyssnare. M-seriens design är både traditionell och modern, vilket tillhandahåller en förstklassig ljudupplevelse och de är även lätta att integrera med en rad olika heminredningar. Alla modeller i M-serien är utformade att lätt kunna förenas med varandra och med andra Boston Acoustics-högtalare, vilket ger ett fantastiskt resultat oavsett systemkonfigurationen och vilka typer av högtalare som används. Vi hoppas att du kommer att få glädje av ditt köp av Boston Acoustics i många år framöver.

Funktioner

- Andra generationen av Extended Wide Bandwidth (EWB) i diskanthögtalarna (M350, M340, M250 & M25) minimerar fasväxling och förvrängning samt förbättrar kolvrörelsen
- Balanced Mode Radiator (BMR) i diskantdrivrutinen (MCenter & MSurround) maximerar spridningen, vilket ger en förbättrad dialogåtergivning och ett djupt surroundljudfält för alla lyssnare
- Mellanregistret med polypropylen vid full effekt (M350 & M340) ger en jämn övervägande respons med minimala övertoner i de kritiska mellanregistren
- Bashögtalarna av polypropylen väger lite och är stadiga samt att dess stora motorstrukturer ger ett maximalt basljud samt att de skringrar hetta
- Boston Lo-Q™-kabinettdesignen (Alla förutom MSurround & MSubwoofer) minimerar responsen och störningen från kabinettet
- Mellanvägg av konstläder (Alla förutom MSubwoofer & MSurround i vitt)
- Rund kabinettdesign med en förstklassig ytbehandling
- Stadiga stöd i aluminium (M350, M340 & M250)
- 5-vägs guldpläterade trådklämmor
- Högkvalitativa kretskort och komponenter med delningsfilter för nätverk



MCenter

MSurround

M25

MSubwoofer

M250

M340

M350

Specifikationer	M350	M340	M250	M25
Registerområde (± 3 dB):	45Hz – 30kHz	45Hz – 30kHz	60Hz – 30kHz	62Hz – 30kHz
Diskantdrivrutin:	1" (2,5cm) EWB Dome	1" (2,5cm) EWB Dome	1" (2,5cm) EWB Dome	1" (2,5cm) EWB Dome
Mellanregisterdrivrutin:	4½" (11,4cm) polypropylenkon med maximal effekt	4½" (11,4cm) polypropylenkon med maximal effekt	5¼" (13,3cm) polypropylenkon för mellan-/bas-drivrutin	—
Basdrivrutin(er):	4 x 5¼" (13,3cm) polypropylenkoner	4 x 4½" (11,4cm) polypropylenkoner	5¼" (13,3cm) polypropylenkoner	5¼" (13,3cm) polypropylenkoner
Delningsfilterregister:	400/3,000Hz	390/3,100Hz	450/2,900Hz	3,000Hz
Impedans:	Kompatibel med 8 ohm utgångar	Kompatibel med 8 ohm utgångar	Kompatibel med 8 ohm utgångar	Kompatibel med 8 ohm utgångar
Känslighet: [1 watt (2,83 V) vid 1 m]	90dB	88dB	88dB	86dB
Rekommenderad utgångseffekt för förstärkare	50-500 watts	50-350 watts	50-250 watts	50-200 watts
Dimensioner (H x B x D):	42 ³ / ₈ x 9 ⁵ / ₈ x 12 ³ / ₁₆ " (107,6 x 24,5 x 31cm)	40 ³ / ₈ x 8 ¹³ / ₁₆ x 11 ⁷ / ₁₆ " (102,6 x 22,4 x 29cm)	38 ⁷ / ₁₆ x 9 ⁵ / ₈ x 9 ¹³ / ₁₆ " (97,6 x 24,5 x 25cm)	12 ³ / ₈ x 6 ¹⁵ / ₁₆ x 10 ³ / ₁₆ " (31,4 x 17,6 x 25,8cm)
Vikt:	25,4kg	21,0kg	16,0kg	6,7kg

Specifikationer	MCenter	MSurround	MSubwoofer
Registerområde (± 3 dB):	68Hz – 22kHz	95Hz – 22kHz	23Hz – 150Hz
Diskantdrivrutin:	2½" (6,4cm) BMR	2½" (6,4cm) BMR	—
Basdrivrutin(er):	2 x 4½" (11,4cm) polypropylenkoner	3½" (8,9cm) polypropylenkoner	10" (25,4 cm) polypropylenkon Dubbel 20,3 cm (8") polypropylenkon med passiva radiatorer
Delningsfilterregister:	700Hz	700Hz	40Hz - 180Hz (varierar)
Nominell (min.) impedans:	Kompatibel med 8 ohm utgångar	Kompatibel med 8 ohm utgångar	—
Känslighet: [1 watt (2,83 V) vid 1 m]	87dB	86dB	—
Förstärkareffekt:	—	—	500 watt RMS (1000 watts Peak)
Rekommenderad utgångseffekt för förstärkare	50-200 watts	50-150 watts	—
Dimensioner (H x B x D):	6 ¹ / ₈ x 21 ⁵ / ₈ x 7 ¹ / ₁₆ " (15,5 x 55 x 18cm)	9 ¹ / ₂ x 6 ⁹ / ₁₆ " x 4 ⁷ / ₁₆ " (24,2 x 16,6 x 11,3cm)	13 ¹ / ₁₆ x 16 ³ / ₄ x 15 ⁷ / ₁₆ " (33,1 x 42,5 x 39,2cm)
Vikt:	7,2kg	2,5kg	23,5kg

Specifikationerna kan komma att ändras utan förbehållning.

Packa upp systemet

Packa försiktigt upp högtalarna. Om det finns några tecken på fraktskador, rapportera detta omedelbart till din återförsäljare eller leverantör. Behåll kartongen och förpackningsmaterialet för framtida bruk.

Galler

Tyggallren bör sitta kvar på högtalarna under normal användning. Använd fingrarna om du vill avlägsna gallret och dra försiktigt ut gallrets övre del från kabinettet så att du kan föra in fingrarna mellan gallret och kabinettet. Dra sedan fingrarna nedåt på insidan av gallrets översta del mot botten, så att gallret lossnar. Gallret ska INTE avlägsnas genom att man bara drar ut det från ena sidan. Stiften som håller gallret på plats kan skadas. Använd inte heller något annat objekt än dina fingrar för att avlägsna gallret med, eftersom ytan eller gallret kan skadas. Var aktsam så att du inte rispar ytan eller tyggallret med ringar, klockan eller andra skarpa objekt.

För att byta ut gallret, rätta försiktigt upp de två stiften som sitter överst på gallret med deras korresponderande fästhuvuden och tryck försiktigt in dem tills gallret hålls fast av fästhuvudena. Tryck sedan försiktigt in gallrets stift jämnt och ordentligt in i fästhuvudena med en nedåtgående rörelse. Se till att du rättar upp stiften jäms med fästhuvudena, så att inte kabinettet, gallrets stift och fästhuvuden skadas. Se även till att hålla i högtalaren så att den inte tippas över eller ramlar ner från dess monteringsplats när gallret tas bort eller byts ut. **MCenter. Obs!** Samma avlägsnings- och utbytesprocedurer av gallret gäller även för MCenter, förutom att du börjar från vänster eller höger sida och förflyttar dig till den motsatta sidan. **MSubwoofer. Obs!** MSubwoofer-gallret kan inte avlägsnas.

Sockel & Piggar

M350, M340 och M250 kommer med en gummisockel som installerades på fabriken som är idealisk för trägolv. Piggarna ingår även för placering på en yta med en matta. För att installera piggarna, lägg försiktigt högtalaren med baksidan nedåt på en mjuk yta som är fri från smuts och avlägsna gummisockeln för hand genom att vrida den motsols. Gänga fast piggarna för hand och se till att de sitter fast ordentligt. Spara gummisockeln för framtida bruk.

M25, MCenter och MSurround kommer med gummistöd som är utformade att fästas underst på högtalaren då ställningen, hyllan eller kabinettet monteras. Detta gör så att vibrationen som överförs från högtalarna till stället, hyllan eller kabinettet minimeras. De skyddar även högtalarnas yta och monteringsplatsen. MSubwoofer kommer med gummisocklar som installerats på fabriken.

MSurround. Obs! Man rekommenderar att gummistöden monteras på baksidan av sidopanelerna på MSurround om den kommer att monteras på en vägg. Detta minimerar vibrationerna som direkt överförs till väggen. Du kanske måste justera monteringskruvarnas djup, för att säkerställa att högtalaren inte har monterats för löst eller för hårt.

Var man bör placera högtalarna

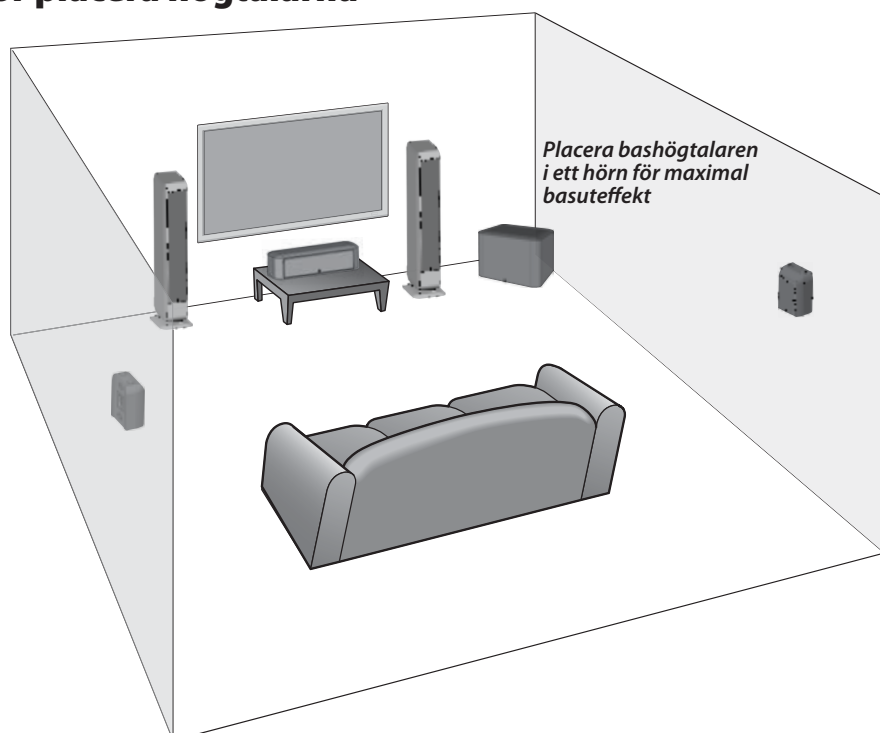

De främre högra och vänstra högtalarna

För optimala resultat är det bäst att börja med de främre vänstra och högra högtalarna och placera dem 2-4 m ifrån varandra och minst 76 mm från väggen eller gardinerna bakom dem, samt minst 0,6 m ifrån rummets hörn. Om man placerar de främre vänstra och högra högtalarna för nära en vägg eller ett hörn, kan detta producera en onaturlig basförstärkning och reflektioner från sidoväggarna, vilket kan avleda högtalarnas balanserade ljud utan övertoner. Om din lyssningsposition är mindre än distansen mellan högtalarna, bör du rikta den främre delen av högtalarna inåt mot den primära lyssningspositionen ("toe-in"). Man måste experimentera lite för att kunna hitta de bästa positionerna för främre vänster och höger högtalare. Att spela musik i stereo som du väl känner till och som har en stor variation av register, är ofta det enklaste sättet att hitta de bästa högtalarplatserna på för ditt rum och din lyssningspreferens.

Mittenhögtalare

För optimala resultat rekommenderas att man placerar mittenhögtalaren direkt nedanför och bakom (endast för perforerade skärmar) eller ovanför mitten av skärmen. BMR-drivrutinen har otroligt breda spridningsegenskaper, så det är inte nödvändigt att "rikta" mittenhögtalarens mellanvägg mot lyssningspositionen. Om högtalaren placeras på en hylla eller ett skåp, positionerna den så att framsidan är jäms med hyllans kant eller skåpet. Detta gör så att ljudreflektioner undviks, vilka avleder det balanserade ljudet utan övertoner.

Surroundhögtalare

För optimala resultat är det bäst att placera surroundhögtalarna precis vid sidan av lyssningspositionen, ovanför örats nivå och minst 0,6 m från rummets alla hörn. Om högtalarna monteras mer än 76 mm från taket, är det bäst att placera högtalaren så att de två portarna riktas mot taket. Om högtalarna monteras mindre än 76 mm från taket, är det bäst att placera högtalaren så att de två portarna riktas mot golvet.

Det finns två 4-vägars krokarna inbyggda på baksidan av MSurround för väggmontering av högtalaren vertikalt eller horisontellt, där portarna riktas i någon av de riktningarna. Man rekommenderar att gummistöden monteras på baksidan av sidopanelerna på MSurround, om den kommer att monteras på en vägg. Detta minimerar vibrationerna som överförs direkt till väggen. Rådfråga en person som har kunskap om din väggtyp och som kan rekommendera en passande hårdvara för att kunna hänga högtalarna. Det är normalt bäst att inte placera ljudlimpan på väggen innan alla anslutningar har gjorts.

Anslutningar

När högtalarna är på plats kan du ansluta systemet.

Högtalaranslutningar

Stäng av alla systemkomponenter innan du ansluter högtalarna. M-seriens högtalare har guldpläterade 5-vägs trådklämmor. De tål skalade ledningar, stiftkabelskor, spadkabelskor, banankontakter eller dubbla banankontakter.

Illustrationen visar högtalaranslutningsmetoden för en skalad ledning. Ta bort cirka 10 mm av ledningsisoleringen. Vrid ledningens trådar till ett prydligt avslut. Skruva av terminalens sexkantstopp genom att vrida den motsols tills hålet i mitten av terminalen är fullständigt åtkomlig. För in ledningen genom hålet och vrid sexkantstoppen medsols för hand för att klämma ledningen på plats. Använd inga verktyg för att fästa den. Se till att inga ledningstrådar får kontakt med den motsatta terminalen. Repetera samma moment för de andra högtalaranslutningarna.

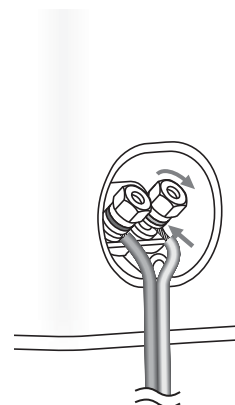

Om du använder stiftkabelskor, anslut dem till ledningarna enligt tillverkarens anvisningar. Skruva av terminalens sexkantstopp genom att vrida den motsols tills hålet i mitten av terminalen är fullständigt åtkomlig. För in stiftkabelskon genom hålet och vrid sexkantstoppen medsols för hand för att klämma den på plats. Använd inga verktyg för att fästa den. Repetera samma moment för de andra högtalaranslutningarna.

Om du använder spadkabelskor, anslut dem till ledningarna enligt tillverkarens anvisningar. Skruva av sexkantstoppen genom att vrida den motsols tills det finns tillräckligt med utrymme för spadkabelskon att placeras runt terminalen. Placera spadkabelskon runt terminalen och vrid sexkantstoppen medsols för hand för att klämma den på plats. Använd inga verktyg för att fästa den. Repetera samma moment för de andra högtalaranslutningarna.

Om du använder enkla eller dubbla banankontakter, fäst dem till ledningen enligt tillverkarens anvisningar. Vrid sexkantstoppen på terminalen medsols för att säkerställa att den sitter ordentligt på plats. Använd inga verktyg för att fästa den. För in banankontakten in i hålet i mitten på sexkantstoppen. Repetera samma moment för de andra högtalaranslutningarna. För information om anslutning av högtalarledningarna till din mottagare eller förstärkare, se deras respektive bruksanvisning.

Viktigt!

Säkerställ bästa prestanda genom att observera polariteten när du gör högtalaranslutningar. Terminalerna har +- och --symboler och sexkantstopparna har en röd ring för + och en svart ring för -. Anslut varje + terminal på baksidan av förstärkaren eller mottagaren till respektive + (röd) terminal på varje högtalare. Anslut de - (svarta) terminalerna på samma sätt. Om anslutningarna blir felaktiga, kan det orsaka dålig basrespons och bildåtergivning. För att undvika kortslutningar som kan skada din utrustning, var försiktig så att inte ledningarnas ändrar kommer i kontakt med andra ledningars ändrar.

Bashögtalare

För bästa resultat, placera bashögtalaren på samma vägg (eller i ett hörn) som dina främre högtalare. Ju lägre övergångspunkten är, ju längre kan bashögtalarens distans vara från de främre högtalarna, men ljudet blir normalt bäst när bashögtalaren är inom 3,5 m från de främre högtalarna. Basens uteffekt från bashögtalaren varierar mycket beroende på dess position i rummet. När den placeras nära väggar i ett hörn förstärks uteffekten, vilket ger den maximala uteffekten. Placering långt ifrån väggar kan producera för lite bas. Oavsett hur stark basens uteffekt är i rummet, kan du alltid justera nivån på bashögtalaren genom dess inbyggda volymkontroll eller genom ljudkontrollen på din förstärkare eller mottagare. Om du flyttar din bashögtalare, se till att kontrollera uteffekten igen och EQ-inställningarna, om några. Eftersom det mänskliga örat har svårare att kunna lokalisera basregister, så kommer basen fortfarande att höras från de främre högtalarna. Experimentering är nyckeln, men de flesta positionerna i rummet bör fungera bra.

VIKTIGT: Placera inte bashögtalaren där det finns risk för att den bakre panelen kommer i kontakt med gardiner eller möbler. Förstärkarens panel avger även värme och bör ha ett utrymme på minst 76 mm runt den för att inte överhettas.

OBS! MSubwoofers elektronik strömförs alltid, såvida den inte är frånkopplad eller ändrad till **Mute** -läget med strömbrytaren som finns på den bakre panelen. Auto-on-kretsen aktiverar eller avaktiverar endast strömförstärkaren. Se till att MSubwoofer och förstärkaren/mottagaren är frånkopplade när du gör anslutningar.

Strömförsörjning: Använd ett vägguttag eller särskilt eluttag när du kopplar in MSubwoofer. En del mottagare har ett uttag som går att växla. Använd inte det. Dessa inbyggda eluttag har inte den ström eller rätt isolering som krävs av en strömförstärkare, såsom den i din MSubwoofer.

Line level eller LFE: På de flesta system används ingången **Line Level** eller ingången **LFE**. Dessa ingångar accepterar line-level-signalen från bashögtalarens förstärkare/mottagares utgång. Mottagarens bruksanvisning bör indikera vilken ingång som är mest lämplig.

Anslutning av bashögtalaren till ett digitalt hemmabiosystem med LFE

Elektronik för hemmabiosystem med flera kanaler har en dedicerad kanal ("1") för att kunna återskapa den basregistereffekt (LFE) (t.ex. explosioner och åska) som finns i digitalt kodade ljudspår.

När den är ansluten på det här sättet, behöver inte mottagarens förstärkare återskapa de svåra låga bassignalerna som kan göra så att mottagaren orsakar en hörbar förvrängning. I vissa fall kan det också bero på flera andra mottagarinställningar. Vi rekommenderar att du hänvisar till mottagarens bruksanvisning för mer hjälp inom detta område.

Använd en RCA-kabel (medföljer inte), som visas på bilden, för att ansluta den digitala mottagarens LFE-/bashögtalar-utgång till bashögtalaren.

Anslut den andra änden till *Line Level/LFE*-ingången.

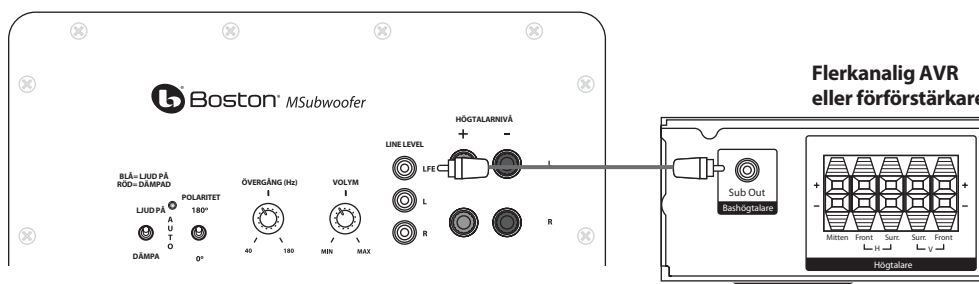

Anslutning till elektronik utan att använda bashögtalarens utgång

Om förstärkaren/mottagaren i ditt system inte har en bashögtalare- eller LFE-utgång, kan du ansluta MSubwoofer-bashögtalaren till en förstärkare-/variabel utgång. Använd en RCA-stereokabel (medföljer ej) för att ansluta förstärkar-utgångarna till "L" och "R" *Line Level*-ingångarna. **Obs!** för förstärkare utan flera förstärkar-utgångar kan fördelare behövas.

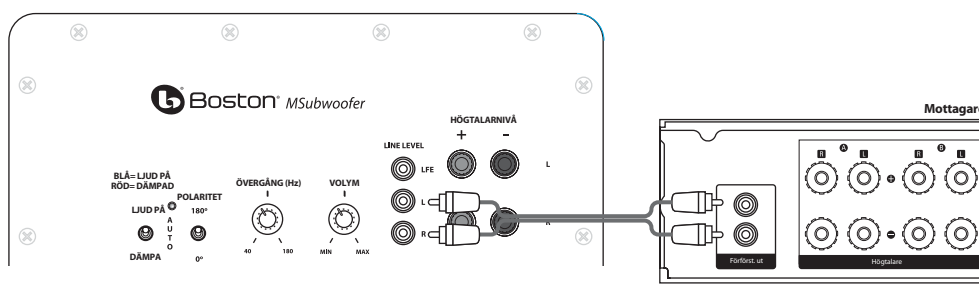

Justering av övergångskontrollen

När du använder *Line Level*-ingångarna (inte *LFE*-ingången) aktiveras bashögtalarens inbyggda övergång. Som en startpunkt kan du ställa in övergångskontrollen på bashögtalaren till ca. 10 Hz högre än den lägsta gränsen för huvudhögtalarnas basrespons. Finjustera övergångsinställningen genom att lyssna, för att få den mjukaste blandningen med huvudhögtalarna. Den bästa inställningen av övergångskontrollen beror på högtalarens placering och vad du själv föredrar.

Högtalarnivå

Använd dessa högeffektsterminaler med mottagare som saknar en bashögtalar-utgång. Högtalaringångarna accepterar både vänster och höger högtalarsignaler från mottagaren. Om du använder en hemmabiomottagare, ställ in högtalartypen på "Large". Large-inställningen ger ett fulligare ljud.

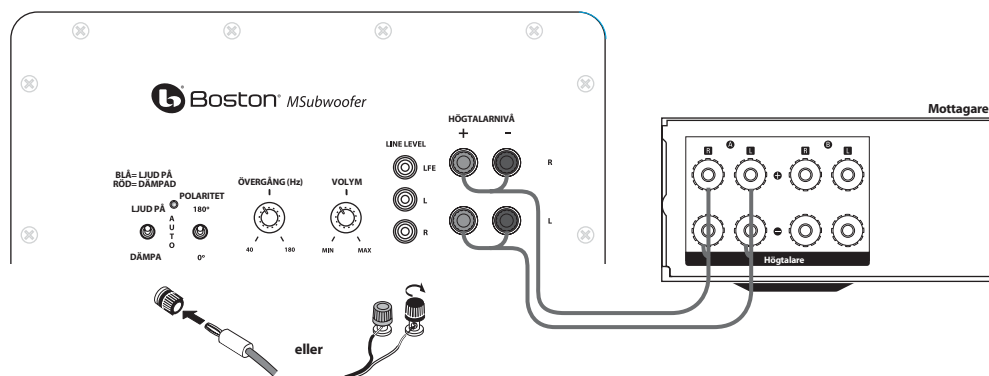

Obs!

Vissa mottagare har jordkretsar till högtalarna som kan vara inkompatibla med ljudprodukter som erhåller ström externt, t.ex. eldrivna bashögtalare. När en högtalarledning används istället för line level-kablar, kan denna inkompatibilitet orsaka ett hörbart brummande när mottagaren stängs av eller växlas till en annan högtalarkanal.

Om detta händer med din MSubwoofer, måste du jorda kabeln och ansluta den till antingen RCA-kabelns ingång på bashögtalaren och någon oanvänd RCA-kablingång eller -utgång på mottagaren (se diagrammet). Den korrekta jordkabeln för detta ska bestå av två RCA-hankontakter som antingen har sina negativa ytterterminaler (eller "muff") anslutna till varandra med en kopparkabel med enkelledare i valfri längd.

använd vilken RCA-ingång som helst

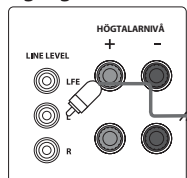

på bashögtalarens baksida

med enkelledare (-) RCA till (-) RCA-jordkabel

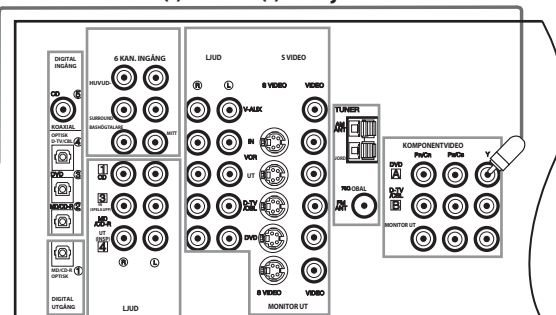

på mottagarens baksida

använd vilken ledig RCA-ingång som helst

Obs! De positiva interna terminalerna (eller "stiften") ska inte dras i någon ledning av kontakterna.

Hur man använder MSubwoofer

Ljud på/Auto/Dämpa

Anslut nätkabeln för MSubwoofer till vägguttaget. Använd inte uttagen på baksidan av mottagaren. Ställ in **Audio på**-reglaget till önskad inställning.

AUDIO PÅ – MSubwoofer-ljudet är alltid på.

AUTO – MSubwoofer-ljudet slås på när den upptäcker en signal. Om ingen signal upptäcks efter några minuter går den automatiskt in i dämpat läge.

DÄMPA – MSubwoofer är dämpad och avger inget ljud. Du kanske vill koppla ifrån MSubwoofer om du inte använder den på ett tag eller om du vill spara energi. Du kan även stänga av huvudströmbrytaren som sitter bredvid elsladden.

En LED-lampa bredvid **Polaritets**-reglaget indikerar vilket läge MSubwoofer är i.

AV – MSubwoofer är ifrånkopplad eller strömbrytaren står på "Off"

RÖD – Dämpad (Ingen signal upptäcktes, Ljud av)

BLÅ – Ljud på (Signal upptäckt, Ljud på)

MSubwoofer går automatiskt in i Dämpa-läget efter flertalet minuter när ingen signal upptäcks av systemet. MSubwoofer-ljudet slås sedan på så fort en signal upptäcks.

Polaritetskontroll

(0° eller 180°): Väljer vanlig (0°) eller inverterad (180°) fas för MSubwoofer. Ställ in det här reglaget för att få den fylligaste och mest dynamiska basen. Fasens effekt blir mest hörbar med slagverk som har ett basregister eller med musik med en kontinuerlig basgång.

Övergångskontroll

Justerar registret för lågpasfiltret på MSubwoofer. **Obs!** Denna kontroll är inte aktiv när LFE-ingångsuttaget används.

Volymkontroll

Vrid **Volym**-kontrollen på MSubwoofer till kl. 11. Om det inte kommer något ljud från MSubwoofer, kontrollera nätkabeln, **Ljud på**-reglaget, **Ström**-reglaget och ingångskablarna.

Justera **Volym**-kontrollen på MSubwoofer tills du hör en matchning mellan huvudhögtalaren och MSubwoofer. Basresponsen bör inte överta rummet, utan justeras så att den blandas naturligt i hela musikregistret.

Underhåll och service

Alla kabelanslutningar bör inspekteras och rengöras minst en gång om året.

Om ett problem inträffar, se till att alla anslutningar är rätt utförda, säkra och rena. Om ett problem inträffar i en högtalare, dra om ledningarna för denna högtalare till en annan plats i systemet. Om problemet kvarstår är det fel på högtalaren. Om högtalaren fungerar bra på den nya platsen, är detta en stark indikation på ett mer ingående fel med kabeldragningarna eller elektroniken i systemet. Om dina högtalare behöver servas, kontakta din återförsäljare på Boston Acoustics eller gå till bostonacoustics.com.

Begränsad garanti

Boston Acoustics garanterar den förste köparen av en högtalare i M-serien, att den är fri från defekter vad beträffar material och utförande i dess mekaniska delar under en period på 5 år från inköpsdatumet. Garantiperioden för de elektriska komponenterna i MSubwoofer gäller under 1 år.

Ditt ansvar är att installera och använda dem enligt den medföljande bruksanvisningen, att ombesörja en säker och varlig transport till en auktoriserad Boston Acoustics-servicerepresentant, och att framlägga bevis på inköpet i form av ditt inköpskvitto när du begär service.

Undantag från denna garanti är skador som orsakas av oaktsamhet, felaktigt användande, felaktig installation, olyckor, frakt eller reparationer/modifieringar som har utförts av någon annan än en auktoriserad Boston Acoustics-servicerepresentant.

Denna garanti är begränsad till Boston Acoustics-produkten och omfattar ingen associerad utrustning. Denna garanti täcker inte kostnaderna för avlägsnande eller ominstallation. Garantin är ogiltig om serienumret har avlägsnats eller har gjorts oläsligt. Denna garanti ger dig specifika juridiska rättigheter, men du kan även ha andra rättigheter som varierar från delstat till delstat.

Om service är nödvändigt

Kontakta i första hand den återförsäljare där du köpte produkten.

Eller kontakta oss via e-post på:

USA:	support@bostona.com
Japan:	ba_info@dm-holdings.com
Asien Stilla havet:	service@dm-singapore.com

Om detta inte är möjligt, skriv till:

Boston Acoustics, Inc.
100 Corporate Drive
Mahwah, NJ 07430 U.S.A.

Vi hör snarast av oss med råd om lämplig åtgärd. Om du måste returnera din bashögtalare ska transporten förskottsbetalas och skickas till ovanstående adress. Efter reparationen, kommer vi att returnera enheten med frakten betald inom USA och Kanada.



Endast för kunder inom EU

Denna symbol som återfinns på produkten indikerar att produkten inte får slängas med hushållsavfallet.

Istället bör den förslas till en separat återvinningsstation för elektroniskt avfall eller returneras till en återförsäljare när man köper en liknande produkt. Tillverkaren har betalat för återvinningen av denna produkt. Detta bidrar till återanvändning och återvinning, minimerar negativa effekter på miljön och människors hälsa samt undviker straffavgifter för felaktig avfallshantering.

WICHTIGE SICHERHEITSRELEVANTE HINWEISE



Dieses am Gerät angebrachte Symbol zeigt Gefahren an, die durch elektrische Spannung entstehen können.



Dieses am Gerät angebrachte Symbol sagt dem Benutzer, dass er sämtliche für die Sicherheit relevanten Informationen in der Bedienungsanleitung lesen soll.



Dieses am Gerät sichtbare Symbol zeigt an, dass eine doppelte Isolierung vorliegt.

1. Lesen Sie diese Anweisungen.
2. Bewahren Sie diese Anweisungen auf.
3. Beachten Sie sämtliche Warnhinweise.
4. Befolgen Sie sämtliche Anweisungen.
5. Nehmen Sie dieses Gerät nicht in der Nähe von Wasser in Betrieb.
6. Reinigen Sie das Gerät nur mit einem trockenen Tuch.
7. Blockieren Sie keine Entlüftungsöffnungen. Stellen Sie das Gerät gemäß den Anweisungen des Herstellers auf.
8. Stellen Sie das Gerät nicht in der Nähe von Wärmequellen wie Heizstrahlern, Wärmespeichern, Öfen oder anderen Wärme erzeugenden Geräten (auch nicht Verstärkern) auf.
9. Achten Sie darauf, dass die Schutzfunktion des Schutzkontaktsteckers oder gepolten Steckers intakt ist. Ein polarisierter Stecker besitzt zwei Blätter, von denen eines breiter als das andere ist. Ein Schutzkontaktstecker besitzt zwei Blätter und einen dritten Kontaktstift für die Erdung. Das breite Blatt (der dritte Kontaktstift) dient der Sicherheit des Benutzers. Falls der mitgelieferte Stecker nicht in die Steckdose an Ihrem Standort passt, wenden Sie sich an einen qualifizierten Elektriker, damit dieser die Steckdose durch eine neue ersetzen kann.
10. Vermeiden Sie es, auf das Netzkabel zu treten oder dieses anderweitig einzuklemmen. Dies gilt insbesondere für den Bereich von Stecker, Steckdose und dem Punkt, an dem das Kabel aus dem Gerät austritt.
11. Verwenden Sie Aufbaugeräte und Zubehörprodukte nur dann, wenn der Hersteller diese spezifiziert hat.
12. Ziehen Sie den Netzstecker des Geräts, wenn ein Gewitter aufzieht oder das Gerät für längere Zeit ungenutzt bleiben soll.
13. Überlassen Sie sämtliche Wartungs- und Reparaturarbeiten entsprechend qualifizierten Fachkräften. Reparaturen sind erforderlich, wenn Folgendes vorliegt: Beschädigung von Netzkabel oder Netzstecker, Eindringen von Flüssigkeit oder eines Fremdkörpers in das Gerät, Regen oder Nässe am Gerät, keine Betriebsfähigkeit des Geräts trotz Befolgen der Bedienungsanleitung, Fallenlassen des Geräts.
14. Halten Sie einen Mindestabstand von 50 mm ein, damit Vorderseite, Rückseite und die Seiten des Geräts ausreichend entlüftet werden. Die Entlüftung sollte nicht dadurch beeinträchtigt werden, dass die Entlüftungsöffnungen verdeckt sind oder auf dem Gerät oder um dieses herum Gegenstände wie Zeitungen, Tischtücher, Vorhänge usw. vorhanden sind.
15. Halten Sie offenes Feuer (z. B. Kerzen) vom Gerät fern.
16. Das Gerät darf keine Flüssigkeitstropfen oder -spritzer abbekommen. Stellen Sie keine mit Flüssigkeit gefüllten Gegenstände (z. B. Vasen) auf das Gerät.



WARNUNG! Das Risiko von Brand und elektrischer Entladung lässt sich verringern, wenn Sie dieses Gerät weder Regen noch Feuchtigkeit aussetzen.



Dieses Symbol am Gerät gibt an, dass das Gerät bei einer Sammelstelle für Elektronikschrott abzugeben ist und nicht mit dem Hausmüll entsorgt werden darf.

17. Der Zugang zum Netzkabelstecker an der Geräterückseite und/oder zum Netzstecker in der Wandsteckdose muss frei bleiben, damit Sie jederzeit die Stromversorgung des Geräts unterbrechen können.
18. Um das Gerät sicher und vollständig von der Stromversorgung zu trennen, ziehen Sie den Netzstecker aus der Wandsteckdose.
19. Achten Sie darauf, dass der Stecker des Netzkabels jederzeit betriebsbereit ist.



Benutzer in den USA:

Hinweis: Dieses Gerät wurde auf Konformität mit den Grenzwerten für digitale Geräte der Klasse B geprüft. Die Prüfung erfolgte gemäß Teil 15 der Richtlinien der US-Behörde FCC. Die Grenzwerte sind so festgelegt, dass sie einen angemessenen Schutz gegen unerwünschte Interferenz beim Aufstellen zuhause bieten. Dieses Gerät erzeugt und nutzt Hochfrequenzenergie und kann diese auch abstrahlen. Wenn das Gerät nicht gemäß den Anweisungen aufgestellt und eingesetzt wird, können unerwünschte Interferenzen mit Funkwellen die Folge sein. Dies ist jedoch keine Garantie dafür, dass die Interferenz nicht in einem besonderen Aufbau vorkommt. Falls dieses Gerät unerwünschte Interferenzen mit Empfangsgeräten für Rundfunk oder Fernsehen verursacht (dies lässt sich durch Aus- und Wiedereinschalten des Geräts prüfen), sollte der Benutzer das Interferenzproblem auf eine der folgenden Weisen korrigieren:

- Neueinstellung oder Standortwechsel der Empfangsantenne.
- Vergrößerung des Abstands zwischen Gerät und Receiver.
- Schließen Sie das Gerät an eine andere Steckdose an als die, an welche der Receiver angeschlossen ist.
- Wenden Sie sich an den Händler oder einen erfahrenen Radio-/Fernsehtechniker.



Benutzer in Kanada

Dieses digitale Gerät der Klasse B ist kompatibel mit dem kanadischen Standard ICES-003. Cet appareil numérique de classe B est conforme à la norme NMB-003 du Canada.



Verwenden Sie es ausschließlich zusammen mit Karren, Ständer, Dreifuß, Halterung oder Tisch, der/die vom Hersteller spezifiziert oder zusammen mit dem Gerät vertrieben wurde. Wenn Sie einen Karren verwenden, seien Sie vorsichtig, wenn Sie Karren und Gerät kombiniert verwenden. Hierdurch lassen sich Verletzungen durch Umkippen vermeiden.

Einführung

Vielen Dank, dass Sie sich für Boston Acoustics entschieden haben. Die aus Lautsprechern der M-Serie bestehende Produktfamilie bietet Ihnen einen außergewöhnlich sauberen und natürlichen Klang und darüber hinaus ein ästhetisch ansprechendes Design. Jedes Modell der M-Serie ist auf das Ziel hin konstruiert, herausragende Klangergebnisse für den jeweiligen Einsatzbereich zu erreichen.

Die Modelle M350, M340, M250 und M25 verwenden einen Hochtöner mit der Technologie Extended Wide Bandwidth (EWB, „Erweiterte große Bandbreite“) und der Bauweise Boston Lo-Q™ Cabinet. Auf diese Weise wird ein Klangergebnis erreicht, das durch Klarheit und minimale Interferenz im Gehäuse („Cabinet“) besticht. MCenter und MSurround verwenden den innovative BMR - Balanced Mode Radiator Hoch-Mittel-Töner. Hierdurch erhalten Sie ein gleichmäßiges Klangergebnis über einen breiten Bereich hinweg. Erreicht werden klare Tonwiedergabe und ein eindringender Surround-Sound-Bereich für alle Hörer. Der Look der M-Serie weist traditionelle wie moderne Designmerkmale auf, mit denen sich außergewöhnliche Klangergebnisse erreichen lassen. Sie lassen sich leicht in viele verschiedene Wohnzimmer-Einrichtungen integrieren. Sämtliche Modelle der M-Serie lassen sich problemlos miteinander kombinieren und arbeiten mit anderen Lautsprechern von Boston Acoustics zusammen. Hierdurch erhalten Sie großartige Ergebnisse unabhängig von Systemkonfiguration und Lautsprechertyp. Wir hoffen, dass Sie noch jahrelang Freude an Ihrem Produkt von Boston Acoustics haben.

Funktionsumfang

- Hochtöner mit Extended Wide Bandwidth (EWB, „Erweiterte Große Bandbreite“) der 2. Generation (M350, M340, M250 und M25) zum Minimieren von Phasenverschiebung und Verzerrung
- Hochtöner mit Balanced Mode Radiator (BMR) (MCenter & MSurround) für eine breite Klangbühne. Dieser erreicht eine verbesserte Dialogverständlichkeit und Surround-Sound-Feld-Abstrahlung für alle Hörpositionen
- Mitteltöner aus Polypropylen mit zusätzlichen Elementen an der Sicke (M340, M350) für Optimierung des Frequenzgangs im sensitiven Mitteltonbereich
- Tieftöner aus Polypropylen sind leicht und robust mit kraftvollen Magneten. Diese erreichen die größtmögliche Niederfrequenzleistung und Wärmeabführung
- Boston Lo-Q™ Cabinet Design (alle mit Ausnahme von MSurround und MSubwoofer) minimieren ungewünschte Eigenresonanzen des Gehäuses, die den Klang negativ beeinflussen.
- Schallwand mit Kunstlederbezug (alle außer MSubwoofer und MSurround in Weiß)
- Abgerundete Gehäuseform mit hochwertiger Lackierung
- Distanzhalter zwischen Gehäuse und Bodenplatte aus Aluminium (M350, M340 und M250)
- Goldbeschichtete Anschluss terminals
- Frequenzweiche auf hochwertiger Platine mit selektierten Bauteilen



MCenter

MSurround

M25

MSubwoofer

M250

M340

M350

Technische Daten	M350	M340	M250	M25
Frequenzbereich (±3 dB):	45 Hz – 30 kHz	45 Hz – 30 kHz	60 Hz – 30 kHz	62 Hz – 30 kHz
Hochtöner:	1" (2,5 cm) EWB Dome	1" (2,5 cm) EWB Dome	1" (2,5 cm) EWB Dome	1" (2,5 cm) EWB Dome
Mitteltöner:	4½" (11,4 cm) Polypropylen Membran	4½" (11,4 cm) Polypropylen Membran	5¼" (13,3 cm) Polypropylenkern Mittel-/Tieftöner	—
Niederfrequenzöner:	4 x 5¼" (13,3 cm) Polypropylen Membran	4 x 4½" (11,4 cm) Polypropylen Membran	5¼" (13,3 cm) Polypropylen Membran	5¼" (13,3 cm) Polypropylen Membran
Bereich der Frequenzweiche:	400/3.000Hz	390/3.100Hz	450/2.900Hz	3.000Hz
Impedanz:	Kompatibel mit 8-Ohm Verstärkern	Kompatibel mit 8-Ohm Verstärkern	Kompatibel mit 8-Ohm Verstärkern	Kompatibel mit 8-Ohm Verstärkern
Empfindlichkeit: [1 Watt (2,83 V) bei 1 m]	90dB	88dB	88dB	86dB
Empfohlene Verstärkerleistung	50-500 Watt	50-350 Watt	50-250 Watt	50-200 Watt
Abmessungen (H x B x T):	42 ³ / ₈ x 9 ⁵ / ₈ x 12 ³ / ₁₆ " (107,6 x 24,5 x 31 cm)	40 ³ / ₈ x 8 ¹³ / ₁₆ x 11 ⁷ / ₁₆ " (102,6 x 22,4 x 29 cm)	38 ⁷ / ₁₆ x 9 ⁵ / ₈ x 9 ¹³ / ₁₆ " (97,6 x 24,5 x 25 cm)	12 ³ / ₈ x 6 ¹⁵ / ₁₆ x 10 ³ / ₁₆ " (31,4 x 17,6 x 25,8 cm)
Gewicht:	25,4 kg	21,0 kg	16,0 kg	6,7 kg

Technische Daten	MCenter	MSurround	MSubwoofer
Frequenzbereich (±3 dB):	68Hz – 22kHz	95Hz – 22kHz	23Hz – 150Hz
Hochtöner:	2½" (6,4 cm) BMR	2½" (6,4 cm) BMR	—
Tieftöner:	2 x 4½" (11,4 cm) Polypropylen-Membran	3½" (8,9 cm) Polypropylen-Membran	10" (25,4 cm) Polypropylen-Membran Doppelter Passiv-Lautsprecher 8" (20,3 cm) mit Polypropylen-Membran
Bereich der Frequenzweiche:	700 Hz	700 Hz	40 Hz - 180 Hz (variabel)
Impedanz:	Kompatibel mit 8-Ohm Verstärkern	Kompatibel mit 8-Ohm Verstärkern	—
Empfindlichkeit: [1 Watt (2,83 V) bei 1 m]	87dB	86dB	—
Verstärkerleistung:	—	—	500 Watt RMS (1.000 Watt Spitzenleistung)
Empfohlene Verstärkerleistung	50-200 Watt	50-150 Watt	—
Abmessungen (H x B x T):	6 ¹ / ₈ x 21 ⁵ / ₈ x 7 ¹ / ₁₆ " (15,5 x 55 x 18 cm)	9½ x 6 ⁹ / ₁₆ " x 4 ⁷ / ₁₆ " (24,2 x 16,6 x 11,3 cm)	13 ¹ / ₁₆ x 16 ³ / ₄ x 15 ⁷ / ₁₆ " (33,1 x 42,5 x 39,2 cm)
Gewicht:	7,2 kg	2,5 kg	23,5 kg

Spezifikationen können ohne vorherige Ankündigung Änderungen unterliegen.

Auspacken des Systems

Packen Sie die Lautsprecher vorsichtig aus. Wenden Sie sich bei jeglichen Anzeichen von Transportbeschädigung unmittelbar an Ihren Händler und/oder Lieferservice. Bitte bewahren Sie Versandkarton und Verpackungsmaterial für den Fall auf, dass Sie diese noch einmal benötigen.

Bespannung

Die Stoffbespannung bleibt während der normalen Nutzung auf die Lautsprecher aufgezogen. Wenn Sie trotzdem einmal die Stoffbespannung entfernen wollen, gehen Sie wie folgt vor: Ziehen Sie die Stoffoberkante vom Gehäuse ab, damit Sie Ihre Finger zwischen Stoffbespannung und Gehäuse einsetzen können. Schieben Sie anschließend Ihre Finger innen am Rahmen der Stoffbespannung von oben nach unten. Auf diese Weise lässt sich die Bespannung abziehen. Die Stoffbespannung lässt sich NICHT entfernen, indem nur an einer Seite gezogen wird. Die Haltestifte für den Stoffbezug können beschädigt werden. Verwenden Sie darüber hinaus außer Ihren Fingern keine weiteren Hilfsmittel, um den Stoffbezug zu entfernen. Anderenfalls kann sowohl die Lackierung als auch der Stoffbezug beschädigt werden. Seien Sie besonders vorsichtig, damit Ringe, Armbanduhr und andere scharfe Gegenstände nicht den Lack zerkratzen oder den Bespannstoff zerreißen.

Um den Bespannstoff auszutauschen, richten Sie sorgfältig die beiden Stifte oben am Schutzbezug mit ihren zugehörigen Gummitüllen aus, und drücken Sie diese sanft hinein, bis die Gummitüllen den Schutzbezug halten. Arbeiten Sie sich anschließend vorsichtig auf dem Schutzbezug nach unten vor, indem Sie die Befestigungsstifte gleichmäßig in die Gummitüllen drücken, bis der Schutzbezug richtig sitzt. Die Befestigungsstifte müssen vorsichtig in die Gummitüllen eingeführt werden, damit Gehäuse, Befestigungsstifte und Gummitüllen nicht beschädigt werden. Achten Sie darüber hinaus darauf, dass der Lautsprecher so befestigt ist, dass er nicht umkippt, während der Schutzbezug abgenommen oder ausgetauscht wird.

Hinweis zu MCenter: Beim Modell MCenter ist das Vorgehen zum Entfernen und Austauschen identisch – es sei denn, Sie beginnen auf der linken oder rechten Seite und arbeiten sich zum gegenüberliegenden Ende vor.

Hinweis zu MSubwoofer: Die Stoffbespannung kann beim MSubwoofer nicht entfernt werden.

Füße und Spikes

Die Modelle M350, M340 und M250 sind werkseitig mit Gummifüßen ausgestattet und damit ideal für Hartholzböden geeignet. Ebenfalls mitgeliefert werden Spikes zum Aufstellen auf einer Teppichoberfläche. Um die Spikes einzusetzen, legen Sie sorgfältig den Lautsprecher auf dessen Rückseite auf eine weiche, unverschmutzte Oberfläche, und entfernen Sie die Gummifüße, indem Sie diese von Hand im Uhrzeigersinn drehen. Drehen Sie die Spikes von Hand ein, damit diese auf jeden Fall ordnungsgemäß eingesetzt werden. Heben Sie die Gummifüße auf für den Fall, dass Sie diese später noch einmal benötigen.

M25, MCenter und MSurround sind mit Abstandhaltern aus Gummi ausgestattet. Diese werden an der Unterseite der Lautsprecher befestigt, falls es sich um Stand-, Regal- oder Einbaulautsprecher handelt. Hierdurch wird die Vibration minimiert, die vom Lautsprecher auf Ständer, Regal oder Gehäuse übertragen wird. Auf diese Weise wird auch der Lack geschützt, mit dem der Lautsprecher überzogen ist, und auch die Befestigungsstelle. Das MSubwoofer wird mit Gummifüßen ausgestattet, die werkseitig eingebaut werden.

Hinweis zu MSurround: Empfohlen wird, die Gummi-Standfüße an der Rückseite der Seitenblende des MSurround zu befestigen, wenn eine Wandmontage vorgesehen ist. Hierdurch wird die Stärke der Vibration verringert, die direkt auf die Wand übertragen wird. Möglicherweise müssen Sie die Tiefe der Befestigungsschrauben anpassen, damit in jedem Fall der Lautsprecher weder zu lose noch zu fest geschraubt wird.

Aufstellort der Lautsprecher

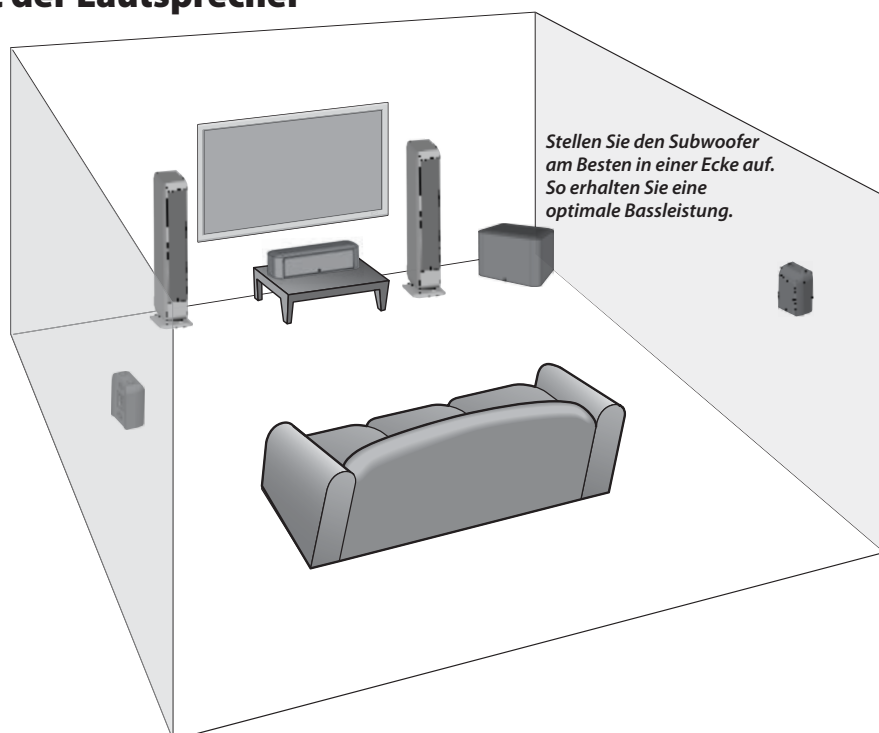

Lautsprecher vorne links und rechts

Optimale Ergebnisse erreichen Sie, wenn Sie zunächst Ihre Lautsprecher vorne links und rechts in einem Abstand von 2 - 4 m zueinander aufstellen. Diese sollten mindestens 10cm von der Wand oder den Vorhängen hinter diesen und mindestens 60 cm von den Ecken des Raums entfernt stehen. Wenn Sie den Lautsprecher vorne links und rechts zu nahe an der Wand oder Ecke aufstellen, kann hierdurch eine unnatürliche Bassverstärkung und Reflexion von der Seitenwand entstehen. Diese können die natürliche, aufnahmegetreue Wiedergabe über die Lautsprecher beeinträchtigen. Wenn Ihre Position als Hörer zufällig weniger als der Abstand zwischen den Lautsprechern aufweist, ziehen Sie es möglicherweise vor, die Vorderseite der Lautsprecher nach innen zu richten, in Richtung der Stelle, an der sich der Hörer für gewöhnlich aufhält. Um den optimalen Aufstellort für die Lautsprecher vorne links und rechts zu finden, probieren Sie verschiedene Möglichkeiten aus. In den meisten Fällen ist das Abspielen in Stereo von Musik, mit der Sie vertraut sind und die ein breites Frequenzspektrum abdeckt, die einfachste Möglichkeit, den besten Aufstellort für Ihre Raumbedingungen und Ihre Hörvorlieben zu finden.

Zentrale Lautsprecher

Optimale Ergebnisse erreichen Sie, wenn Sie den zentralen Lautsprecher direkt unterhalb, hinter (nur perforierte Bildschirme) oder oberhalb der Bildschirmmitte aufstellen. Der BMR Hoch-Mittel-Töner hat eine breite Abstrahlcharakteristik und erzeugt ein weites Klangbild. Daher ist es nicht erforderlich, die Schallwand des zentralen Lautsprechers auf den Hörer zu richten. Beim Aufstellen in einem Regal oder Rack können Sie den Lautsprecher so positionieren, dass er bündig an der Kante von Regal oder Gehäuse liegt. Hierdurch vermeiden Sie Klangreflexionen, die von dem natürlichen, aufnahmegetreuen Klang abweichen.

Surround-Lautsprecher

Optimale Ergebnisse erzielen Sie, wenn Sie die Surround-Lautsprecher wie folgt positionieren: direkt auf der Seite des Hörers, oberhalb Ohrhöhe und in mindestens 60 cm Abstand zu den Ecken des Raums. Wenn die Lautsprecher mehr als 10cm von der Decke entfernt befestigt werden, empfiehlt es sich, den Lautsprecher so aufzustellen, dass die zwei Anschlüsse zur Decke hin ausgerichtet sind.

Es sind zwei 4-Wege-Aufhängungen in die Rückseite des MSurround zur Wandbefestigung der Lautsprecher vertikal oder horizontal befestigt, wenn die Anschlüsse in die entsprechende Richtung zeigen. Es wird empfohlen, die Gummistandfüße an der Rückseite der Seitenblenden des MSurround zu befestigen, wenn eine Wandmontage vorgesehen ist. Hierdurch wird die Stärke der Vibration verringert, welche direkt auf die Wand übertragen wird. Lassen Sie sich für die Wandmontage von einer fachkundigen Person für Ihre Wandbeschaffenheit geeignete Befestigungselemente empfehlen. In der Regel ist es am Besten, wenn Sie die Lautsprechereinheit erst dann an der Wand befestigen, wenn die Kable angeschlossen sind.

Verkabelung

Sobald Ihre Lautsprecher ordnungs- bzw. wunschgemäß aufgestellt sind, können Sie Ihr System verkabeln.

Anschließen der Lautsprecher

Schalten Sie vor dem Verkabeln der Lautsprecher alle Komponenten des Systems aus. Die Lautsprecher der M-Serie sind mit goldbeschichteten 5-Wege-Lautsprecherterminals ausgestattet. An diese können Sie Kabellitze, Kabelschuhe oder Bananenstecker anschließen.

Die Abbildung zeigt das Anschließen eines Litzenkabels. Entfernen Sie ca. 10 mm der Kabelisolierung. Verdrehen Sie die einzelnen Drähte zu einem Bündel. Lösen Sie die Kappe an der Oberseite, indem Sie diese entgegen dem Uhrzeigersinn drehen, bis Sie vollen Zugriff auf das Loch in der Mitte des Anschlussstifts haben. Führen Sie das Kabel durch das Loch ein, und drehen Sie die Oberseite der Kappe von Hand im Uhrzeigersinn, bis diese einrastet. Zum Festziehen sind keine Werkzeuge erforderlich. Es dürfen auf keinen Fall Kabelstränge in Kontakt mit den gegenüberliegenden Anschlussklemmen kommen. Wiederholen Sie den Vorgang für die anderen Lautsprecheranschlüsse.

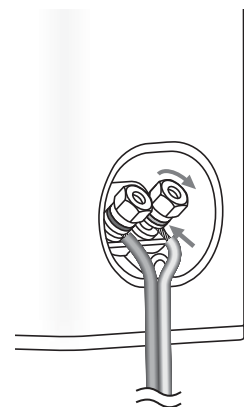

Wenn Sie Kabelschuhe verwenden, befestigen Sie diese gemäß den Herstellerangaben an den Kabeln. Lösen Sie die Oberseite der Kappe, indem Sie diese entgegen dem Uhrzeigersinn drehen, bis genügend Spielraum verfügbar ist, um die Kabelschuhe am Anschlussstift zu befestigen. Streifen Sie den Ring des Kabelschuhs über den Stift, und drehen Sie die Oberseite der Kappe mit der Hand im Uhrzeigersinn fest, bis diese einrastet. Zum Festziehen sind keine Werkzeuge erforderlich. Wiederholen Sie den Vorgang für die anderen Lautsprecheranschlüsse.

Wenn Sie Bananenstecker verwenden, befestigen Sie diese gemäß den Herstellerangaben an den Kabeln. Drehen Sie die Oberseite der Kappe des Anschlussstifts im Uhrzeigersinn, damit dieser vollständig einrastet. Zum Festziehen sind keine Werkzeuge erforderlich. Führen Sie den Bananenstecker in das Loch ein, das mittig in die Oberseite der Kappe eingelassen ist. Wiederholen Sie den Vorgang für die anderen Lautsprecheranschlüsse.

Weitere Informationen zum Anschließen der Lautsprecher an Ihren Receiver oder Verstärker finden Sie im Benutzerhandbuch.

Wichtig!

Wichtig für ein reibungsloses Funktionieren der Lautsprecher ist, dass Sie beim Anschließen der Lautsprecher auf die richtige Polarität achten. Auf die Kappen der Anschlussstifte sind die Symbole + und – aufgedruckt. Die Kappen an der Oberseite besitzen einen roten Ring für + und einen schwarzen Ring für –. Verbinden Sie den jeweiligen Pluspol (+) an der Rückseite des Verstärkers oder Receivers mit dem zugehörigen (roten) Pluspol des jeweiligen Lautsprechers. Verbinden Sie die beiden (schwarzen) Minuspole (-) in derselben Weise. Wenn die Verbindungen nicht korrekt sind, können dünn klingende Bässe und eine Verringerung der Klangqualität insgesamt die Folge sein. Vermeiden Sie darüber hinaus Kurzschlüsse, bei denen Ihre Ausrüstung beschädigt werden kann. Lassen Sie die Kabelenden auf keinen Fall in Kontakt mit den Enden anderer Kabel kommen.

Subwoofer

Optimale Ergebnisse erzielen Sie, wenn Sie den Subwoofer an derselben Wand (oder in derselben Ecke) aufstellen wie Ihre vorderen Lautsprecher. Grundsätzlich gilt: Je niedriger der Punkt der Subwoofer Grenzfrequenz, desto größer der Abstand, den der Subwoofer von den vorderen Lautsprechern haben kann. Der Klang ist jedoch i. d. R. dann am Besten, wenn der Subwoofer weniger als 3,5m Abstand zu den vorderen Lautsprechern hat. Das Bassausgangssignal des Subwoofers wird individuell anders empfunden, je nachdem, an welcher Stelle im Raum dieser aufgestellt wird. Wenn Sie ihn in der Nähe der Wand aufstellen, wird der Ausgangspegel verstärkt. Die Positionierung an der höchsten Stelle hingegen liefert den höchsten subjektiv empfundenen Ausgangspegel. Wird er ganz von der Wand weggestellt, klingen die Bässe möglicherweise zu dünn. Unabhängig vom subjektiv empfundenen Basssignal im Raum haben Sie immer die Möglichkeit, den Subwoofer über die eingebaute Lautstärkeregelung oder die Regelung Ihres Vorverstärkers oder Receivers einzustellen. Wenn Sie einmal den Subwoofer verstellen möchten, überprüfen Sie unbedingt Ihre Ausgangspegel und EQ-Einstellungen, falls zutreffend. Da das menschliche Ohr niedrige Frequenzen nur ganz schwach wahrnehmen kann, hat man den Eindruck, der Bass komme nach wie vor aus den vorderen Lautsprechern. Probieren Sie es einfach aus. Die meisten Positionen im Raum sind wahrscheinlich gut geeignet.

WICHTIG: Stellen Sie den Subwoofer nie so auf, dass seine Rückwand Kontakt mit angrenzenden Vorhängen oder Möbeln hat. Die Verstärkerblende soll auch Wärme abführen. Daher sollte sie mindestens 10cm Abstand haben, damit es nicht zu Überhitzung kommt.

HINWEIS: Die Elektronik des Subwoofers wird immer mit Strom versorgt, wenn er nicht ausgesteckt ist oder der Netzschalter an der Rückseite auf **Mute (Stumm)** gestellt ist. Über die Schaltung „Auto-on“ (Auto Ein) wird nur der Leistungsverstärker ein- oder ausgeschaltet. Die Stecker von MSubwoofer und Vorverstärker/Receiver müssen unbedingt gezogen sein, wenn Sie Anschlüsse herstellen.

Stromanschluss: Stecken Sie den Stecker Ihres MSubwoofer immer in eine Schuko-Steckdose (oder ggf. in eine andere geeignete Steckdose). Einige Receiver verfügen über eine Steckdose mit Schalter. Eine solche sollten Sie nicht verwenden. Diese geräteeigenen Steckdosen bieten nicht genügend Spannung oder korrekte Isolierung für eine Endstufe, wie sie in Ihrem MSubwoofer vorhanden ist.

Die Eingänge „Line level“ und LFE: Bei den meisten Systemen empfiehlt es sich, den Eingang **Line level** oder **LFE** zu nutzen. Diese Eingänge empfangen das Line-Level-Signal vom Subwoofer-Ausgang Ihres Vorverstärkers/Receivers. Im Handbuch zu Ihrem Receiver steht, welcher Eingang sich am Besten eignet.

Anschließen des Subwoofers an das Digitale Heimkino-System über LFE

Mehrkanal-Heimkino-Geräte stellen einen Kanal (Kanal ".1") zur Verfügung, um spezielle, in digital verschlüsselten Tonspuren enthaltene LFE-Informationen (wie Explosionen und Donner) möglichst lebensecht wiederzugeben.

Bei der beschriebenen Anschlussweise muss der Verstärker des Receivers die komplizierten Tiefbasssignale nicht mehr wiedergeben. Hierdurch können Verzerrungen im Klang vermieden werden. In einigen Fällen kann dies auch von verschiedenen anderen Einstellungen eines Receivers abhängen. Weitere Informationen und Hilfestellungen finden Sie im Handbuch zu Ihrem Receiver.

Verwenden Sie ein Audio-RCA-Kabel („Cinchkabel“, nicht im Lieferumfang enthalten), um den LFE-/Subwoofer-Ausgang Ihres digitalen Receivers an den Subwoofer anzuschließen. Schließen Sie das andere Ende am Eingang *Line Level/LFE* an.

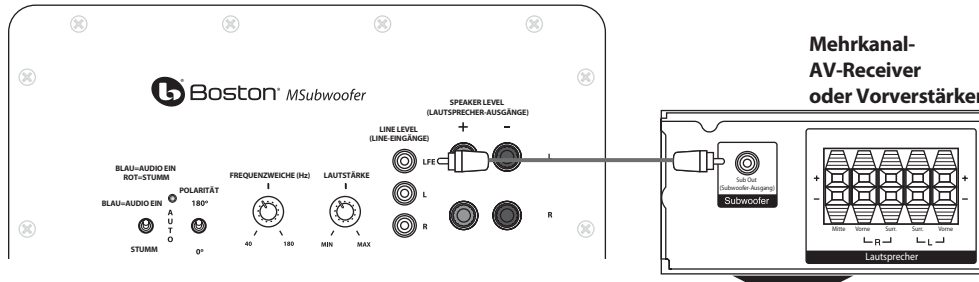

Anschließen an elektronische Geräte ohne Subwoofer-Ausgang

Wenn der Vorverstärker/Receiver in Ihrem System keinen eigenen Ausgang für Subwoofer oder LFE hat, können Sie den Subwoofer MSubwoofer an den mit „preamp/variable“ (Vorverstärker/Veränderlich) beschrifteten Ausgang anschließen. Verwenden Sie ein Stereo-Audio-RCA-Kabel („Cinchkabel“, nicht im Lieferumfang enthalten), um die Vorverstärkerausgänge an die mit „L“ und „R“ beschrifteten Line-Level-Eingänge anzuschließen. **Hinweis:** Für Vorverstärker ohne Mehrfach-Vorverstärker-Ausgänge sind u. U. Splitter erforderlich. „L“ and „R“ *Line Level* inputs.

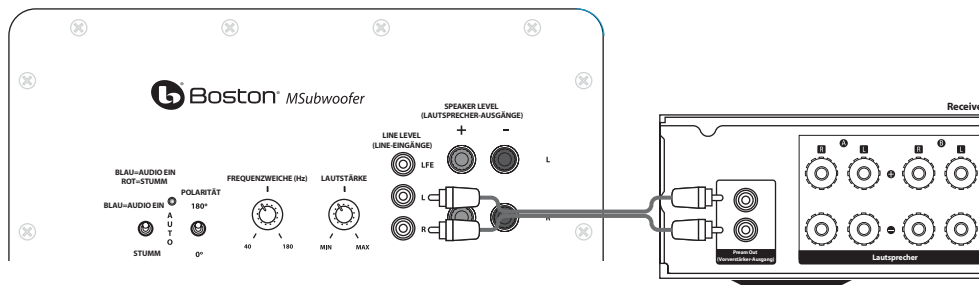

Einstellen des Frequenzweichenreglers

Wenn Sie den „Line level“-Eingang (*nicht den LFE-Eingang*) nutzen, wird die im Subwoofer eingebaute Frequenzweiche eingeschaltet. Stellen Sie als erstes den Frequenzweichenregler (Crossover) des Subwoofers etwa 10 Hz über der Untergrenze des Bassfrequenzgangs Ihrer Hauptlautsprecher ein. Nehmen Sie die Feineinstellung der Frequenzweiche nach Gehör vor. Hierdurch erreichen Sie bestmögliche Übereinstimmung mit Ihren Hauptlautsprechern. Die optimale Einstellung des Frequenzweichenreglers hängt vom Aufstellort der Lautsprecher und Ihrer persönlichen Vorliebe ab.

Lautsprecher-Anschluss (Speaker level)

Verwenden Sie die entsprechend gekennzeichneten Hochpegelanschlüsse zusammen mit Receivern, die keinen Subwoofer-Ausgang haben. Die Lautsprechereingänge nehmen Lautsprechersignale aus dem linken und aus dem rechten Kanal Ihres Receivers auf. Wenn Sie einen Heimkino-Receiver verwenden, stellen Sie den Lautsprechertyp auf „Large“ (groß). Die Einstellung „Large“ (groß) erzeugt einen volleren Klang.

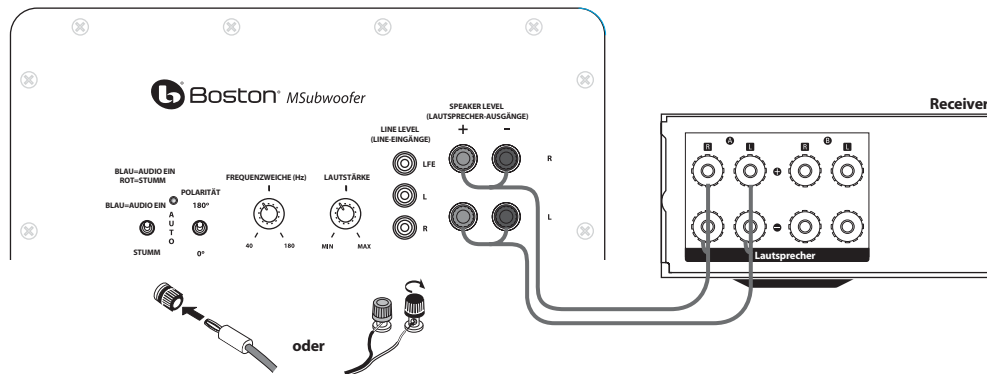

Hinweis

Einige Receiver nutzen Erdungsschaltkreise der Lautsprecher. Diese sind möglicherweise nicht kompatibel mit Audiogeräten mit externer Stromversorgung, z. B. Subwoofer. Wenn das Lautsprecherkabel anstelle von „Line Level“-Kabeln verwendet wird, kann diese Inkompatibilität ein lautes Brummen nach sich ziehen, wenn der Receiver ausgeschaltet oder auf einen anderen Lautsprecherkanal umgeschaltet wird.

Wenn dies bei Ihrem MSubwoofer der Fall sein sollte, besorgen Sie ein Erdungskabel und schließen Sie dieses an den Eingang des RCA-Leiters am Subwoofer und am unbenutzten RCA-Line-Eingang oder -Ausgang Ihres Receivers an (siehe Grafik). Das richtige Erdungskabel für diese Art von Anwendung sollte aus zwei RCA-Steckern bestehen, bei denen die negativen äußeren Anschlussstifte (oder „Hülse“) angeschlossen sind. Dabei ist die Länge der einzelnen Kupferkabel beliebig.

Eine der beiden RCA- („Cinch“) Buchsen verwenden

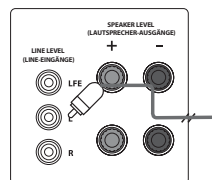

Subwoofer-Rückseite

Einzelner Leiter (-) RCA („Cinch“) zu (-) RCA- („Cinch“) Erdungskabel

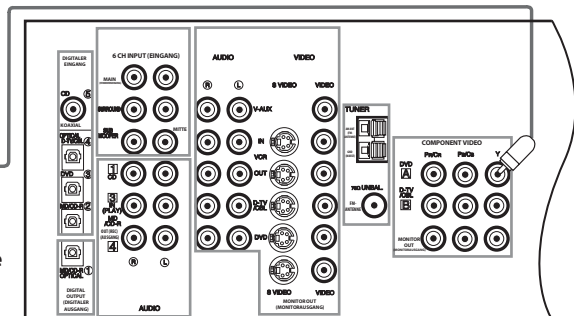

Rückseite des Receivers

Verwendung einer beliebigen RCA- („Cinch“) Buchse

Hinweis: Die inneren positiven (auch „Pin“ genannten) Anschlussstifte dürfen nicht in beiden Steckern verdrahtet werden.

Bedienung des MSubwoofer

Audio On/Auto/Mute (Audio Ein/Auto/Stumm)

Stecken Sie das Netzkabel Ihres MSubwoofer in eine Wandsteckdose. Verwenden Sie nicht die Steckdosen an der Rückseite des Receivers. Stellen Sie den Schalter **Audio On (Audio Ein)** in der gewünschten Weise ein.

AUDIO ON – Die Audiofunktion des MSubwoofer ist immer auf EIN geschaltet.

AUTO – Die Audiofunktion des Subwoofers schaltet sich von selbst ein, sobald ein Signal empfangen wird. Wird kein Signal entdeckt, schaltet er automatisch nach einigen Minuten um in den Modus „Mute“ (Stumm).

MUTE (STUMM) – Der Subwoofer ist stummgeschaltet und erzeugt keinen Ton. Wenn Sie den Subwoofer einige Zeit nicht verwenden oder Strom sparen möchten, können Sie ihn ausschalten. Sie können auch den Hauptschalter ausschalten. Dieser befindet sich neben dem Stromkabel.

Eine LED-Anzeige neben dem Schalter Polarity (Polarität) gibt an, in welchen Modus der MSubwoofer geschaltet ist.

OFF (AUS) – Der Stecker des MSubwoofer ist gezogen oder der Schalter Ein/Aus ist auf „Aus“ gestellt

RED (ROT) – Mute (Stumm) (Kein Signalempfang, Audio Aus)

BLUE (BLAU) – Audio Ein (Signalempfang, Audio Ein)

Der MSubwoofer wechselt automatisch in den Modus „Mute“ (Stumm), sobald mehrere Minuten vergangen sind, in denen Ihr System kein Signal erfasst. Die Audiofunktion des MSubwoofer wird anschließend eingeschaltet, wenn ein Signal erfasst wird.

Polaritätsregler

(0° oder 180°): Wählt die reguläre (0°) oder invertierte (180°) Phase für den MSubwoofer aus. Stellen Sie diesen Schalter so ein, dass der vollste und dynamischste Bass erklingt. Der Phaseneffekt ist bei Tiefton-Schlaginstrumenten oder Musik mit einer sich ständig wiederholenden Basslinie am Deutlichsten zu hören.

Frequenzweichenregler (Crossover)

Regelt die Frequenz des Tiefpassfilters für den MSubwoofer. **Hinweis:** Dieser Regler ist nicht aktiv, wenn Sie die LFE-Eingangsbuchse verwenden.

Lautstärkeregelung

Stellen Sie den **Lautstärkeregl**er des MSubwoofer auf die 11-Uhr-Position ein. Wenn aus dem MSubwoofer kein Ton zu hören ist, überprüfen Sie das Stromkabel, den Schalter **Audio On**, den Schalter **Power (Ein/Aus)** und die Eingangskabel.

Drehen Sie so lange am **Lautstärkeregl**er des MSubwoofer, bis Übereinstimmung zwischen Hauptlautsprecher und MSubwoofer vorliegt. Der Bass-Frequenzbereich sollte nicht den ganzen Raum ausfüllen. Er sollte so eingestellt sein, dass eine natürliche Vermischung über die gesamte musikalische Bandbreite hinweg besteht.

Wartung und Kundendienst

Sämtliche Kabelverbindungen sollten wenigstens einmal im Jahr inspiziert und erneuert werden.

Falls ein Problem auftritt, überprüfen Sie, ob alle Kabel richtig angeschlossen, sicher und sauber sind. Falls ein Problem mit einem Lautsprecher auftritt, verkabeln Sie ihn an einem anderen Standort innerhalb des Systems. Sollte das Problem fortbestehen, so liegt dies am Lautsprecher. Funktioniert der Lautsprecher am neuen Standort einwandfrei, so ist dies ein klares Anzeichen für ein Problem mit der Verkabelung oder Elektronik des Systems. Falls Sie für Ihre Lautsprecher einmal den Technischen Kundendienst benötigen, wenden Sie sich an Ihren Boston Acoustics-Händler vor Ort oder besuchen Sie bostonacoustics.de.

Eingeschränkte Garantie

Boston Acoustics garantiert allen Erstkäufern von Lautsprechern der M-Serie für einen Zeitraum von 5 Jahren ab Kaufdatum, dass sämtliche mechanischen Teile frei sind von Materialfehlern und Verarbeitungsmängeln. Die Garantiedauer für die elektrischen Komponenten des MSubwoofer beträgt 1 Jahr.

Ihre Verantwortung liegt darin, sie entsprechend der beigefügten Anleitung zu installieren und betreiben, sie sicher bei einer autorisierten Boston Acoustics Service-Vertretung anzuliefern und den Kauf durch Vorlage des Verkaufsbelegs nachzuweisen, falls Garantieleistungen in Anspruch genommen werden.

Von dieser Garantie ausgenommen sind Schäden, die auf Missbrauch, Fehlgebrauch, unsachgemäßes Aufstellen, Unfälle, Lieferschäden oder Reparaturen/Umbauten von anderen Personen als einem autorisierten Händler von Boston Acoustics zurückzuführen sind.

Diese Garantie ist auf Produkte von Boston Acoustics begrenzt und deckt Beschädigungen von Bestandteilen der Zusatzausrüstung nicht ab. Diese Garantie deckt Kosten für Abbau oder Neuaufbau nicht ab. Diese Garantie verliert ihre Gültigkeit, falls die Seriennummer entfernt oder unlesbar gemacht wird. Diese Garantie verleiht Ihnen bestimmte Rechte. Abhängig von der Region, in der Sie leben, können diese Rechte unterschiedlich ausfallen.

Inanspruchnahme von Leistungen des Technischen Kundendiensts

Wenden Sie sich zuerst an den Händler, von dem Sie das Produkt erworben haben.

Oder kontaktieren Sie uns per E-Mail oder Webseite unter:

USA:	support@bostona.com
Japan:	ba_info@dm-holdings.com
Asien und Pazifik:	service@dm-singapore.com
Europe:	www.bostonacoustics.eu

Falls dies nicht möglich ist, schreiben Sie an:

Boston Acoustics, Inc.
100 Corporate Drive
Mahwah, NJ 07430 U.S.A.



Nur für Kunden aus EG-Staaten

Wenn das Produkt mit diesem Symbol gekennzeichnet ist, darf es nicht über den Hausmüll entsorgt werden. Stattdessen können Sie es in ein separates Sammelbehältnis für Elektronikschrott geben oder dem Einzelhändler zurückgeben, wenn Sie ein ähnliches Produkt erwerben. Der Hersteller hat die Kosten für die Wiederverwertung dieses Produkts bereits übernommen. Auf diese Weise tragen Sie zu Wiederverwertung und Recycling bei, minimieren negative Auswirkungen auf die Umwelt und die menschliche Gesundheit und vermeiden Bußgelder für nicht fachgerechte Entsorgung.

重要安全说明



设备上有此符号表示存在会引起危险事故的危險状况。



设备上有此符号表示用户应阅读用户手册中的所有安全说明。



设备上有此符号表示双重绝缘。



警告！为降低火灾或触电的风险，请勿将本设备暴露于雨中或湿气中。



设备上有此符号表示本设备必须作为电子垃圾用专门的回收设施处理，不可当作家用垃圾处理。

1. 请阅读本说明书。
2. 请妥善保管本说明书。
3. 请注意所有警告事项。
4. 请遵守所有指导说明。
5. 请勿在水边使用本设备。
6. 只能用干布清洁。
7. 请勿阻挡任何通风口。请按照制造商的说明进行安装。
8. 请勿安装在散热器、热风调节器、火炉等热源或其他设备（包括放大器）附近。
9. 请勿忽视极性插头或接地型插头的的安全作用。极性插头有一宽一窄两片插脚。接地型插头除两片插脚外还有一个接地插脚。宽插脚或第三个插脚用于保证您的安全。如果附带的插头与您的电源插座不匹配，请联系电工更换老式电源插座。
10. 避免电源线被踩踏或被卡住，特别是在插头、电源插座和从设备引出的位置。
11. 只能使用制造商指定的配件/附件。
12. 雷雨期间或长时间不使用时，请拔出本设备的插头。
13. 请合格维修人员执行所有维修工作。设备出现任何形式的损坏，如电源线或插头损坏、液体溅洒到或异物掉入设备中、设备暴露于雨中或湿气中、无法正常操作、或掉落，必须进行维修。
14. 请在设备前后和两侧留出至少 2"(50mm) 的距离，以便保持通风。不可覆盖通风口或者在设备上或周围放置报纸、桌布、窗帘等物品，以免阻碍通风。
15. 不可在设备上放置明火火源，如点燃的蜡烛。
16. 设备不可受到液体滴淋或溅洒。不可在设备上放置装有液体的物品，如花瓶。
17. 设备背后的电源连接接头或墙壁上的电源插头必须方便插拔，以便从设备断开电源。
18. 要从交流主电源彻底断开本设备，请从交流电源插座上断开电源线插头。
19. 电源线的主插头应保持随时可用。





Use only with the cart, stand, tripod, bracket, or table specified by the manufacturer, or sold with the apparatus. When a cart is used, use caution when moving the cart/apparatus combination to avoid injury from tip-over.

n 安全注意事项



注意：
为防电击，请勿打开机盖(或后盖)。本机内部无使用者可以维修的部件。请委托有资格的技术人员进行维修。

 等边三角形中有箭头闪电标号的图形表示警告使用者在产品内有非绝缘的“危险电压”，可能会对人体造成很大的电击危险。

 等边三角形中有感叹号的图形表示警告使用者该设备在操作与维护(维修)方面应严格按照所附设备说明书。

警告：
为防止火灾或电击，请勿将本机暴露于雨中或潮湿的处所。
仅适用于海拔2000m以下地区安全使用。
仅适用于非热带气候条件下安全使用。

注意：为了完全切断本机的电源，请从墙上插座中拔出插头。电源插头用于完全中断机器的电源供应，必须置于使用者容易接近的地方。

 **注意：**
高温表面，请勿触摸。
在本产品连续运作时，内部散热器顶部的表面温度可能会很高。
请勿触摸高温区域，尤其是“高温表面标记”周围和顶部面板。

执行的国家标准：
GB8898-2011
GB13837-2003
GB17625.1-2003

制造商：美隆工业股份有限公司
生产厂：美达科技（苏州）有限公司
地址：江苏省苏州市相城经济开发区春申湖东路五号

n 使用注意事项

警告

· 避免高温。
· 装于机架时应允许充分散热。
· 小心操作电源线。
· 从插座上拔出电源线时应抓住插头将其拔出。
· 勿将本机放置于湿度很高或多尘的位置。
· 长时间不使用本机时须拔下电源插头。
· 勿阻塞机壳的通风孔。
· 勿使异物掉入机内。
· 勿使杀虫剂、苯和稀释剂与机箱接触。
· 切勿拆解或以任何方式改装本机。
· 不得用报纸、桌布或窗帘等物品覆盖通风口，以免妨碍通风。
· 不得将点燃的蜡烛等明火放置在本机上。
· 请留意和遵守当地有关电池处理的法规条例。
· 请勿使液体滴落或喷洒到本机上。
· 请勿将花瓶等装有液体的物体放置在本机上。
· 请勿用湿手操作主电源线。
· 当开关位于“关闭”位置时，设备并未与主电源彻底切断。
· 应将本设备安装在电源附近，以便于接入电源。
· 不要让本器材暴露于雨水、湿气、滴水或溅水之中。
· 电池不要存放在阳光直射或靠近热源的位置，例如靠近加热器。

简介

感谢您选择了 Boston Acoustics 品牌。M 系列扬声器旨在从美学设计着手再现特别精确和自然的声音。每款 M 系列机型均经过特别打造，为特定应用提供出色的声音效果。

M350、M340、M250 和 M25 利用超宽频 (EWB) 高音喇叭和 Boston Lo-Q™ 机箱结构实现纯音再现，并减小机箱干扰。MCenter 和 MSurround 利用创新的平衡模式发声器 (BMR) 高频驱动器在相当宽的区域内提供均匀声音输出，使对话再现清晰并为所有听众提供沉浸式环绕声场。M 系列的外观兼具传统与现代设计风格，不仅提供出色的声音效果，还能轻易融入各种家庭布置环境。所有 M 系列机型的设计均为相互无缝接合并与其他 Boston Acoustics 扬声器相融相配，无论系统配置和扬声器类型如何，均能提供极佳的效果。希望您在将来继续惠购 Boston Acoustics 产品。

特色

- 第二代超宽频 (EWB) 高音喇叭 (M350、M340、M250 和 M25)，可在改善活塞运动的同时最大程度减少相位漂移和失真
- 平衡模式发声器 (BMR) 高频驱动器 (MCenter 和 MSurround) 使散布最大化，使对话清晰度明显改善并为所有听众提供沉浸式环绕声场
- 大负载的聚丙烯中音喇叭 (M350 和 M340) 在关键中音频带提供平缓的整体响应并使声染色达到最小
- 聚丙烯低音喇叭重量轻且坚固，具备大型电机结构，使低频输出和散热效果达到最大
- Boston Lo-Q™ 机箱设计 (MSurround 和 MSubwoofer 以外的所有扬声器) 可最大程度减小机箱响应和干扰
- 包人造皮革的隔音板 (除 MSubwoofer 和 MSurround 以外，均为白色)
- 带高品质饰面的圆角机箱设计
- 坚固的铝制支座 (M350、M340 和 M250)
- 5 通镀金精密接线端子
- 高品质分频网络滤波器电路板和组件



MCenter

MSurround

M25

MSubwoofer

M250

M340

M350

规格	M350	M340	M250	M25
频率范围(±3dB):	45Hz - 30kHz	45Hz - 30kHz	60Hz - 30kHz	62Hz - 30kHz
高频驱动器:	1"(2.5cm) EWB 球顶形	1"(2.5cm) EWB 球顶形	1"(2.5cm) EWB 球顶形	1"(2.5cm) EWB 球顶形
中频驱动器:	4 1/2"(11.4cm) 大负载聚丙烯锥形	4 1/2"(11.4cm) 大负载聚丙烯锥形	5 1/4"(13.3cm)聚丙烯锥形中/低频驱动器	—
低频驱动器:	4 × 5 1/4" (13.3cm) 聚丙烯锥形	4 × 4 1/2" (11.4cm) 聚丙烯锥形	5 1/4" (13.3cm) 聚丙烯锥形	5 1/4" (13.3cm) 聚丙烯锥形
交叉频率:	400/3,000Hz	390/3,100Hz	450/2,900Hz	3,000Hz
额定阻抗:	兼容8ohms 输出	兼容8ohms 输出	兼容8ohms 输出	兼容8ohms 输出
灵敏度: [1m处为1瓦(2.83V)]	90dB	88dB	88dB	86dB
建议放大器功率	50-500 瓦	50-350 瓦	50-250 瓦	50-200 瓦
尺寸 (高 x 宽 x 深):	42 ³ / ₈ × 9 ⁵ / ₈ × 12 ³ / ₁₆ " (107.6 × 24.5 × 31cm)	40 ³ / ₈ × 8 ¹³ / ₁₆ × 11 ⁷ / ₁₆ " (102.6 × 22.4 × 29cm)	38 ⁷ / ₁₆ × 9 ⁵ / ₈ × 9 ¹³ / ₁₆ " (97.6 × 24.5 × 25cm)	12 ³ / ₈ × 6 ¹⁵ / ₁₆ × 10 ³ / ₁₆ " (31.4 × 17.6 × 25.8cm)
重量:	55.9lbs(25.4kg)	46.3lbs(21.0kg)	35.3lbs(16.0kg)	14.7lbs(6.7kg)

规格	MCenter	MSurround	MSubwoofer
频率范围(±3dB):	68Hz - 22kHz	95Hz - 22kHz	23Hz - 150Hz
高频驱动器:	2 1/2"(6.4cm) BMR	2 1/2"(6.4cm) BMR	—
低频驱动器:	2 × 4 1/2" (11.4cm) 聚丙烯锥形	3 1/2" (8.9cm) 聚丙烯锥形	10"(25.4cm) 聚丙烯锥形 2 × 8"(20.3cm) 聚丙烯锥形被动发声器
交叉频率:	700Hz	700Hz	40Hz - 180Hz (可变)
额定阻抗:	兼容8ohms 输出	兼容8ohms 输出	—
灵敏度: [1m处为1瓦(2.83V)]	87dB	86dB	—
放大器功率:	—	—	500 瓦 RMS (峰值为1000瓦)
建议放大器功率	50-200 瓦	50-150 瓦	—
尺寸 (高 x 宽 x 深):	6 1/8 × 21 ⁵ / ₈ × 7 1/16" (15.5 × 55 × 18cm)	9 1/2 × 6 ⁹ / ₁₆ × 4 ⁷ / ₁₆ " (24.2 × 16.6 × 11.3cm)	13 1/16 × 16 ³ / ₄ × 15 ⁷ / ₁₆ " (33.1 × 42.5 × 39.2cm)
重量:	15.9 lbs (7.2kg)	5.5 lbs (2.5kg)	51.8 lbs (23.5kg)

规格如有更改, 恕不另行通知。

系统开箱

小心打开扬声器包装。如果存在任何运输损坏迹象，请立即向您的经销商或送货服务商通报。请保留货运纸箱和包装材料以便将来使用。

格栅

正常使用时，布格栅应保留在扬声器上。但是，若要去除格栅，请用手指小心地将格栅的顶部边缘从机箱拨开，以便将手指插入格栅和机箱之间。然后，在格栅框架内从上至下滑动手指，从而取下格栅。仅拉动一侧无法将格栅摘除。固定格栅的销子可能被损坏。此外，请勿使用手指以外的任何物品摘除格栅，否则可能会损坏饰面或格栅。请小心避免戒指、手表及其他锐利物品划损饰面或划破格栅布。

更换格栅时，请将格栅顶部的两个销子小心对准其对应的扣眼，并轻轻将其推入直至扣眼支撑住格栅。然后顺势向下将格栅销子均匀地推入扣眼直至格栅完全装好。请小心地将销子对准扣眼以免损坏机箱、格栅销子和扣眼。此外，注意支撑扬声器，使其不会在摘除或更换格栅时从安装位置翻倒或掉落。MCenter 注意：相同的格栅摘除和更换步骤适用于 MCenter，但必须从左侧或右侧开始，向另一侧操作。MSubwoofer 注意：MSubwoofer 的格栅不可摘除。

支脚和脚钉

M350、M340 和 M250 出厂时已安装好橡胶支脚，非常适合安置在硬木地板上。还附带脚钉以便在地毯表面上安置。若要安装脚钉，请小心将扬声器背面平放在柔软、无碎屑的表面上，然后用手逆时针转动橡胶支脚将其拆下。用手旋入脚钉以确保其正确插入。妥善保管橡胶支脚以便将来使用。

M25、MCenter 和 MSurround 附带橡胶支座，可安装在扬声器底部，以便将扬声器安置在台架、搁板或橱柜上。从而最大程度减小振动从扬声器传递到台架、搁板或橱柜。还有助于保护扬声器和安放位置的饰面。MSubwoofer 出厂时已安装好橡胶支脚。

MSurround 注意：如果要对 MSurround 进行墙壁安装，建议在其侧面板的背面安装橡胶支座。从而最大程度减小直接传递到墙壁的振动量。可能需要调整安装螺丝的深度以确保扬声器安装不会过松或过紧。

扬声器安放位置

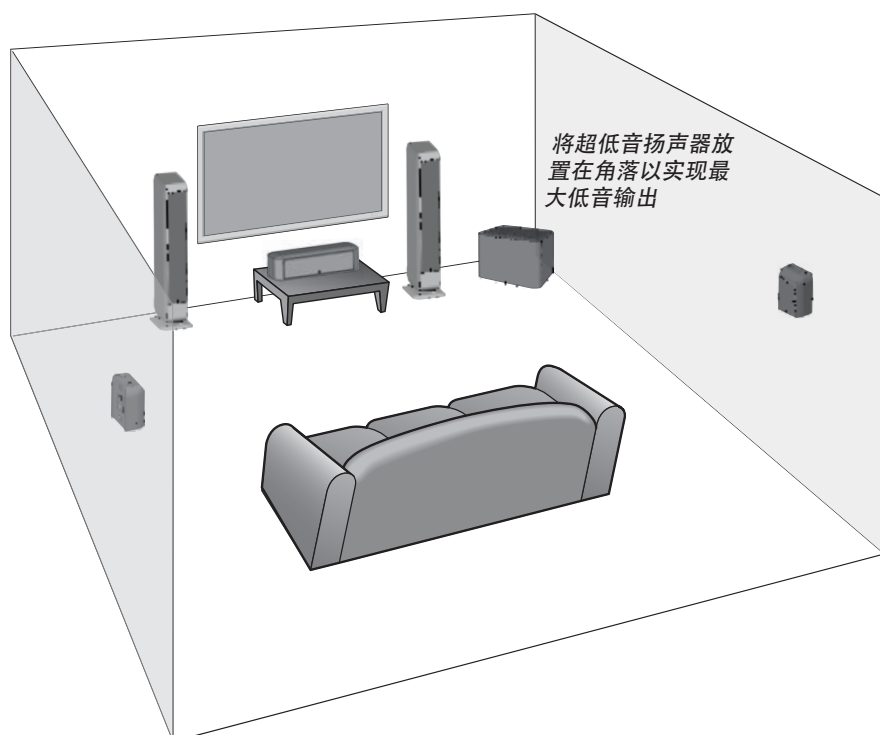

前置左右扬声器

为获得最佳效果，建议将前置左右扬声器相隔 6-12 英尺 (2-4m) 放置，距离后面墙壁或窗帘至少 3 英寸 (76mm)，距离房间角落至少 2 英尺 (0.6m)。前置左右扬声器太靠近墙壁或角落会产生不自然的低音加强效应，并且会产生侧壁反射，从而破坏扬声器平衡和声音染色效果。如果您的聆听位置小于扬声器的分开距离，最好将两扬声器的正面朝向主要聆听位置（“内八字”）。实践是找到最佳前置左右扬声器位置的有效方法。播放一段您非常熟悉且具有较大频率范围的立体声音乐，通常是找到适合您房间和收听偏好的最佳扬声器位置的最简单方法。

中置扬声器

为获得最佳效果，建议将中置扬声器放置在屏幕正下方、正后方（仅穿孔屏幕）或正上方。BMR 驱动器具有极宽的扩散特性，因此无需将中置扬声器隔音板“对准”聆听位置。如果放置在搁板或橱柜上，放置扬声器时使其正面与搁板或橱柜的边缘齐平。这可以避免声音反射，使声音平衡和染色不受破坏。

环绕扬声器

为获得最佳效果，建议将环绕扬声器放置在聆听位置的正对侧面，高于耳部位置且距离房间角落至少 2 英尺 (0.6m)。如果扬声器安装位置距离天花板超过 3 英寸 (76mm)，建议定位扬声器时使两个端口朝向天花板。如果扬声器安装位置距离天花板 3 英寸 (76mm) 以下，建议定位扬声器时使两个端口朝向地板。

MSurround 的背面配有两个 4 通挂钩，以便在墙上水平或垂直安装扬声器时使端口朝向天花板或地板。如果要对 MSurround 进行墙壁安装，建议在其侧面板的背面安装橡胶支座。从而最大程度减小直接传递到墙壁的振动量。请咨询专业人员咨询，以了解适合您墙壁类型的扬声器悬挂硬件。通常情况下，在进行连接前，最好使 soundbar 扬声器远离墙壁。

连接

正确安置各扬声器后，即准备好对系统进行接线。

扬声器连接

连接扬声器之前，关闭所有的系统组件。M 系列扬声器配备镀金 5 通接线端子。可连接裸线、插销接线片、铲型接线片、香蕉插头或双香蕉插头。

图示为裸线扬声器连接方式。剥除大约 3/8"(10mm)的电线绝缘套。将电线丝扭成整齐的一束。逆时针转动顶帽将其松开，直至端子接线柱中心的孔完全敞开。将电线从孔中穿入并用手顺时针转动顶帽，以将电线夹紧。请勿使用工具来拧紧。请确保电线丝不会接触另一端子接线柱。重复操作进行其他扬声器连接。

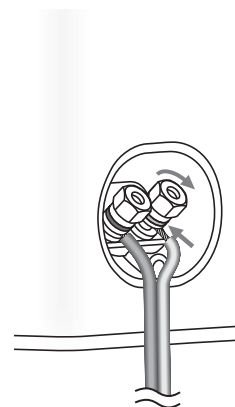

如果使用插销接线片，请按照制造商的规定将其连接到电线上。逆时针转动顶帽将其松开，直至端子接线柱中心的孔完全敞开。将插销接线片从孔中穿入并用手顺时针转动顶帽，以将接线片夹紧。请勿使用工具来拧紧。重复操作进行其他扬声器连接。

如果使用铲型接线片，请按照制造商的规定将其连接到电线上。逆时针转动顶帽将其松开，直至间隙足以使铲型接线片定位在端子接线柱周围。将铲型接线片置于接线柱周围并用手顺时针转动顶帽，以将接线片夹紧。请勿使用工具来拧紧。重复操作进行其他扬声器连接。

如果使用单或双橡胶插头，请按照制造商的规定将其连接到电线上。顺时针转动端子的顶帽以确保其完全固定。请勿使用工具来拧紧。将橡胶插头插入顶帽中心所提供的孔中。重复操作进行其他扬声器连接。
有关将扬声器电线连接到接收机或放大器的信息，请参阅接收机或放大器的用户手册。

重要信息！

为确保最佳性能，进行扬声器连接时请注意极性。端子罩上有 + 和 - 符号，顶帽有红色环表示 +，有黑色环表示 -。将放大器或接收机背面的各 + 端子分别连接至各扬声器的 +（红色）端子。按相同方法连接 -（黑色）端子。如果连接不正确，则可能导致低音响应和成像不良。此外，为避免短路以免损坏设备，请小心不要让电线的末端接触任何其他电线的末端。

超低音扬声器

为获得最佳效果，请将超低音扬声器安置在与前置扬声器相同的墙壁上（或角落里）。原则上，交叉点越低，超低音扬声器离前置扬声器的距离就能越大，但是，声音通常在超低音扬声器位于前置扬声器周围 12 英尺 (3.5m) 以内时达到最佳。超低音扬声器所输出低音的感知电平，会因房间位置的不同而有明显的差异。靠墙放置时，在墙角放置会强化低音输出电平，提供最高感知输出电平。远离墙壁放置会产生感知电平过小的低音。无论房间内低音感知电平如何，总能通过内置音量控制或者前置放大器或接收机的电平控制来调整超低音扬声器的电平。任何时候移动超低音扬声器时，请务必重新检查输出电平和 EQ 设置（若有）。由于人耳定位低频的能力较弱，低音仍会好像是从前置扬声器发出的。实践是最有效的方法，但房间的大多数位置均适合放置。

重要信息：请勿将超低音扬声器放置在后面板可能会和垂帘或家具接触的位置。放大器面板还用于散热，必须至少保持 3 英寸 (76mm) 的间隙以避免过热。

注意：除非拨下插头或使用位于后面板的电源开关切换至静音位置，否则始终会向 MSubwoofer 电子装备供电。自动打开电路只会激活或关闭功率放大器。请确保在进行连接时拨下 MSubwoofer 和前置放大器/接收机的插头。

电源：当插上 MSubwoofer 电源插头时，请务必使用墙壁电源插座或专用电源插座。某些接收机会提供开关插座。请勿使用此类插座。这些板载电源插座无法提供功率放大器（如 MSubwoofer 中的）所必需的电流或适当的绝缘。

线路电平或 LFE：大多数系统使用线路电平输入或 LFE 输入。这些输入接受来自前置放大器/接收机超低音扬声器输出的线路电平信号。接收机手册中会指示最合适采用哪种输入。

使用 LFE 端口将超低音扬声器连接到数字家庭影院系统

多声道家庭影院系统专门使用一个声道（“.1”）再现数字编码音轨中包含的低频效果（LFE）（如爆炸声和雷声）。

通过此方法，接收机的放大器无需再现可能导致接收机声音失真的超低音信号。某些情况下，也可能取决于接收机的若干其他设置。建议您参阅接收机手册，以获得该领域的进一步协助。

如图所示，使用音频 RCA 电缆（不附带）将数字接收机的 LFE/超低音输出连接到超低音扬声器。将另一端连接到线路电平/LFE 输入端口。

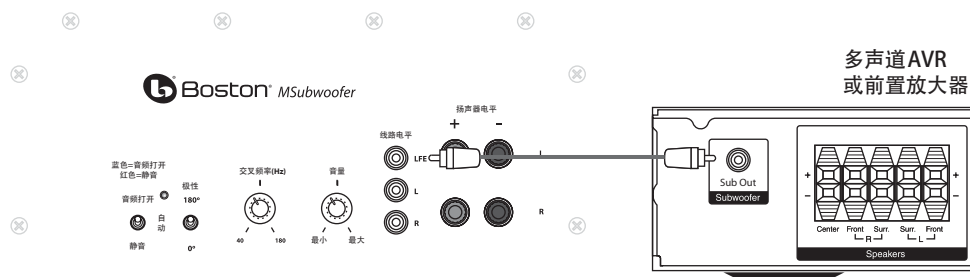

连接到没有超低音输出的电子装备

如果系统中的前置放大器/接收机没有超低音或 LFE 输出，可将 MSubwoofer 超低音扬声器连接到前置放大器/可变输出。

使用立体声 RCA 电缆（不附带）将前置放大器输出连接到“L”和“R”线路电平输入。注：对于没有多路前置放大器输出的前置放大器，可能需要分路器。

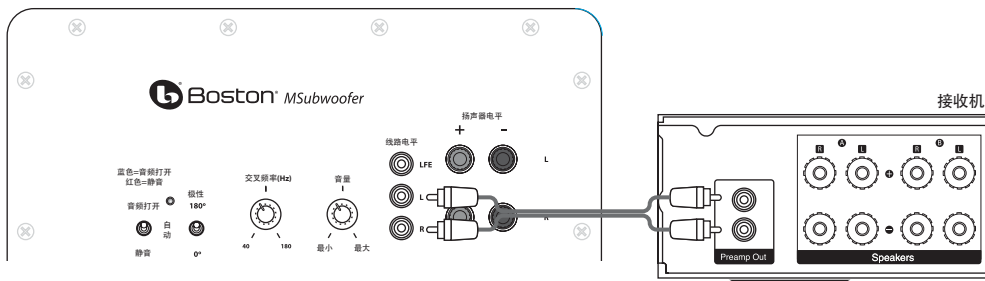

调整分频控制

当使用线路电平输入（非 LFE 输入）时，会触发超低音扬声器的内置分频器。作为起点，将超低音扬声器的分频控制

制设置在比主扬声器低音响应下限高出大约 10Hz 的频率。通过耳朵对分频设置进行微调，获得与主扬声器最平和的混响效果。分频控制的最佳设置取决于扬声器的位置和个人偏好。

扬声器电平

在接收机不具备超低音输出的情况下使用这些高电平端子。扬声器输入可接受来自接收机左右声道的扬声器信号。当使用家庭影院接收机时，将扬声器类型设为“大型”。大型设置能产生更丰满的声音。

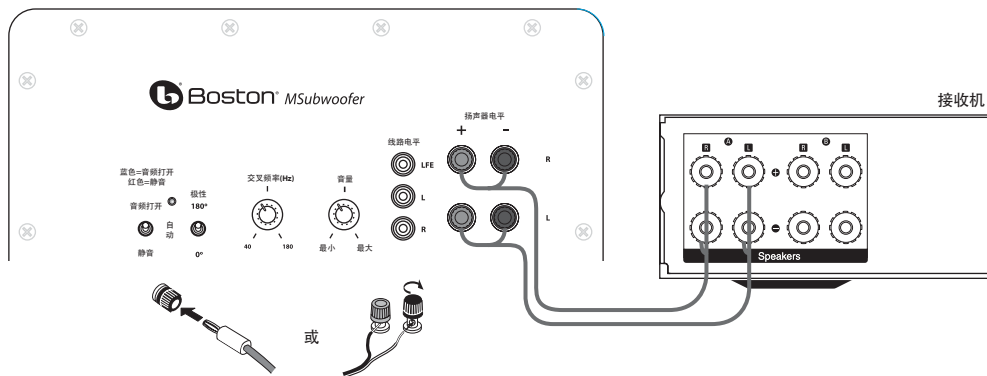

注：

某些接收机使用可能与外部有源音响产品（如有源超低音扬声器）不兼容的扬声器接地电路。当使用扬声器电线替代线路电平电缆时，此不兼容现象可能会在接收机关闭或切换至不同扬声器声道时导致轰鸣声。

如果您的MSubwoofer发生此情况，则需要制作接地电缆并将其连接到超低音扬声器的任一RCA线路输入和接收机上任何未使用的RCA线路输入或输出（见图）。

适合这项应用的接地电缆应由两个阳性RCA插头组成，其负极外部端子（或“套筒”）通过任意长度的单芯铜电缆彼此连接。

注：两个插头的内部正极（或“插销”）端子不可通过电线连接。

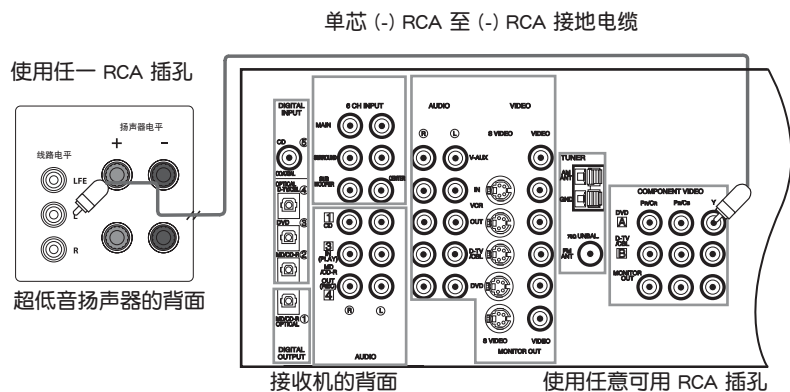

MSubwoofer 操作

音频打开/自动/静音

将 MSubwoofer 的 AC 线插头插入墙壁电源插座。请勿使用接收机背面的插座。将 **音频打开** 开关设为想要的设置。

AUDIO ON (音频打开) - MSubwoofer 音频始终打开。

AUTO (自动) - MSubwoofer 音频会在检测到信号时打开。如果七分钟后仍未检测到信号，将自动进入静音模式。

MUTE (静音) - MSubwoofer 变为静音，不会发出任何声音。如果有一段时间不使用或希望省电，可以拔出 MSubwoofer 的插头。也可以关闭电源线旁边的主电源开关。

极性开关旁的 LED 指示灯表示 MSubwoofer 的当前模式。

OFF (熄灭) - MSubwoofer 的插头已被拔出 或者电源开关处于“关闭”(“Off”)位置

RED (红色) - 静音 (没有检测到信号，音频关闭)

BLUE (蓝色) - 音频打开 (检测到信号，音频打开)

七分钟后仍未检测到系统信号，MSubwoofer 会自动进入静音模式。MSubwoofer 音频会在检测到信号时打开。

极性控制

(0° 或 180°) : MSubwoofer 可选择常规 (0°) 或反转 (180°) 相位。设置此开关以提供最丰满、最富动态的低音。通过低频打击乐器或低音部分不断重复的音乐最能听出相位效果。

分频控制

调整 MSubwoofer 低通滤波器的频率。注：当使用 LFE 输入插孔时，此控制无效。

音量控制

将 MSubwoofer 的音量控制钮转至 11 点钟位置。如果 MSubwoofer 未发出任何声音，请检查 AC 电源线、**音频打开**开关、**电源**开关和输入电缆。

调整 MSubwoofer 的音量控制，直到听到主扬声器和 MSubwoofer 彼此相匹配为止。低音响应不可压倒房间，应进行调整以在整个音频范围内形成自然的混响效果。

保养和维修

每年应至少一次对所有电线连接进行检查和清洁。

如果发生问题，请确保所有连接均已正确进行，并且牢固、清洁。如果某一扬声器发生问题，在系统的不同位置重新连接扬声器。如果问题仍然存在，则扬声器有故障。如果扬声器在新位置工作正常，很明显是系统的接线或电子装备存在问题。如果您的扬声器需要维修，请联系当地 Boston Acoustics 经销商或访问 bostonacoustics.com 网站。

保修期限

Boston Acoustics 产品整机保修1年，从购买之日起计算。音箱单元的保修期限为 5 年。

请根据说明书的要求安装机器，若出现质量问题请与您的销售商联系。如有需要，请小心将机器送至Boston Acoustics售后服务中心，并且出示购买小票与发票。保修不包括使用不当，安装错误，意外，运输或非Boston Acoustics服务授权人员修理所造成之损坏。

此保修只限于Boston Acoustics产品本身，但不包括任何相关的部件，不包括运输费用与安装费。若序列号损坏或遗失，此保单无效。0

此保单根据不同国家地区的法律规定有不同的权益。

如果需要维修

首先，请联系您购买产品的经销商。

或通过电子邮件联系我们：

美国： support@bostona.com
 日本： ba_info@dm-holdings.com
 亚太地区： service@dm-singapore.com

如果电子邮件无法使用，请写信至：

Boston Acoustics, Inc.
 100 Corporate Drive
 Mahwah, NJ 07430 U.S.A.

我们将迅速向您建议所需采取的措施。如果需要返修您的超低音扬声器，请预付运费将其运往上述地址。在美国和加拿大地区，产品修好后，我们将预付运费将它返回。

For EU Customers Only



This symbol found on the product indicates that the product must not be disposed of with household waste. Instead, it may be placed in a separate collection facility for electronic waste or returned to a retailer when purchasing similar product. The producer paid to recycle this product. Doing this contributes to reuse and recycling, minimizes adverse effects on the environment and human health and avoids any fines for incorrect disposal.

「根据电子信息产品污染控制管理办法的有毒·有害物质或元素的标识表」

零部件名称	对象零部件	有毒有害物质或元素						备注
		铅 (Pb)	汞 (Hg)	镉 (Cd)	六价铬 (Cr6+)	多溴联苯 (PBB)	多溴二苯醚 (PBDE)	
电路板	印刷配线板组件，安装·插入零部件，印刷配线板(不包括特定电子零部件)	×	○	×	○	○	○	
筐体	顶盖，底盖，底壳，框架，垫片，小螺丝等(金属，塑胶)，(包含的接合材料)	×	○	○	○	○	○	
显示器	FL, LCD显示器	×	○	○	○	○	○	
特定电子零部件	变压器，插入物，电源插座，电源用大型电解质电容器等电子零部件，机内电缆	×	○	○	○	○	○	
附件	遥控器/AC适配器、电源线、RCA电缆等附件，封装	×	○	○	○	○	○	

备注：
 ○：在该零部件的所有均质材料中的有毒有害物质的含量不超过在SJ/T11363-2006标准规定的限量要求
 ×：在该零部件中至少一种均质材料中的有毒有害物质的含量超过在SJ/T11363-2006标准规定的限量要求(×判定：包括EU RoHS的豁免项目)



此标志是根据2006年2月28日颁布的《电子信息产品污染控制管理办法》，以及《电子信息产品污染控制标识要求》，适用于在中国销售的电子信息产品的环保使用期限。在此产品相关的安全和使用上遵守注意事项，在从生产日期起计算的此年限内，产品中的有害物质不会往外泄漏，或者引起突然变异而给环境污染，人体或财产带来重大影响。另外，包装在一起的电池等消耗品的环保期限是技术寿命5年。适当地使用完后废弃的情况，请协助遵守各自自治体的电子信息产品回收·再利用相关的法律·规定。



7 Constitution Way, Woburn, MA 01801 USA
www.bostonacoustics.com

© 2013. All rights reserved. Boston, Boston Acoustics, and the B/A ellipse symbol, are registered trademarks and Boston Lo-Q is a trademark of Boston Acoustics, Inc. Specifications are subject to change without notice. 142-004248-5