

ESOTERIC

K-01/K-03

Super Audio CD/CD Player

OWNER'S MANUAL.....	4
MODE D'EMPLOI.....	28
MANUAL DEL USUARIO.....	52





The lightning flash with arrowhead symbol, within an equilateral triangle, is intended to alert the user to the presence of uninsulated "dangerous voltage" within the product's enclosure that may be of sufficient magnitude to constitute a risk of electric shock to persons.



The exclamation point within an equilateral triangle is intended to alert the user to the presence of important operating and maintenance (servicing) instructions in the literature accompanying the appliance.

IMPORTANT SAFETY INSTRUCTIONS

- 1) Read these instructions.
- 2) Keep these instructions.
- 3) Heed all warnings.
- 4) Follow all instructions.
- 5) Do not use this apparatus near water.
- 6) Clean only with dry cloth.
- 7) Do not block any ventilation openings. Install in accordance with the manufacturer's instructions.
- 8) Do not install near any heat sources such as radiators, heat registers, stoves, or other apparatus (including amplifiers) that produce heat.
- 9) Do not defeat the safety purpose of the polarized or grounding-type plug. A polarized plug has two blades with one wider than the other. A grounding type plug has two blades and a third grounding prong. The wide blade or the third prong are provided for your safety. If the provided plug does not fit into your outlet, consult an electrician for replacement of the obsolete outlet.
- 10) Protect the power cord from being walked on or pinched particularly at plugs, convenience receptacles, and the point where they exit from the apparatus.
- 11) Only use attachments/accessories specified by the manufacturer.
- 12) Use only with the cart, stand, tripod, bracket, or table specified by the manufacturer, or sold with the apparatus. When a cart is used, use caution when moving the cart/apparatus combination to avoid injury from tip-over.
- 13) Unplug this apparatus during lightning storms or when unused for long periods of time.
- 14) Refer all servicing to qualified service personnel. Servicing is required when the apparatus has been damaged in any way, such as power-supply cord or plug is damaged, liquid has been spilled or objects have fallen into the apparatus, the apparatus has been exposed to rain or moisture, does not operate normally, or has been dropped.



- Do not expose this apparatus to drips or splashes.
- Do not place any objects filled with liquids, such as vases, on the apparatus.
- Do not install this apparatus in a confined space such as a book case or similar unit.
- The apparatus draws nominal non-operating power from the AC outlet with its POWER or STANDBY/ON switch not in the ON position.
- The apparatus should be located close enough to the AC outlet so that you can easily reach the power cord plug at any time.
- The mains plug is used as the disconnect device, the disconnect device shall remain readily operable.
- Products with Class I construction are equipped with a power supply cord that has a grounding plug. The cord of such a product must be plugged into an AC outlet that has a protective grounding connection.
- If the product uses batteries (including a battery pack or installed batteries), they should not be exposed to sunshine, fire or excessive heat.
- CAUTION for products that use replaceable lithium batteries: there is danger of explosion if a battery is replaced with an incorrect type of battery. Replace only with the same or equivalent type.
- Caution should be taken when using earphones or headphones with the product because excessive sound pressure (volume) from earphones or headphones can cause hearing loss.

WARNING: TO PREVENT FIRE OR SHOCK HAZARD, DO NOT EXPOSE THIS APPLIANCE TO RAIN OR MOISTURE.

CAUTION

- DO NOT REMOVE THE EXTERNAL CASES OR CABINETS TO EXPOSE THE ELECTRONICS. NO USER SERVICEABLE PARTS ARE INSIDE.
- IF YOU ARE EXPERIENCING PROBLEMS WITH THIS PRODUCT, CONTACT TEAC FOR A SERVICE REFERRAL. DO NOT USE THE PRODUCT UNTIL IT HAS BEEN REPAIRED.
- USE OF CONTROLS OR ADJUSTMENTS OR PERFORMANCE OF PROCEDURES OTHER THAN THOSE SPECIFIED HEREIN MAY RESULT IN HAZARDOUS RADIATION EXPOSURE.

"DSD" is a registered trademark.

"Super Audio CD" is a registered trademark.

Microsoft, Windows XP, Windows Vista and Windows 7 are either registered trademarks or trademarks of Microsoft Corporation in the United States and/or other countries.

Apple, Macintosh and MacOS X are trademarks of Apple Inc., registered in the U.S. and other countries.

Other company names and product names in this document are the trademarks or registered trademarks of their respective owners.

For U.S.A.

This equipment has been tested and found to comply with the limits for a Class B digital device, pursuant to Part 15 of the FCC Rules. These limits are designed to provide reasonable protection against harmful interference in a residential installation. This equipment generates, uses, and can radiate radio frequency energy and, if not installed and used in accordance with the instructions, may cause harmful interference to radio communications. However, there is no guarantee that interference will not occur in a particular installation. If this equipment does cause harmful interference to radio or television reception, which can be determined by turning the equipment off and on, the user is encouraged to try to correct the interference by one or more of the following measures:

- Reorient or relocate the equipment and/or the receiving antenna.
- Increase the separation between the equipment and receiver.
- Connect the equipment into an outlet on a circuit different from that to which the receiver is connected.
- Consult the dealer or an experienced radio/TV technician for help.

CAUTION

Changes or modifications to this equipment not expressly approved by TEAC CORPORATION for compliance will void the user's warranty.

This product has been designed and manufactured according to FDA regulations "title 21, CFR, chapter 1, subchapter J, based on the Radiation Control for Health and Safety Act of 1968", and is classified as class I laser product. There is not hazardous invisible laser radiation during operation because invisible laser radiation emitted inside of this product is completely confined in the protective housings. The label required in this regulation is as follows:

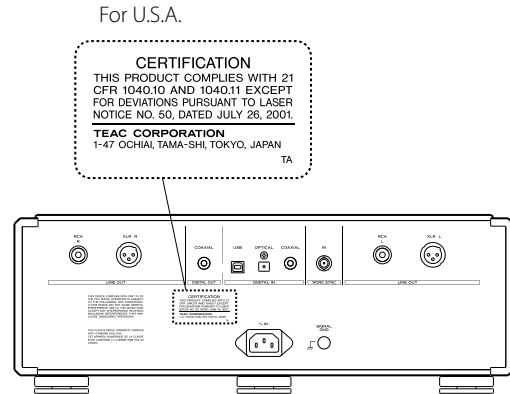

Laser :

Type : SLD6163RL-G
 Manufacturer : SONY CORPORATION
 Laser output : Less than 1mW on the objective lens
 Wavelength : 785±15 nm (CD)
 655±10 nm (Super Audio CD)

China RoHS (电子信息产品污染控制管理办法)

- The information in the following table is only applicable to products for sale in the People's Republic of China.
- The products sold in the European area are manufactured in accordance with the European RoHS Directive.
- Les informations contenues dans le tableau suivant sont applicables uniquement aux produits en vente en République populaire de Chine.
- Les produits vendus en Europe sont fabriqués conformément avec la directive européenne RoHS.
- La información de la siguiente tabla se aplica únicamente a los productos de venta en la República Popular China.
- Los productos vendidos en el espacio europeo se fabrican en conformidad con la directiva europea RoHS.

产品有毒有害物质或元素的名称及含量

机种: K-01/K-03		有毒有害物质或元素					
品名	铅 (Pb)	汞 (Hg)	镉 (Cd)	六价铬 (Cr(VI))	多溴联苯 (PBB)	多溴二苯醚 (PBDE)	
1 CHASSIS部份	×	○	○	○	○	○	
2 PANEL部份	○	○	○	○	○	○	
3 FOOT部份	○	○	○	○	○	○	
4 螺丝部份	○	○	○	○	○	○	
5 PCB Assv部份	×	○	○	○	○	○	
6 线材部份	○	○	○	○	○	○	
7 SEAL部份	○	○	○	○	○	○	
8 AC CORD部份	×	○	○	○	○	○	
9 附属品部份	○	○	○	○	○	○	
10 包装部份	○	○	○	○	○	○	

○：表示该有毒有害物质在该部件所有均质材料中的含量均在 SJ/T11363-2006 标准规定的限量要求以下。
 ×：表示该有毒有害物质至少在该部件的某一均质材料中的含量超出 SJ/T11363-2006 标准规定的限量要求。
 (针对现在代替技术困难的电子部品及合金中的铅)

Contents

Thank you for choosing Esoteric. Read this manual carefully to get the best performance from this unit.

Before Use	5
Discs	6
Remote Control Unit	7
Connections	8
Identifying the Parts (Main Unit)	10
Identifying the Parts (Front Panel Display)	11
Identifying the Parts (Remote Control Unit)	12
Playback	14
Programmed Playback	16
Repeat playback	17
Changing the Display Mode	17
D/A Converter Mode	18
Connecting with a Computer	18
Changing Settings	20
Setting Items	20
Display Dimming	23
Volume Control	24
Restoring Factory Default Settings	24
Troubleshooting	25
Specifications	26
Rear Panel Layout	27

Before Use

Read this before attempting any operations.

What's in the box

Confirm the supplied standard accessories.

Remote control unit (RC-1156) x 1



Batteries (AA) x 2



Power cord set x 1

Felt pads x 3



- To protect the supporting furniture surface, you may stick these felt pads to the bottom of the metal feet (see below).

Owner's manual (this document) x 1

- Keep this manual in a safe place for future reference.

Warranty card x 1

Placement of the unit

- High-quality hardened tool steel is used for the pin-point feet, securely attached to the bottom of the unit. Although the outer feet may appear loose, the weight of the unit causes them to become firm and secure. The design effectively damps and reduces vibration.

To protect the supporting furniture surface, you may stick the felt pads supplied with the unit to the bottom of the metal feet.

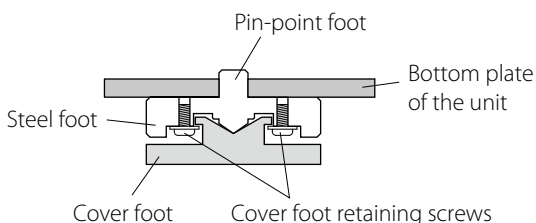

- Place the unit in a stable location near the audio system that you will use.
- Choose the installation location of your unit carefully. Avoid placing it in direct sunlight or close to a source of heat. Also avoid locations subject to vibrations and excessive dust, heat, cold or moisture.
- As the unit may become warm during operation, always leave sufficient space around the unit for ventilation.

Make sure there is at least 8"/20 cm of space above and at least 2"/5 cm of space on each side of the unit. Do not place anything on top of the unit.

- Do not place the unit on an amplifier or receiver or any other device that generates heat.
- When the unit is turned on, switching on the TV may cause lines to appear on the TV screen, depending on the condition of the electric waves of the TV broadcast. This is not malfunction in the unit or the TV. If you see such lines, keep this unit well away from the TV set.

⚠ CAUTION

● Do not move the unit during playback.

During playback, the disc rotates at high speed. Do not lift or move the unit during playback. Doing so may damage the disc or the unit.

- The voltage supplied to the unit should match the voltage as printed on the rear panel. If you are in any doubt regarding this matter, consult an electrician.
- Do not open the cabinet as this might result in damage to the circuitry or cause electric shock. If a foreign object should get into the unit, contact your dealer or service company.
- When removing the power plug from the wall outlet, always pull directly on the plug, never yank on the cord.
- Always remove the disc before relocating or moving this unit. Moving the unit with a disc inside could cause malfunction.

Maintenance

If the surface of the unit gets dirty, wipe it with a soft cloth or use diluted mild liquid soap. Allow the surface of the unit to dry completely before using.

- ⚠ For safety, disconnect the power cord from the socket before cleaning.

- Never spray liquid directly on this unit.
- Do not use thinner, benzene or alcohol as they could damage the surface of the unit.
- Avoid allowing rubber or plastic materials to touch this product for long periods of time, because they could damage the cabinet.

Beware of condensation

When the unit is moved from a cold to a warm place, or used after a sudden temperature change, there is a danger of condensation on the lens of CD/SACD player; vapor in the air could condense on the internal mechanism, making correct operation impossible. To prevent this, or if this occurs, leave the unit turned on for one or two hours. Then the unit will stabilize at the temperature of its surroundings.

Discs that can be played on this unit

CDs that bear the "COMPACT disc DIGITAL AUDIO" logo.



- 12cm (4.7") or 8cm (3.15") discs
 - Linear PCM digital audio
- Audio CDs are divided into tracks.

Super Audio CDs that bear the "Super Audio CD" logo.



- Single layer, dual layer or hybrid layer
 - 12cm (4.7") discs
 - Digital audio (DSD)
- Super Audio CDs are divided into tracks.

CD-R and CD-RW discs that have been correctly recorded in the audio CD format (CD-DA) and finalized.

This unit can play these types of discs without an adapter. It cannot play any other type of disc.

Playback of any other type of disc could cause loud noise and damage to speakers as well as harm hearing. Never play back any other type of disc.

- The logo should be on the disc label or the CD jacket.
- DVDs, Video CDs, DVD-ROMs, CD-ROMs and similar types of discs cannot be played on this unit.
- Copy-protected discs and other discs that do not conform to the CD standard might not play correctly in this player. If you use such discs in this unit, ESOTERIC company and its subsidiaries will not be responsible for any consequences or guarantee the quality of reproduction. If you experience problems with such non-standard discs, you should contact their issuers.
- Discs created by a CD recorder must be finalized before use with this unit. If you are uncertain about the handling of a CD-R or CD-RW disc, please contact the seller of the disc directly.

Depending on disc quality and recording conditions, playback of some discs might not be possible. Please see the manual for the device that you used to create the disc.

CAUTION

- Do not play any disc that is warped, deformed or damaged. Playing such discs could cause irreparable harm to the playing mechanisms.
- Printable CD-R and CD-RW discs are not recommended because their label sides could be sticky and damage the unit.
- Do not stick papers or protective sheets on the discs and do not use any protective coating sprays.

- Never use a stabilizer. Using commercially available CD stabilizers with this unit will damage the mechanisms and cause them to malfunction.
- Do not use irregularly-shaped discs (octagonal, heart-shaped, business card size, etc.). CDs with these shapes could damage the unit.

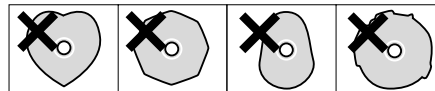

Handling precautions

- Always insert the disc into the disc tray with the label side up. Only one side of a Compact Disc can be played or used for recording.
- To remove a disc from its storage case, press down on the center of the case and lift the disc out, holding it carefully by the edges.



How to remove the disc



How to hold the disc

Storage precautions

- Discs should be returned to their cases after use to avoid dust and scratches that could cause the laser pickup to "skip."
- Do not expose discs to direct sunlight or high-temperature and humidity for extended periods. Long exposure to high temperatures will warp discs.
- CD-R and CD-RW discs are more sensitive to the effects of heat and ultraviolet rays than ordinary CDs. It is important that they are not stored in locations where they will be exposed to direct sunlight. They should also be kept away from sources of heat, such as radiators and heat-generating electrical devices.

Maintenance

- If a disc becomes dirty, wipe its surface radially from the center hole outward towards the outer edge with a soft, dry cloth.



- Never clean discs using chemicals such as record sprays, antistatic sprays and fluids, benzene and thinner. Such chemicals will do irreparable damage to the disc's plastic surface.

If you are in any doubt as to the care and handling of a disc, read the precautions supplied with the disc or contact the disc manufacturer.

Remote Control Unit

The included remote control allows this unit to be operated from a distance.

Point the remote control unit at the main unit's remote sensor within 23 feet/7 m of the main unit.

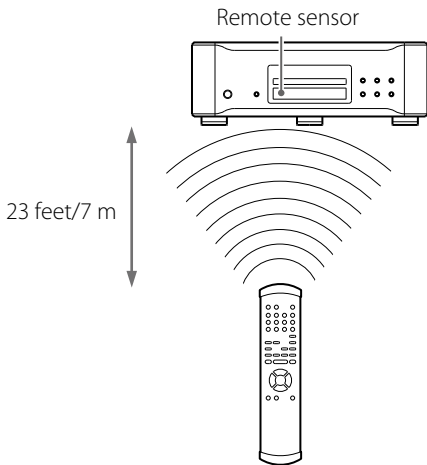

- Depending on the angle, reception might be difficult. Use the remote control from directly in front of the unit as much as possible.
- Even if the remote control unit is used within its effective range, operation by remote control might be impossible if there are any obstacles between the unit and the remote control.
- If direct sunlight or strong artificial illumination shines on the remote sensor, the remote control might not function.
- If the remote control unit is operated near other devices that generate infrared rays, or if other remote controls that use infrared rays are operated near the unit, this unit might operate incorrectly. The other devices might also operate incorrectly.

Battery Installation

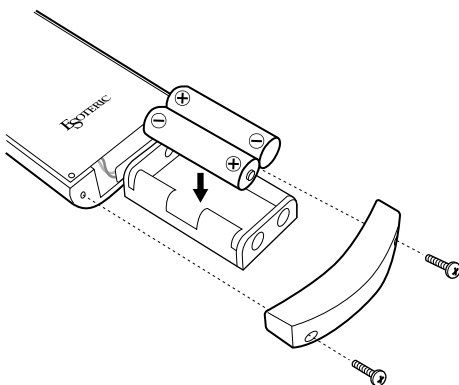

Use a Philips screwdriver to remove the cover from the bottom of the remote control, and pull out the battery case. Insert two AA batteries in the correct \oplus/\ominus orientations, reinsert the case and close the cover.

Battery Replacement

If the operating range required between the remote control unit and main unit decreases, the batteries are exhausted. In this case replace the batteries with new ones.

For more information about collection of batteries, please contact your local municipality, your waste disposal service or the point of sale where you purchased the items.

⚠ Precautions concerning batteries

Misuse of batteries could cause them to rupture or leak leading to fire, injury or the staining of nearby things. Please read and observe the following precautions carefully.

- Be sure to insert the batteries with correct positive (\oplus) and negative (\ominus) orientations.
- Use batteries of the same type. Never use different types of batteries together.
- Both rechargeable and non-rechargeable batteries can be used. Refer to the precautions on their labels.
- If the remote control will not be used for a long time (more than a month), remove the batteries to prevent them from leaking.
- If the batteries leak, wipe away the leakage inside the battery compartment and replace the batteries with new ones.
- Do not use batteries of types other than those specified. Do not mix new batteries with old ones or use different types of batteries together.
- Do not heat or disassemble batteries. Never throw batteries into fire or water.
- Do not carry or store batteries with other metallic objects. The batteries could short circuit, leak or explode.
- Never recharge a battery unless it is confirmed to be a rechargeable type.

Connections

⚠ After all connections are complete, connect the power cord's plug to the AC wall socket.

- Read the instructions of each device that you intend to use with this unit.
- Be sure to connect each plug securely. To avoid hum and noise, do not bundle the connection cords.

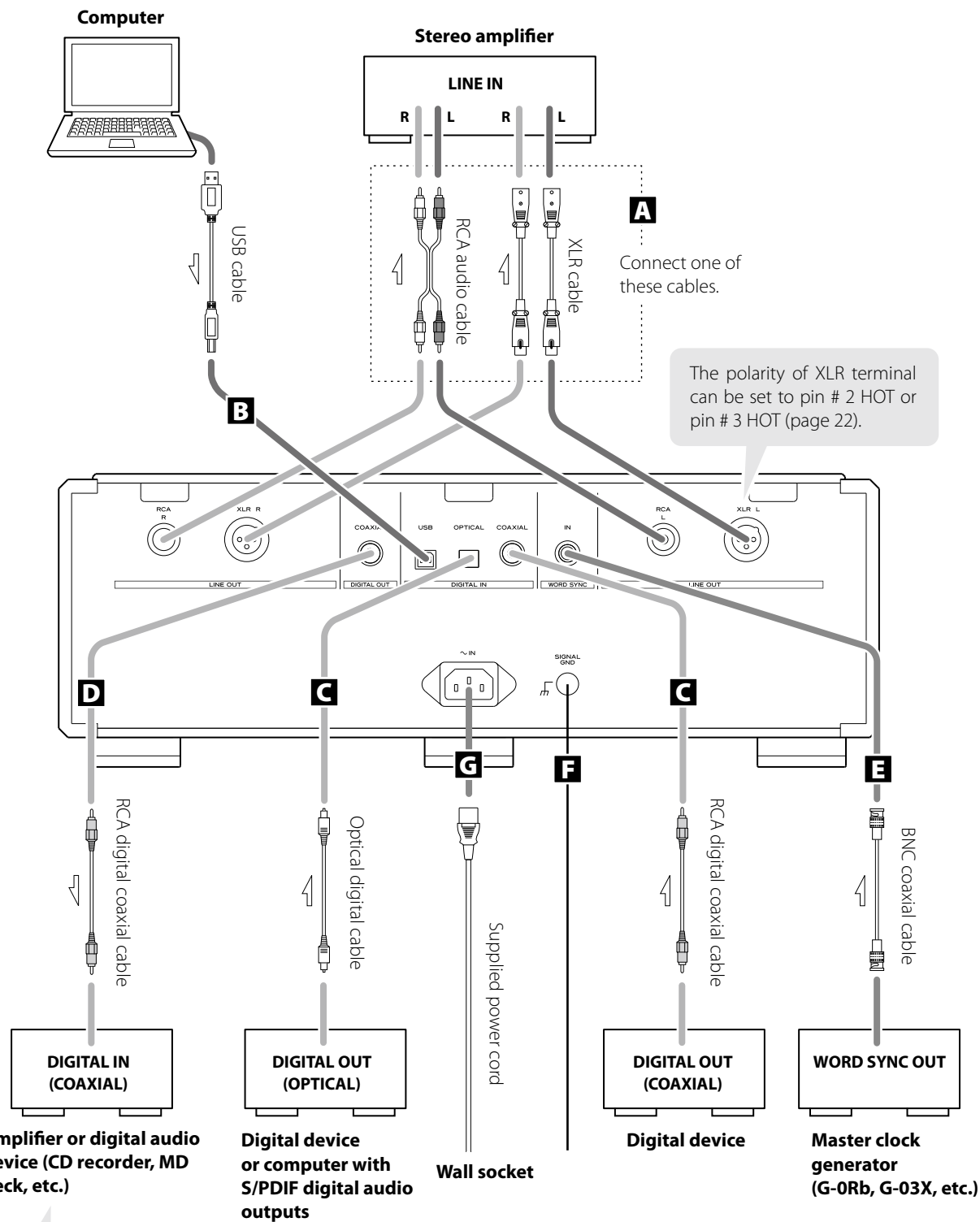

Digital output can be set to on or off (page 22).

A Analog audio output terminals

Use either the XLR or RCA terminals for 2-channel analog stereo output.

Use commercially available XLR or RCA audio cables.

XLR: Use balanced XLR audio cables

RCA: Use RCA audio cables

Connect the R terminal on this unit to the right (R) terminal of the amplifier and the L terminal on this unit to the left (L) terminal of the amplifier.

- Analog audio output can be set to on or off and the polarity of the XLR terminal can be set to pin # 2 HOT or pin # 3 HOT (page 22).
- You can set the XLR output gain separately (page 22). If the sound is distorted when set to "+6dB", change the setting to "0dB".

B USB input terminal

Inputs digital audio from a personal computer.

Connect to the USB port of a personal computer using a commercially available USB cable.

- Before connecting to a computer, read the instructions on pages 18 – 19.

C Digital audio input terminals

Inputs digital audio.

Connect to the digital output terminals of digital devices or to PC cards with S/PDIF digital audio outputs using a commercially available cable.

COAXIAL: Use RCA digital audio cables

OPTICAL: Use optical digital audio cables (TOS Link)

D Digital audio output terminal

This terminal outputs digital audio signals from a currently playing CD or a device that is connected to the digital audio input terminals of this unit.

Connect to the digital input terminals of amplifiers or digital audio devices such as CD recorders, using a commercially available RCA digital audio coaxial cable.

- This terminal cannot output digital audio from Super Audio CDs.
- Digital output can be set to "OFF", "CD" or "THRU" (page 22).
- When recording on a connected device, you cannot record digitally from copy-protected digital audio sources. You can record these signals as analog audio.

E WORD SYNC connector

This allows the use of an externally-generated word clock connection.

Connect to a WORD SYNC OUT terminal of an external word clock generator or other equipment that has a word clock output using a commercially available BNC coaxial cable.

F SIGNAL GND terminal

Connection of this terminal with the ground terminal of another chassis may improve sound quality.

- Note that this is NOT an electrical safety ground (earth).

G Power cord

Connect the power cord to the power cord receptacle.

After all other connections are complete, connect the power cord's plug to the AC wall socket.

⚠ Do not use any power cords other than the one included with this unit or a power cord specified by ESOTERIC. Use of other power cords may result in fire or electric shock.

⚠ Unplug the power cord when you are not going to use the unit for several weeks.

Esoteric uses **Esoteric MEXCEL stress-free 7N** cable as a reference. The following items are available in the Esoteric **MEXCEL** cable series.

RCA audio cable	BNC digital cable
XLR audio cable	Speaker cable
RCA digital cable	Power cable
XLR digital cable	

Identifying the Parts (Main Unit)

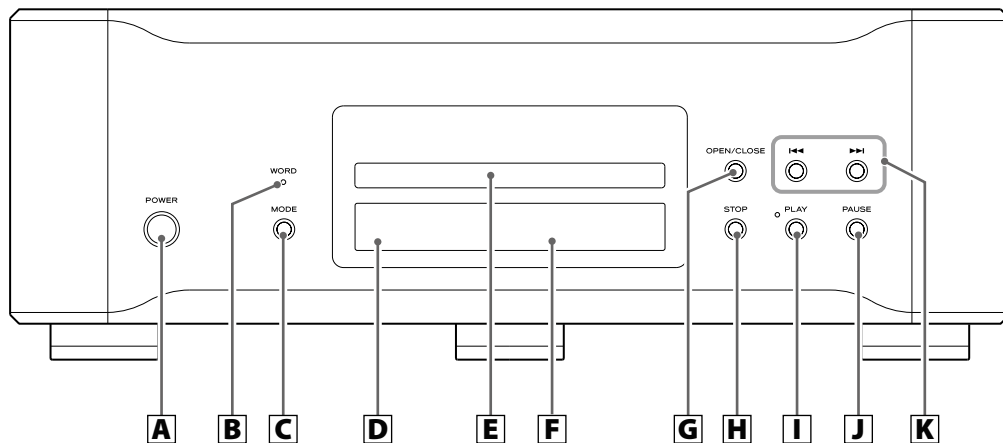

A POWER

Press this button to turn the unit on and off.
The blue indicator lights when the unit is turned on.

B WORD indicator

Shows word synchronization status.
Blinks when a word clock signal is received.
Lights continuously when a word clock signal is locked.

C MODE (source select)

When playback is stopped, each time the MODE button is pressed, the source changes as follows:

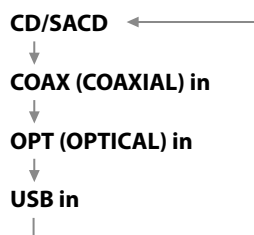

When an external input is selected, the unit can be used as a D/A converter (page 18).

Press and hold this button for more than 2 seconds to enter the setup mode (page 20).

D Remote control sensor

Receives signals from the remote control unit. Point the remote control unit at this sensor when operating the remote control.

E Disc tray

F Display

G OPEN/CLOSE

Press this button to open or close the disc tray.

H STOP

Press this button to stop playback.

If you are playing a SACD that allows selectable layer playback, when playback is stopped, press and hold this button for more than 2 seconds to change the play area of the SACD disc.

In setup mode, press this button to exit setup mode.

I PLAY

Press this button to start playback.
The indicator ring lights during playback.

J PAUSE

Press this button to pause playback.
The indicator ring blinks during pause mode.

K Skip (◀◀/▶▶)

Press these buttons to skip forward and backward.

During playback, press and hold these buttons for more than 1 second to scan forward and backward.
Repeated pressing and holding of these buttons changes the scanning speed (page 15).

In setup mode, press these buttons to change adjustable settings (page 20).

Identifying the Parts (Front Panel Display)

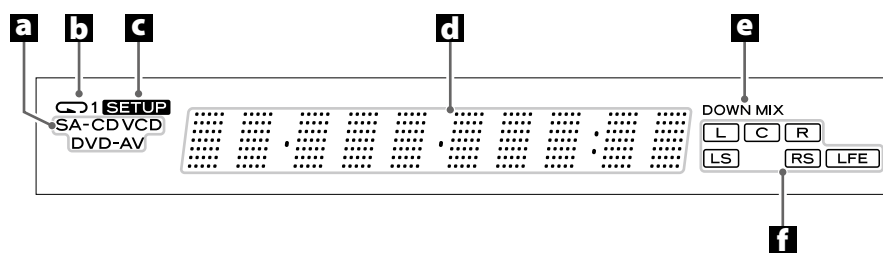

a Disc type indicators

Show the type of disc currently loaded; CD or SACD.

- The corresponding indicators also light when DVD video, DVD audio or Video CD discs are loaded, although playback of these types of discs is not possible with this unit. This unit can play back Super Audio CD and CD only.

b REPEAT indicator

Lights when repeat play mode is selected.

c SETUP indicator

Lights in the setup mode.

d Message area

Shows times, status messages, etc.

e DOWN MIX indicator

Lights to show that a multi-channel audio source has been down mixed to 2 channels.

f Channel indicators

Lights "L" and "R" during playback of 2-channel stereo sound.

Lights the channels currently in use, during playback of multi-channel sound.

Identifying the Parts (Remote Control Unit)

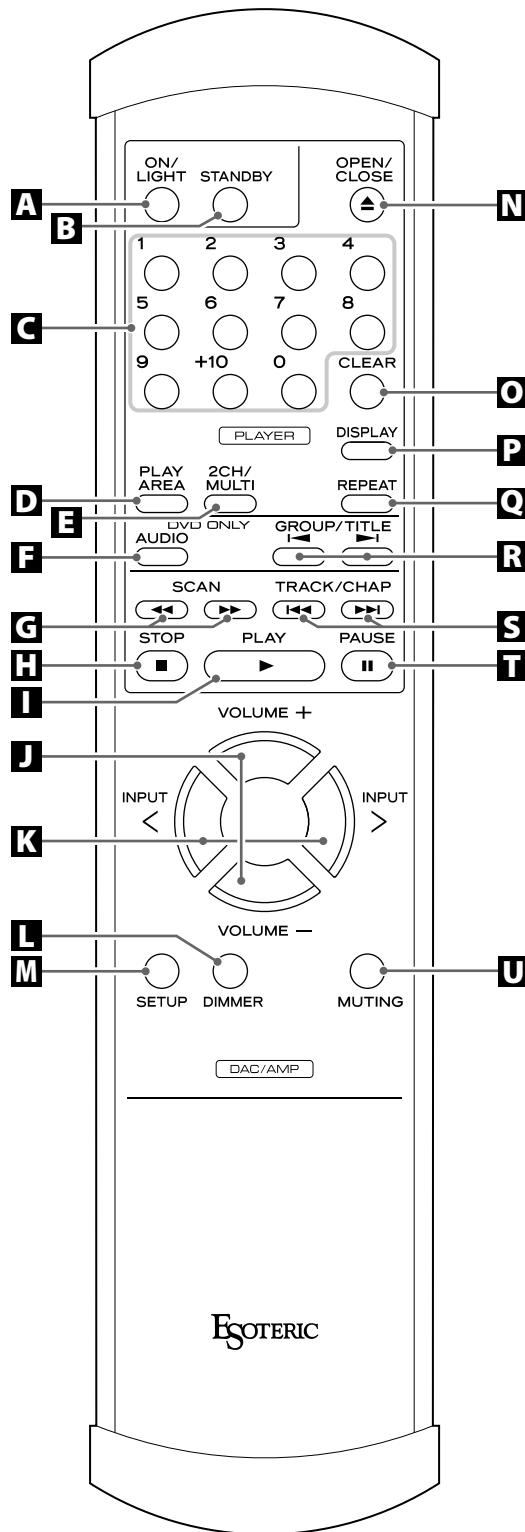

To simplify explanations, instructions in this manual might refer to the main unit or remote control unit only. In such cases, the same controls on the remote control and main unit will operate similarly.

A ON/LIGHT

When this button is pressed, the white buttons on the remote control unit will light for a few seconds.

B STANDBY

This button will not work with the K-01/K-03. Please ignore this button.

C Number buttons

Use these buttons to enter the track number for playback.

D PLAY AREA

When a hybrid Super Audio CD is loaded and the disc is not being played, press this button to change the play area of the disc (page 15).

E 2CH/MULTI

This button will not work with the K-01/K-03. Please ignore this button.

F AUDIO

Use this button to program tracks for playback (page 16).

G SCAN (◀◀/▶▶)

Press these buttons to scan forward and backward during playback.

Repeatedly pressing these buttons changes the scanning speed.

H STOP (■)

Press this button to stop playback.

I PLAY (▶)

Press this button to start playback.

J VOLUME (+/-)

In the setup menu, when the attenuator function is set to "ON", these buttons control the output volume (page 21).

These buttons can also be used to control the volume of compatible Esoteric amplifiers.

K INPUT

This button will not work with the K-01/K-03. However, it can be used for switch the input source selection of compatible Esoteric amplifiers.

L DIMMER

Press this button to select one of four brightness levels for the display and indicator lamps.

M SETUP

This button will not work on the K-01/K-03, However, this can be used for setup functions with Esoteric amplifiers.

N OPEN/CLOSE (▲)

Press this button to open and close the disc tray.

O CLEAR

If you accidentally press the "+10" button, press this to cancel the input value.

P DISPLAY

During playback or pause mode, press this button to change the display (page 17).

Q REPEAT

In CD/SACD mode, press this button to change the repeat mode (page 17).

R GROUP/TITLE (◀/▶)

The group/ title function cannot be used with this unit.

However, if this button is pressed when playback is stopped, the source can be selected from CD/SACD and external input. When external input is selected, the unit will be used as a D/A converter (page 18).

S TRACK/CHAP/Skip (◀◀/▶▶)

Press these buttons to skip forward and backward.

In setup mode, press these buttons to change a setting (page 20).

T PAUSE (⏸)

Press this button to pause playback.

U MUTING

In the setup menu, when the attenuator function is set to "ON", pressing this button temporarily mutes the sound (page 21).

This button may also be used for the mute function of Esoteric amplifiers.

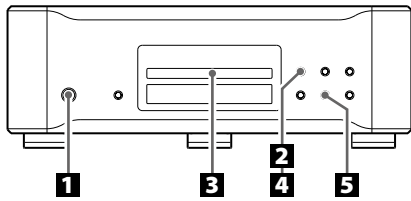

1 Press the **STANDBY/ON** button to turn the unit on.



The indicator ring lights in blue.

- When an external input (COAX in, OPT in, USB in) is selected, pressing the MODE button returns you to the SACD/CD mode.

2 Press the **OPEN/CLOSE** button to open the disc tray.

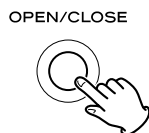

The tray opens toward you.

3 Set a disc with the printed label face up.

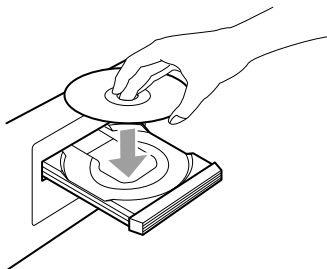

- Make sure the disc is clean, free from scratches, is not sticky, does not have any "after market enhancements," and is centered in the tray. These precautions will help you to avoid any malfunction or jamming of the tray or damage to the disc.

4 Press the **OPEN/CLOSE** button again to close the tray.



The tray will close.

⚠ Be careful not to let your fingers be pinched by the tray.

- Loading a disc takes a few seconds. Wait until the disc type indicator, total number of tracks and total playing time of the disc are displayed.

5 Press the **PLAY** button to start playback.



Playback starts from the first track on the disc.

During playback, the indicator ring of the PLAY button lights in blue.

Suspending playback temporarily (Pause mode)

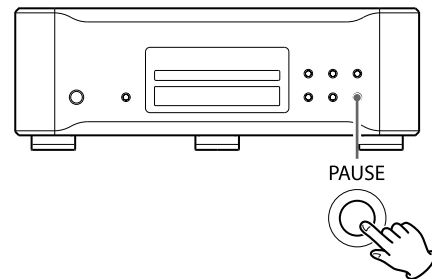

Press the **PAUSE** button to pause playback.

The indicator ring of the PLAY button blinks.

Press the PLAY button or the PAUSE button to restart playback.

Stopping playback

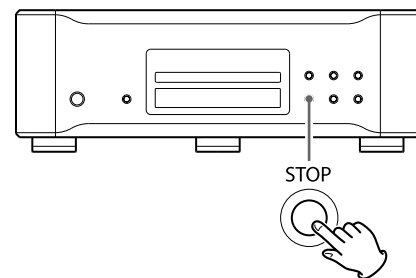

During playback, **press the STOP button** to stop playback.

Opening and closing the disc tray

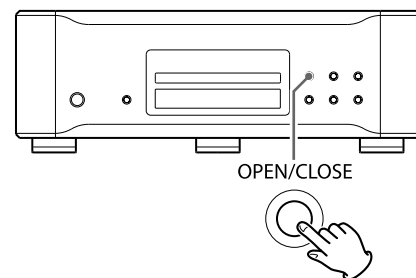

Press the **OPEN/CLOSE** button to open the tray.

Press the OPEN/CLOSE button again to close the tray.

- When the OPEN/CLOSE button is pressed during playback, it will take a few seconds before the disc is unloaded and the tray opens.

Searching for a part of a track

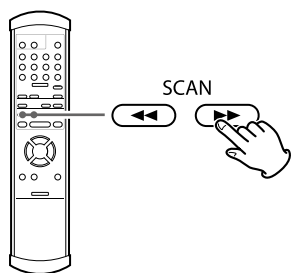

During playback **press the SCAN (◀◀/▶▶) buttons** on the remote control unit to scan backwards and forwards. Press the PLAY (▶) button to restart playback at normal speed at the desired location.

- When using the front panel controls of the player, press and hold the Skip (◀◀/▶▶) buttons repeatedly.

Each time the SCAN (◀◀/▶▶) buttons are briefly pressed, the scanning speed changes as follows:

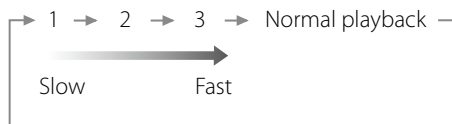

- The blinking speed of "<" or ">" on the display shows the current scanning speed.

Skipping playback

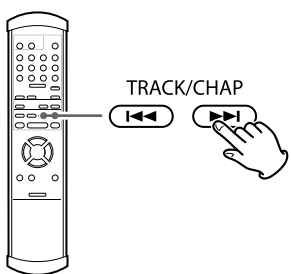

Press the Skip (◀◀/▶▶) buttons repeatedly until the desired track is found. The selected track will be played from the beginning.

- If the ◀◀ button is pressed once during playback, the track being played will be played again from the beginning. To return to the beginning of the previous track, press the ◀◀ button repeatedly. However, if it is pressed within one second from the start of the track, playback returns to the start of the previous track.
- If tracks are skipped when playback is paused or stopped, playback is paused at the start of the selected track. Press the PLAY (▶) button to start playback of the selected track.

Selecting the playback area (SACD)

Other than regular Super Audio CDs that contain 2-channel stereo, there are some types of Super Audio CDs that have multi-channel stereo, such as hybrid discs (two-layer discs) that contain Super Audio CD and regular CD (PCM), data.

If you have a disc with selectable playback layers, and if you want to change the playback option, follow these directions.

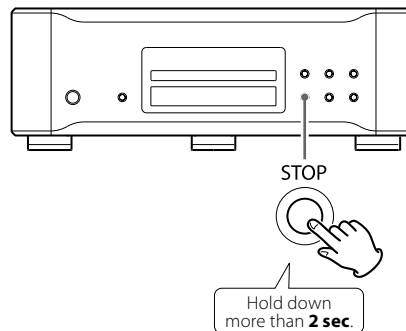

Press the STOP button on the front panel for more than 2 seconds to change the playback area of a Super Audio CD when playback is stopped.

- As an example, this option allows you to select the CD/PCM layer, or SACD (DSD), layer of a hybrid Super Audio CD.
- Pressing the PLAY AREA button on the remote control unit can also change the playback area.

Direct playback

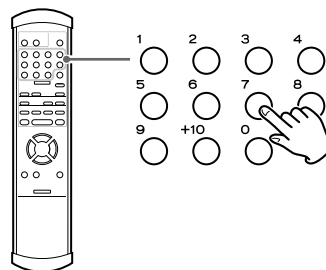

When stopped or during playback, **press the Number buttons** to directly select a track. Playback starts from the selected track.

Examples:

To playback track 5



To playback track 23

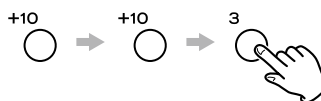

To playback track 30

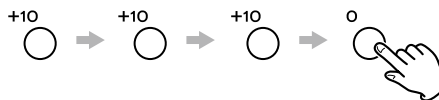

- If you accidentally press the "+10" button, press the CLEAR button to cancel the input value.

Programmed Playback

Up to 30 tracks can be programmed in the desired order.

- 1** Press the **AUDIO** button (during playback or in stop mode).

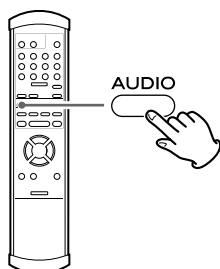

- When you press the AUDIO button during playback, the current track is added as the first program number to the program.

- 2** Select the track number that you want to add using the number buttons.

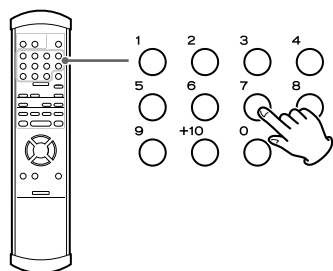

Examples:

To playback track 5



To playback track 23

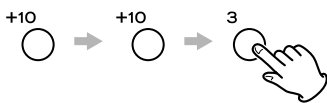

To playback track 30

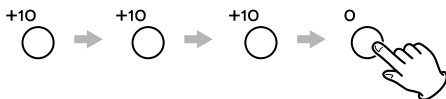

- Press the CLEAR button to cancel the last input value.

Example:

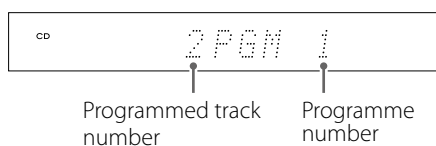

- 3** Repeat step **2** to program more tracks.

- 4** When the selection of track numbers is completed, press the **PLAY** (▶) button to start programmed playback.

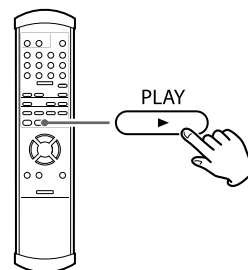

- When you program tracks during playback, programmed playback will start automatically and you don't have to press the PLAY (▶) button.

Clearing the last track from the list

Press the **CLEAR** button to clear the last track from the list.

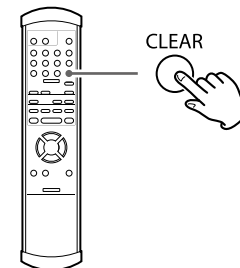

Adding tracks to the list

Use the number buttons to add a track to the list.

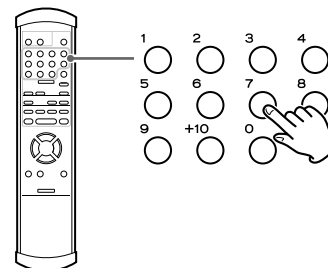

Clearing the whole program

Press the **AUDIO** button to clear the program. Pressing the OPEN/CLOSE button or the POWER button also clears the program.

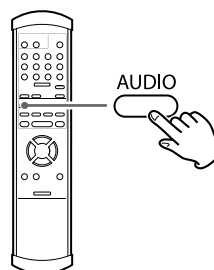

Repeat playback

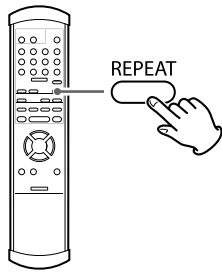

During playback, **press the REPEAT button** to change the repeat mode.

Each time the REPEAT button is pressed, the repeat setting changes as follows:

REPEAT TRK (Track repeat)

The track being played will be played repeatedly.
If you select another track, the selected track will be played repeatedly.

REPEAT DSC (Disc repeat)

All the tracks on the disc will be played repeatedly.

REPEAT OFF

- When the playback stops, the repeat mode is canceled.

Changing the Display Mode

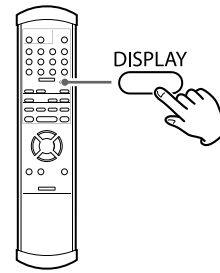

Press the DISPLAY button to change the display.

Each time the DISPLAY button is pressed, the display changes as follows:

During playback

Examples:



Currently playing track number Elapsed time of current track

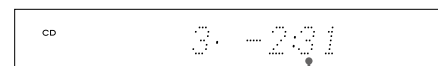

Remaining time of current track

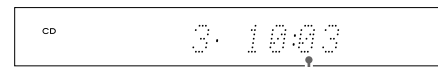

Total elapsed time of disc

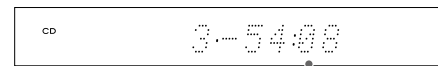

Total remaining time of disc

When playback is stopped

Example:



Total tracks Total playing time

D/A Converter Mode

This unit can be used as a multi-chip 32 bit, dual mono, D/A converter.

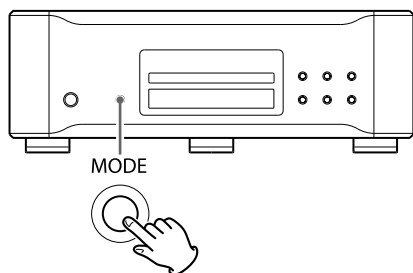

When playback is stopped, **press the MODE button** to change the input source.

Each time the MODE button is pressed, the input source changes as follows:

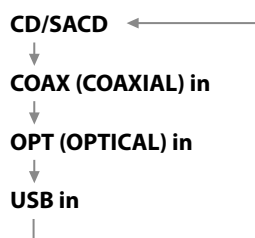

- You can also change the input source by pressing the GROUP/TITLE (◀/▶) buttons on the remote control unit.
- When an external input ("COAX in", "OPT in" or "USB in") is selected, the input source name and its sampling frequency are displayed. When there is no input signal or the input signal cannot be locked, the input name blinks and the sampling frequency is not displayed.
- When the input digital signal is not audio data or the format of the audio signal is not compatible with this unit, such as Dolby Digital, dts, AAC, etc., the sampling frequency is displayed as "---". If this happens, set the digital OUT setting of the connected device to PCM audio output.
- When an external input ("COAX in", "OPT in" or "USB in") is selected, only the OPEN/CLOSE button can be used for CD/SACD operation.

Connecting with a Computer

You can connect this unit's USB port with a computer using a USB cable and play back music files stored on the computer using the unit's D/A converter. This unit can be connected by USB and used with a computer running Windows XP, Windows Vista, Windows 7, Mac OS X 10.6.4 or later. Use with a computer running a different operating system cannot be guaranteed.

- Depending on the computer's hardware and software configuration, the unit might not function even when used with one of the operating systems listed above.

Using HIGH SPEED 1 or HIGH SPEED 2 mode

When this unit is connected to a computer via USB, you can select one of three modes. See pages 20 – 23 for details about setting the mode.

To use HIGH SPEED 1 or HIGH SPEED 2 mode, you must install dedicated driver software into your computer, before connecting the unit.

If you connect the unit with the computer before installing the driver, it will not function properly. Moreover, when using Windows XP, the computer could become remarkably slower and require restarting in some cases.

Website address for downloading the dedicated driver software

http://www.esoteric.jp/products/esoteric/usb/usb_driver_e.html

Install the dedicated driver software after downloading the file from the website above.

Connection modes

NORMAL mode

Set the unit to USB>NOR (page 22).

Connect to the computer using USB FULL SPEED mode.

The sampling frequencies that can be transmitted are 32 kHz, 44.1 kHz, 48 kHz, 88.2 kHz and 96 kHz.

There is no need to install driver software to use this mode when connecting the unit with a computer. The standard USB audio driver included with the computer operating system can be used for connection.

- The first time you connect this unit to a computer running Windows OS, the computer will detect the unit's USB port and install the driver automatically. Follow the instructions given by the operating system, and launch your audio file playback software after completing the installation. If the connection has been made properly, "ESOTERIC USB AUDIO" will be selectable as an audio output destination.

HIGH SPEED 1 mode

Set the unit to USB>HS_1 (page 22).

Connect to the computer using USB HIGH SPEED mode.

Sampling frequencies that can be transmitted are 32 kHz, 44.1 kHz, 48 kHz, 88.2 kHz, 96 kHz, 176.4 kHz and 192 kHz.

You must install the dedicated driver software before connecting the unit to the computer (see left column).

Download this driver software from our website.

If the connection has been made properly, "ESOTERIC USB HS AUDIO" will be selectable as an audio output destination.

HIGH SPEED 2 mode

Set the unit to USB>HS_2 (page 22).

Connect to the computer using USB HIGH SPEED asynchronous mode.

Sampling frequencies that can be transmitted are 32 kHz, 44.1 kHz, 48 kHz, 88.2 kHz, 96 kHz, 176.4 kHz and 192 kHz.

You must install the dedicated driver software before connecting the unit to the computer (see left column).

Download this driver software from our website.

If the connection has been made properly, "ESOTERIC USB HS ASYNC AUDIO" will be selectable as an audio output destination.

In asynchronous mode, jitter that occurs during transfer is suppressed because the clock signal of this unit is used for playback of the audio data transmitted from the computer.

- If skipping or periodic noise occurs during playback when the unit is connected to a computer using HIGH SPEED 2 mode, set the unit to HIGH SPEED 1 mode instead.

Connecting with a computer

- To use HIGH SPEED 1 or HIGH SPEED 2 mode, you must install dedicated driver software before connecting the unit (page 18).

1 Connect the unit to the computer using a USB cable.

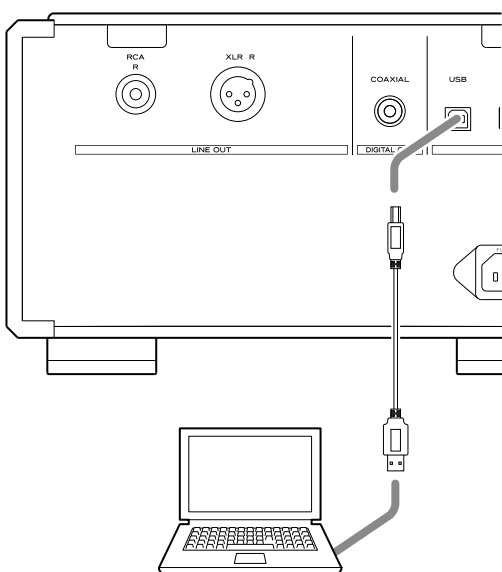

- Use a cable with a connector that fits the USB port on the unit and is rated at USB 2.0 speeds or above.

2 Turn the computer power ON.

Confirm that the operating system has started properly.

3 Press the POWER button to turn the unit power ON.

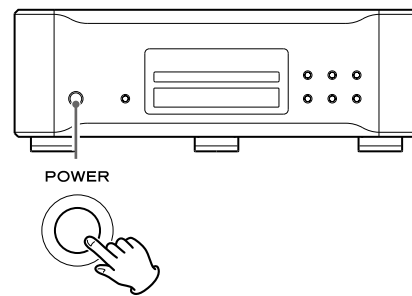

4 Press the MODE button repeatedly to select "USB in".

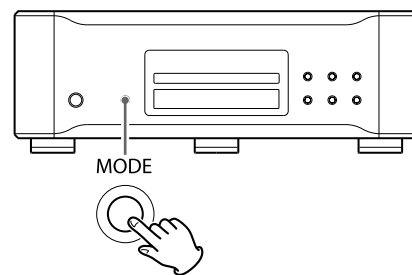

5 Start playback of the music file on the computer.

Even better sound quality can be achieved by setting the volume on the computer to maximum and using the amplifier connected to this unit to adjust the volume. Set the volume of the amplifier to the minimum at the beginning of playback and gradually raise the level.

- The computer and this unit cannot be used to control each other.
- This unit cannot transmit music files to the computer by USB.
- When playing back a music file using the USB connection, do not attempt any of the following operations. Doing so could cause the computer to behave irregularly. Always stop music playback software on your computer before doing any of the following:

Disconnecting the USB cable
Turning the unit's power OFF
Changing the input source

- When playing back a music file using the USB connection, computer operation sounds will also be played through this unit. To avoid this, make appropriate settings on the computer.
- If you connect this unit with the computer or you set this unit's input to "USB" after starting music playback software, music files might not play back properly. If this occurs, restart the music playback software or reboot the computer.

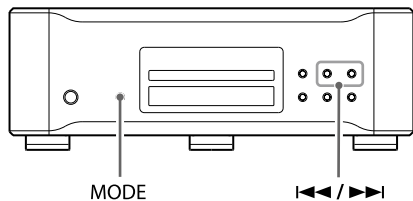

1 Press and hold the **MODE** button for more than 2 seconds to enter the setup mode.

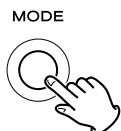

2 Press the **MODE** button repeatedly to select an item.

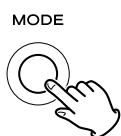

Each time the **MODE** button is pressed, the item changes as follows:

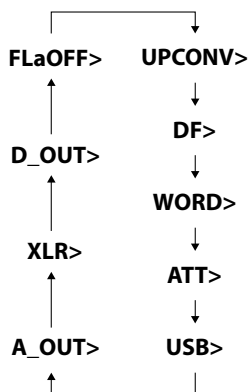

- Depending on the selected input source or current operation, some menu items are not available.
- If no button is pressed for more than 10 seconds, setup mode will be canceled and the unit returns to the previous display.
- In setup mode, if you press and hold the **MODE** button for more than 2 seconds or press the **STOP** button, setup mode will be canceled and the unit returns to the previous display.

3 Press the **Skip (I<<</>>>I)** buttons to change the setting.

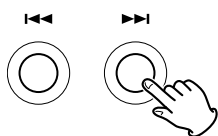

Repeat steps **2** and **3** as required.

4 Press the **MODE** button for more than 2 seconds to exit the setup mode.

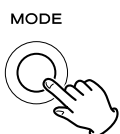

- You can also exit the setup mode by pressing the **STOP** button.
- Memorized settings are stored even after the power cord has been disconnected.

Setting the upconversion rate used by the upconverter

Display: UPCONV>***

- This can be set for each input separately.
- During SACD playback, the DSD signal is transmitted directly to the D/A converter.

ORG (original)

The input signal is transmitted directly to the D/A converter without conversion.

2Fs

32 kHz, 44.1 kHz and 48 kHz sources are upconverted to double values of 64 kHz, 88.2 kHz and 96 kHz and then transmitted to the D/A converter.

4Fs

32 kHz, 44.1 kHz, 48 kHz, 88.2 kHz and 96 kHz sources are upconverted to double or quadruple values of 128 kHz, 176.4 kHz or 192 kHz and then transmitted to the D/A converter.

DSD

The signal is converted to DSD digital format, and then transmitted to the D/A converter.

Setting the digital filter used by the D/A converter

Display: DF>*****

- This setting can be made for each input separately.
- During SACD playback or during conversion to DSD format, this is automatically set to the dedicated DSD filter.

OFF

With this setting, no digital filter is used in the D/A converter.

- Using this setting, high frequency harmonic components will be output. If noise occurs because of mixed modulation from high-frequency harmonic components, for example, set "DF" to "FIR" or "S_DLY" instead.

FIR1

The cutoff frequency of the FIR-type filter varies according to the input sampling frequency.

FIR2

Regardless of the input sampling frequency, a FIR-type filter with a cutoff frequency of about 80 kHz is used.

S_DLY1

The cutoff frequency of the S_DLY-type filter varies according to the input sampling frequency.

S_DLY2

Regardless of the input sampling frequency, a DLY-type filter with a cutoff frequency of about 80 kHz is used.

About the D/A converter digital filters

FIR-type digital filters

This type of filter has an established reputation for sound quality and features tonal quality with both dense, rich sound reverberations and crisp sound transients.

S_DLY-type digital filters

This type of filter has no pre-echo in the impulse response and features natural sound attack and reduces reverberation for a tonal quality that is close to the original.

Word input settings during CD/SACD playback

Display: WORD>***

- Word synchronization does not function when external input mode is used.

OFF

Word synchronization is not used.

ON

Word synchronization is used.

- The word synchronization frequencies that can be input are 44.1 kHz, 88.2 kHz, 176.4 kHz and 10 MHz.
- When using 10 MHz input, more time is required to lock compared to other frequencies.

Setting analog output attenuation

Display: ATT>***

- When set to ON, you can adjust the attenuation value using the VOLUME buttons.
- When set to OFF, the VOLUME and MUTING buttons are disabled. When using this unit together with an ESOTERIC amplifier, set this to OFF.

OFF

The VOLUME buttons cannot be used to control the volume.

ON

The VOLUME buttons can be used to control the volume between 0 and -99 dB.

Setting the USB input

Display: USB>***

- When set to use a High Speed mode, dedicated driver software must be installed on the computer. Download the driver software from our website (page 18).

NOR

Connect using USB FULL Speed mode.

The sampling frequencies that can be input are 32 kHz, 44.1 kHz, 48 kHz, 88.2 kHz and 96 kHz.

HS_1

Connect using USB HIGH Speed mode.

The sampling frequencies that can be input are 32 kHz, 44.1 kHz, 48 kHz, 88.2 kHz, 96 kHz, 176.4 kHz and 192 kHz.

HS_2

Connect using USB HIGH Speed asynchronous mode.

The sampling frequencies that can be input are 32 kHz, 44.1 kHz, 48 kHz, 88.2 kHz, 96 kHz, 176.4 kHz and 192 kHz.

In asynchronous mode, the clock signal of this unit is used for playback of the audio data transmitted from the computer.

- If skipping noise occurs during playback when set to HS_2, set the unit to HS_1 instead.

Setting the analog output

Display: A_OUT>****

RCA

Output the analog audio signals through the RCA jacks.

XLR2

Output the analog audio signals through the XLR connectors with pin 2 HOT.

XLR3

Output the analog audio signals through the XLR connectors with pin 3 HOT.

OFF

Disable analog outputs and turn the D/A converter OFF.

Setting the XLR output gain

Display: XLR>****

- This setting only appears when the analog output is set to XLR2 or XLR3.
- If the sound is distorted when set to "+6dB", change the setting to "0dB".
- Depending on the connected amplifier, the "+6dB" setting might result in the same volume as the RCA jack output instead of the "0dB" setting.

+6dB

Set the XLR output level to double the RCA output level (+6dB).

0dB

Set the XLR output level to the same level as the RCA output level (0dB).

Setting the digital output

Display: D_OUT>***

- During SACD playback, this is automatically set to OFF.

OFF

Turns the digital output OFF

CD

Sends the CD sound to the digital outputs.

THRU

During CD playback, the digital audio signal from the CD is output. When using external input mode, the digital sound signal from the selected source is output. When USB is selected, the signal is output after being converted from USB audio transmission format to S/PDIF format.

Display Dimming

You can change the brightness of the display and indicators.

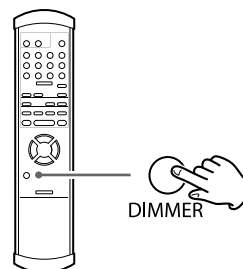

Press the DIMMER button to change the brightness.

Each time the DIMMER button is pressed, the brightness changes as follows:

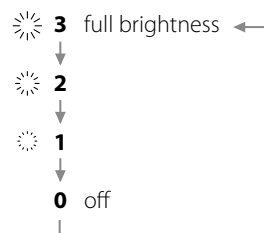

Setting the display to darken automatically

Display: FLaOFF>***

- If the display is left ON with the same indication for a long time, brightness irregularities can occur. For this reason, we recommend that you enable automatic display darkening.

15m

If playback is stopped and no operation is conducted for 15 minutes, the display automatically turns off.

30m

If playback is stopped and no operation is conducted for 30 minutes, the display automatically turns off.

60m

If playback is stopped and no operation is conducted for 60 minutes, the display automatically turns off.

OFF

The display never darkens automatically.

- In off mode, when you press a button, the illuminations turn temporarily on for 3 seconds.
- When an error message is displayed or in the setup mode, the illuminations turn on with full brightness.

Volume Control

This unit can control the volume of the analog audio outputs. This allows you to connect directly to a power amplifier without a pre-amplifier.

Before the operation, set the analog output attenuation to "ON" (page 21).

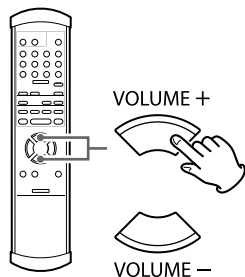

Press the VOLUME + button to increase the volume.
Press the VOLUME - button to reduce the volume.

Muting

You can mute the sound temporarily.

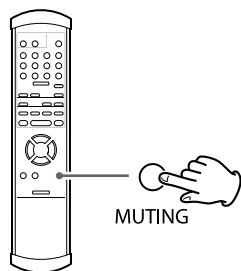

Press the MUTING button to mute the sound.
Press the MUTING button again to restore the sound.

⚠ The volume settings are retained in memory even after the power is turned to off.

Before turning on the power of the connected power amplifier, always minimize the volume of this unit. Do not connect directly to a power amplifier with the analog output attenuation to off.

Doing so, very loud sound could be output suddenly and it could cause damage to the speakers and your hearing.

Restoring Factory Default Settings

Memorized settings are stored even after the power cord has been disconnected.

If you have made changes through the setup process, and want to restart from a known set of options, restore the unit to the default factory settings as follows:

1 If the unit is on, press the POWER button to turn the unit off and wait for more than 30 seconds.

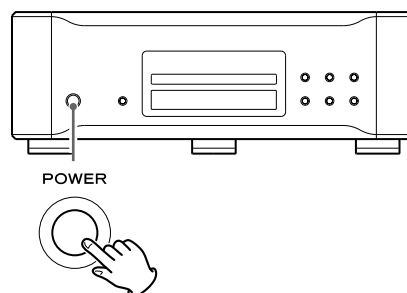

2 Press the POWER button while holding down the STOP button.

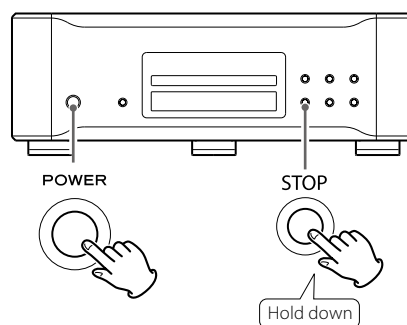

Release the STOP button when "Setup CLR" appears on the display.

All memories are now erased and the unit returns to the factory settings.

Troubleshooting

If you experience any problems with the unit, please take a moment to look through this chart and see if you can solve the problem yourself before you call your dealer or ESOTERIC customer service/technical support.

Moreover, the problem might be caused by something other than this unit. Confirm that connected devices are also being used properly.

General

No power.

- ➔ Check the connection to the AC power source. Check and make sure the AC source is not a switched outlet and if it is, the switch is turned on. Make sure there is power to the AC outlet by plugging another item such as a lamp or a fan.
- ➔ Check the connections.

Remote control does not work.

- ➔ Press the POWER button of the main unit to turn it on.
- ➔ If the batteries are exhausted, change the batteries (page 7).
- ➔ Use the remote control unit within the effective range (7 m/23 feet) and point it toward the remote sensor on the front panel.
- ➔ Make sure that there are no obstacles between the remote control unit and the main unit.
- ➔ If a fluorescent light is near the unit, turn it off.

Other units with remote controls operate incorrectly.

- ➔ Note that other units with remote controls may operate incorrectly because of infrared light "overspill" when you operate the remote control of this unit.

Will not play.

- ➔ Press the MODE button repeatedly to select "CD/SACD".
- ➔ Reload the disc with the label side up. If not, insert the disc correctly.
- ➔ If the disc is dirty, clean the surface of the disc. If the disc is scratched or has any sticky substance on its surface, do not play the disc until you have corrected the condition of the disc. Under all circumstances, do not use after market stick on labels or "disc enhancement" devices that sit on top of a disc or wrap around a disc.
- ➔ If the unit has become condensed with moisture, leave the unit for one or two hours with the power turned on.
- ➔ If your disc is noticeably scratched do not use that type of disc.

Buttons do not work properly.

- ➔ If another operation is still in process, wait a moment and try again.

Severe hum or noise is heard.

- ➔ Place the unit as far away from a TV as possible.

There is no sound from the speakers or sound is distorted.

- ➔ Check that your amplifier and speakers are connected securely (page 8).
- ➔ Check the operation manual and settings of the amplifier.
- ➔ If the disc is dirty, clean the surface of the disc.
- ➔ Digital audio from a Super Audio CD cannot be output from the DIGITAL OUT (COAXIAL) terminals.
- ➔ If the unit is in pause mode, press the PLAY button to resume normal playback.
- ➔ Check the analog audio output setting (page 22).

Digital audio recording is not possible on another device.

- ➔ You cannot record digitally from copy-protected digital audio sources.

Noticeable difference in CD and Super Audio CD's volume.

- ➔ That is because CDs and Super Audio CDs use different recording methods. This is normal.

Word Sync

The display shows "No Word!".

- ➔ No word clock signal is being received. Check cables, connections, and settings of the external word clock generator.
- ➔ If no word clock signal is being received, turn the word sync mode to "OFF" (page 21).

The display shows "WRD UNLCK!".

- ➔ Invalid word sync signal is received. Check the connection of the WORD SYNC connector and setting of the connected clock generator.
The permitted input frequencies for this unit are 44.1/88.2/176.4/100 kHz.

USB connections with computer

This unit is not recognized by computer.

- ➔ The USB-connected personal computer must be running with the following OS.

Microsoft Windows
Windows XP, Windows Vista, Windows 7
Apple Macintosh
Mac OS X 10.6.4 or later

Use with a computer running a different operating system cannot be guaranteed.

Noise occurs.

- ➔ Starting other applications during playback of a music file may interrupt playback or cause noise. Do not start other applications during playback.
- ➔ When the unit is connected to a computer via USB hub, noise may be heard. Connect directly to the computer.

Music files cannot be played.

- ➔ If you connect this unit with the computer or you set this unit's input to "USB" after starting the music playback software, music files might not play back properly. If this occurs, restart the music playback software or reboot the computer.
- ➔ To use HIGH SPEED 1 or HIGH SPEED 2 mode, you must install dedicated driver software before connecting the unit (page 18).

Since this unit uses a microcontroller, external noise and other interference can cause the unit to malfunction. If this occurs, turn the power off and restart operations after waiting for about one minute.

Specifications

Compatible disc types

Super Audio CD, CD (CD-R/CD-RW compatible)

Analog audio output

JacksXLR jacks (2 channel) x 1
RCA jacks (2 channel) x 1

Output impedance.....XLR: 100 Ω
RCA: 47 Ω

Maximum output level (1 kHz, full scale, 10 k Ω)
XLR (Gain: 0 dB): 2.45 Vrms
RCA: 2.45 Vrms

Frequency response 5 Hz to 55 kHz (-3 dB)

Signal-to-noise ratio (S/N) 115 dB

Total harmonic distortion..... 0.0015% (1 kHz)

Digital audio output

Coaxial RCA jack x 1 0.5 Vp-p/75 Ω

Digital audio input

Optical digital terminal x 1 -24.0 to -14.5 dBm peak

Coaxial RCA terminal x 1 (input impedance 75 Ω) 0.5 Vp-p

USB port – B connector..... USB 2.0

Word synchronization input format

Jack BNC

Input impedance.....75 Ω

Input level.....Rectangle wave: equivalent to TTL levels
Sine wave: 0.5 to 1.0 Vrms/50 to 75 Ω

The K-01/K-03 can accept and synchronize to the following frequencies received from external clock devices:

44.1 kHz, 88.2 kHz, 176.4 kHz, 10 MHz (± 15 ppm)

D/A Converter

K-01 32bit AK4399 x8 DACs / ch

K-03 32bit AK4399 x4 DACs / ch

General

Power supply
Europe model.....AC 230 V, 50 Hz
U.S.A./Canada model.....AC 120 V, 60 Hz
Korea modelAC 220 V, 60 Hz

Power consumption.....K-01: 33 W
K-03: 27 W

External dimensions (W x H x D)
445 x 162 x 438 mm (17 1/4" x 6" 3/8 x 13 1/4")
(including protrusions)

Weight.....K-01: 31 kg (68 3/8 lb)
K-03: 28 kg (61 3/4 lb)

Operating temperature.....+5 $^{\circ}$ C to +35 $^{\circ}$ C

Operating humidity 5 % to 85 % (no condensation)

Storage temperature-20 $^{\circ}$ C to +55 $^{\circ}$ C

Accessories

Remote control unit (RC-1156) x 1
Batteries (AA) x 2
Power cord set x 1
Felt pads x 3
Owner's manual (this document) x 1
Warranty card x 1

- Design and specifications are subject to change without notice.
- Weight and dimensions are approximate.
- Illustrations may differ slightly from production models.

For European customers

Information for Users on Collection and Disposal of Old Equipment and used Batteries

These symbols on the products, packaging, and/or accompanying documents mean that used electrical and electronic products and batteries should not be mixed with general household waste. For proper treatment, recovery and recycling of old products and used batteries, please take them to applicable collection points, in accordance with your national legislation and the Directives 2002/96/EC and 2006/66/EC.

By disposing of these products and batteries correctly, you will help to save valuable resources and prevent any potential negative effects on human health and the environment which could otherwise arise from inappropriate waste handling.

For more information about collection and recycling of old products and batteries, please contact your local municipality, your waste disposal service or the point of sale where you purchased the items.

Information on Disposal in other Countries outside the European Union

These symbols are only valid in the European Union. If you wish to discard these items, please contact your local authorities or dealer and ask for the correct method of disposal.

Note for the battery symbol (bottom right two symbol examples):

This symbol might be used in combination with a chemical symbol. In this case it complies with the requirement set by the Directive for the chemical involved.

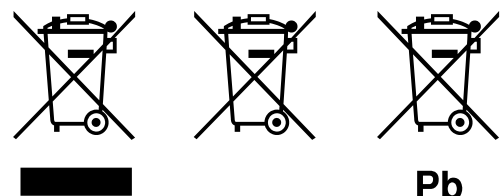

Rear Panel Layout

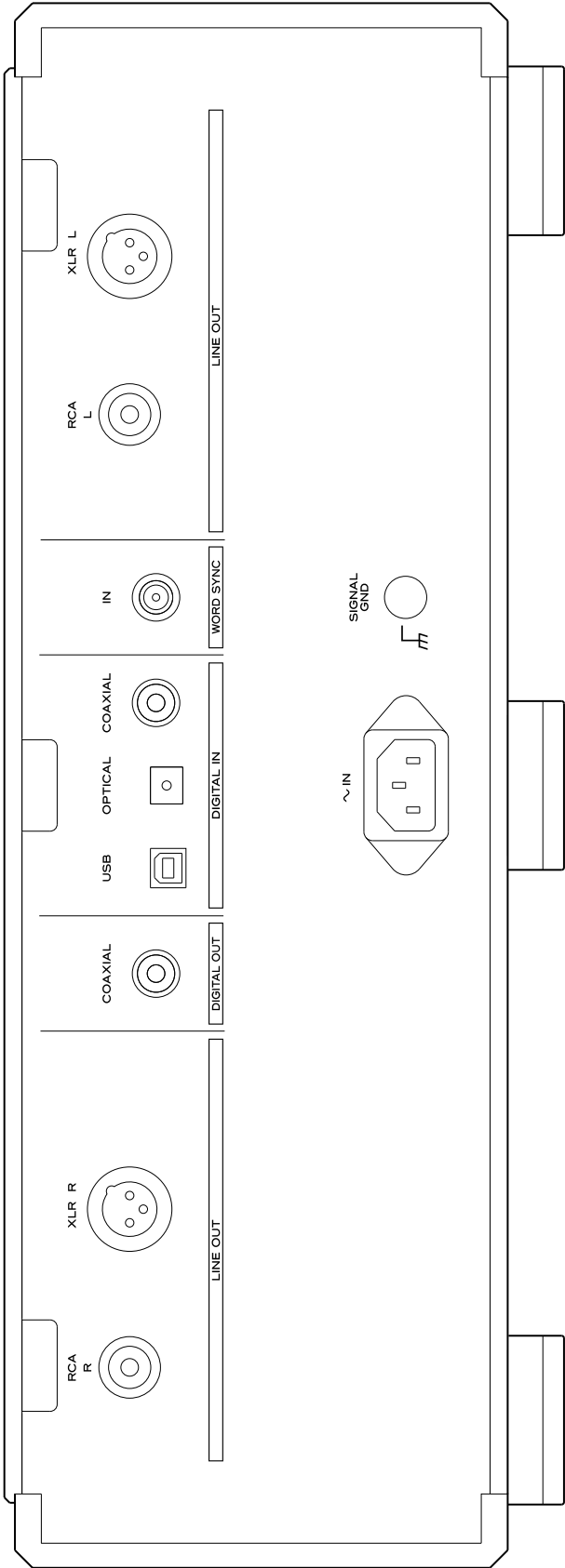

Nous vous remercions d'avoir choisi Esoteric. Lisez ce manuel avec attention pour tirer les meilleures performances de cet appareil.

Avant l'utilisation.....	29
Disques.....	30
Télécommande.....	31
Raccordements.....	32
Identification des parties (unité principale).....	34
Identification des parties (écran de la face avant).....	35
Identification des parties (télécommande).....	36
Lecture.....	38
Lecture programmée.....	40
Lecture en boucle.....	41
Changement du mode d'affichage.....	41
Mode convertisseur N/A.....	42
Branchement à un ordinateur.....	42
Changement des réglages.....	44
Réglages.....	44
Atténuation de l'affichage.....	47
Commande de volume.....	48
Restauration des réglages d'usine.....	48
Guide de dépannage.....	49
Caractéristiques techniques.....	50
Agencement de la face arrière.....	51

- N'exposez pas cet appareil au ruissellement ni aux éclaboussures.
- Ne placez aucun objet contenant du liquide, tel qu'un vase, sur l'appareil.
- N'installez pas cet appareil dans un espace confiné comme une bibliothèque ou unité similaire.
- L'appareil tire un courant nominal de veille de la prise secteur quand son interrupteur POWER ou STANDBY/ON n'est pas en position ON.
- L'appareil doit être placé assez près de la prise de courant pour que vous puissiez à tout moment atteindre facilement la fiche du cordon d'alimentation.
- La fiche secteur est utilisée comme dispositif de déconnexion et doit donc toujours rester disponible.
- Les produits de Classe I sont équipés d'un cordon d'alimentation ayant une fiche de terre. Le cordon de ces produits doit être branché dans une prise de terre.
- Si le produit utilise des batteries (y compris un pack d'accus ou des piles), elles ne doivent pas être exposées au soleil, au feu ou à une chaleur excessive.
- PRÉCAUTION pour les produits utilisant des batteries au lithium remplaçables : Il existe un danger d'explosion en cas de remplacement par un type de batterie incorrect. Remplacez-les par des modèles identiques ou équivalents.
- Des précautions doivent être prises pour l'emploi d'écouteurs ou d'un casque avec le produit car une pression acoustique (volume) excessive dans les écouteurs ou dans le casque peut provoquer une perte d'audition.

Avant l'utilisation

Lisez ce qui suit avant d'utiliser l'appareil.

Contenu de l'emballage

Vérifiez la présence des accessoires fournis en standard.

Télécommande (RC-1156) x 1



Piles (AAA) x 2



Cordon d'alimentation x 1

Patins en feutre x 3



- Pour protéger la surface du meuble support, vous pouvez coller les patins en feutre sous les pieds métalliques (voir ci-dessous).

Mode d'emploi (ce document) x 1

- Conservez ce livret dans un endroit sûr pour référence ultérieure.

Carte de garantie x 1

Emplacement de l'appareil

- De l'acier trempé de grande qualité est utilisé pour les pieds à pointeau, attachés solidement sur le dessous de l'appareil. Bien que les pieds extérieurs puissent sembler desserrés, le poids de l'appareil les rend fermes et sûrs. Cette conception amortit et réduit efficacement la vibration.

Pour protéger la surface du meuble support, vous pouvez coller sous les pieds métalliques les patins en feutre livrés avec l'appareil.

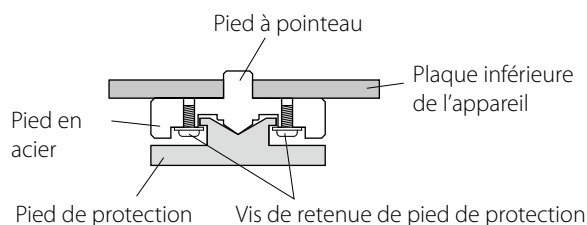

- Placez l'appareil sur une surface stable près du système audio que vous allez utiliser.
- Choisissez soigneusement l'emplacement de votre appareil. Évitez de l'exposer directement aux rayons solaires ou à une source de chaleur. Évitez aussi les endroits sujets aux vibrations, à une poussière excessive, à la chaleur, au froid et à l'humidité.
- Il est possible que l'appareil devienne chaud durant l'utilisation, laissez donc toujours un espace suffisant autour pour la ventilation. Veillez à ce qu'il y ait un espace d'au moins 20 cm au dessus de l'appareil et d'au moins 5 cm de chaque côté. Ne placez rien sur l'appareil.

- Ne placez pas l'appareil sur un amplificateur, un récepteur ou tout autre dispositif générant de la chaleur.
- Quand l'appareil est allumé, mettre en service un téléviseur peut entraîner l'apparition de lignes sur l'écran de celui-ci, en fonction des ondes électriques de la diffusion TV. Ce n'est pas un mauvais fonctionnement de l'appareil ni du téléviseur. Si vous voyez de telles lignes, éloignez l'appareil du téléviseur.

⚠ ATTENTION

• Ne déplacez pas l'appareil durant la lecture.

Durant la lecture, le disque tourne à haute vitesse. Ne soulevez et ne déplacez pas l'appareil durant la lecture. Cela endommagerait le disque ou l'appareil.

- La tension d'alimentation doit correspondre à la tension imprimée sur le panneau arrière. Si vous avez des doutes à ce sujet, consultez un électricien.
- N'ouvrez pas le boîtier car cela peut endommager le circuit ou causer un choc électrique. Si un objet étranger pénètre dans l'appareil, consultez votre revendeur ou le service après-vente.
- Quand vous débranchez le cordon d'alimentation de la prise secteur, tirez toujours sur la prise, jamais sur le cordon.
- Retirez toujours le disque avant de déplacer ou de transporter cet appareil. Transporter cet appareil avec un disque à l'intérieur peut entraîner un mauvais fonctionnement.

Entretien

Si la surface de l'unité est sale, essuyez-la avec un chiffon doux ou utilisez un savon liquide neutre dilué. Laissez la surface de l'appareil sécher complètement avant utilisation.

- ⚠ Par sécurité, débranchez le cordon d'alimentation de la prise secteur avant tout nettoyage.

- Ne vaporisez jamais du liquide directement sur cet appareil.
- N'utilisez pas de diluant, benzène ou alcool car ils peuvent endommager la surface de l'appareil.
- Évitez un contact prolongé de l'appareil avec des matériaux caoutchouteux ou plastiques car ceux-ci peuvent endommager le boîtier.

Attention à la condensation

Si l'appareil est déplacé d'un endroit froid à un endroit chaud, ou utilisé après un changement soudain de température, il existe un danger de condensation sur la lentille du lecteur de CD/SACD ; la vapeur de l'air peut se condenser sur le mécanisme interne, empêchant un bon fonctionnement. Pour empêcher cela, ou si cela se produit, laissez l'appareil allumé une heure ou deux. Il se stabilisera alors à la température ambiante.

Disques lisibles par cet appareil

CD qui portent le logo "COMPACT disc DIGITAL AUDIO".



- Disques de 12 cm ou 8 cm
 - Audio numérique PCM linéaire
- Les CD audio sont divisés en pistes.

Super Audio CD qui portent le logo "Super Audio CD".



- Simple couche, double couche ou hybride
 - Disques de 12 cm
 - Audio numérique (DSD)
- Les Super Audio CD sont divisés en pistes.

CD-R et CD-RW qui ont été correctement enregistrés au format CD audio (CD-DA) et finalisés.

Cet appareil peut lire les types de disque suivants sans adaptateur. Il ne peut lire aucun autre type de disque.

 La lecture de tout autre type de disque pourrait entraîner un bruit fort et causer des dommages aux enceintes et à votre audition. Ne lisez jamais un autre type de disque.

- Le logo doit être sur le disque ou sur sa pochette.
- Les DVD, CD vidéo, DVD-ROM, CD-ROM et autres types de disque similaires ne peuvent pas être lus par cet appareil.
- Les disques protégés contre la copie et les disques ne se conformant pas à la norme CD peuvent ne pas être correctement lus par cet appareil. Si vous utilisez de tels disques dans cet appareil, la société ESOTERIC et ses filiales ne pourront être tenues pour responsables des conséquences quelles qu'elles soient ni garantir la qualité de reproduction. Si vous rencontrez des problèmes avec de tels disques non standard, vous devez contacter leurs diffuseurs.
- Les disques créés par un enregistreur de CD doivent être finalisés pour être utilisés avec cet appareil. En cas d'incertitude quant à la gestion d'un CD-R ou CD-RW, contactez directement son vendeur.

Selon la qualité du disque et les conditions de l'enregistrement, certains disques risquent de ne pas pouvoir être lus. Veuillez lire le mode d'emploi de l'appareil ayant servi à créer le disque.

ATTENTION

- Ne faites pas lire de disque gondolé, déformé ou endommagé. Faire lire de tels disques pourrait causer des dommages irréparables aux mécanismes de lecture.
- Les CD-R et CD-RW imprimables ne sont pas recommandés car le côté étiquette peut être collant et risque d'endommager l'appareil.
- Ne collez pas de papiers ou de feuillets protecteurs sur les disques et n'utilisez aucun aérosol de revêtement protecteur.

- N'utilisez jamais de stabilisateurs. L'utilisation de stabilisateurs pour CD disponibles dans le commerce pourrait endommager les mécanismes de cet appareil et provoquer son dysfonctionnement.
- N'utilisez pas de disques ayant une forme irrégulière (octogonale, en forme de cœur, de la taille d'une carte de visite, etc.). Des CD ayant ces formes peuvent endommager l'appareil.

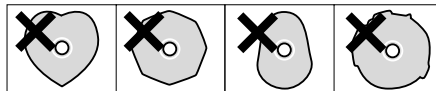

Précautions de manipulation

- Placez toujours le disque dans le tiroir, face sérigraphiée vers le haut. Les CD ne peuvent être lus ou enregistrés que d'un côté.
- Pour sortir un disque de son boîtier, appuyez sur le centre du boîtier et soulevez le disque, en le tenant soigneusement par la tranche.



Comment sortir le disque



Comment tenir le disque

Précautions de rangement

- Les disques doivent être rangés dans leurs boîtiers après utilisation afin d'éviter la poussière et les rayures qui pourraient provoquer des "sauts" du capteur laser.
- N'exposez pas les disques directement au soleil, à une température élevée et à l'humidité durant une période prolongée. Une exposition prolongée à des hautes températures les fera gondoler.
- Les CD-R et CD-RW sont plus sensibles aux effets de la chaleur et des rayons ultraviolets que les CD ordinaires. Il est important de ne pas les conserver dans des lieux directement exposés au soleil. Ils doivent aussi être tenus à l'écart des sources de chaleur telles que les radiateurs et chauffages électriques.

Entretien

- Si un disque est sale, essayez sa surface d'un mouvement radial (du trou central vers le bord externe) avec un chiffon sec et doux.



- Ne nettoyez jamais les disques avec des produits chimiques tels que des aérosols pour disque, des aérosols ou liquides antistatiques, du benzène ou du diluant. Ces produits chimiques provoqueraient des dégâts irréparables à la surface en plastique du disque.

En cas de doute quant à l'entretien et à la manipulation d'un disque, lisez les précautions accompagnant le disque ou contactez son fabricant.

Télécommande

La télécommande fournie permet la commande à distance de cet appareil.

Pointez la télécommande vers le capteur correspondant de l'unité principale à moins de 7 m de cette dernière.

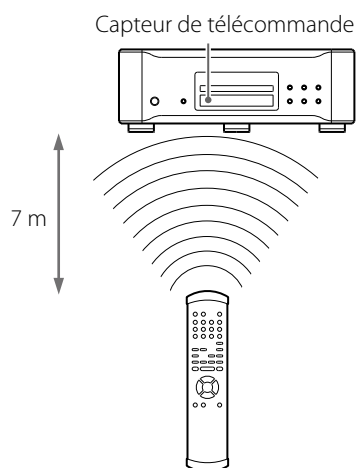

- Selon l'angle, la réception peut être difficile. Autant que possible, utilisez la télécommande bien en face de l'appareil.
- Même si le boîtier de télécommande est employé à portée de fonctionnement, la commande à distance peut être impossible s'il y a des obstacles entre l'appareil et la télécommande.
- Si le soleil ou une forte source de lumière artificielle donne sur le capteur de télécommande, cette dernière peut ne pas fonctionner.
- Si le boîtier de télécommande est employé à proximité d'autres appareils générant des rayons infrarouges, ou si d'autres télécommandes utilisant des rayons infrarouges sont utilisées près de l'appareil, ce dernier peut ne pas bien fonctionner. Les autres appareils peuvent aussi fonctionner incorrectement.

Mise en place des piles

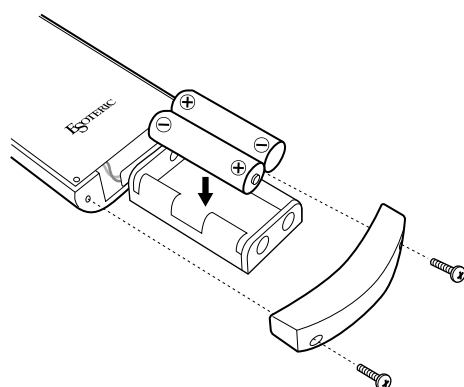

À l'aide d'un tournevis cruciforme, retirez le flanc inférieur de la télécommande et sortez le porte-piles. Insérez deux piles AA en respectant l'orientation \oplus/\ominus correcte, réinsérez le porte-piles et fermez le boîtier.

Remplacement des batteries

Si vous remarquez que la distance de fonctionnement entre la télécommande et l'appareil se réduit, c'est que les piles sont usées. Dans ce cas, remplacez-les par des neuves.

Pour plus d'informations sur la collecte des piles usagées, veuillez contacter votre mairie, votre service d'ordures ménagères ou le point de vente dans lequel vous avez acheté les articles.

⚠ Précautions concernant les piles

Un mauvais emploi des piles peut entraîner leur rupture ou leur fuite, avec pour conséquence un incendie, des blessures ou la salissure des objets proches. Veuillez lire et suivre attentivement les précautions suivantes.

- Placez bien les piles en respectant le côté positif (+) et le côté négatif (-).
- Utilisez des piles du même type. N'utilisez jamais des types de pile différents ensemble.
- Des piles ou des batteries rechargeables peuvent être utilisées. Référez-vous aux précautions inscrites sur leurs étiquettes.
- Si la télécommande ne doit pas être utilisée durant une période prolongée (plus d'un mois), retirez ses piles pour éviter qu'elles ne coulent.
- Si les piles coulent, essuyez le liquide dans le compartiment des piles et remplacez les piles par des neuves.
- N'utilisez pas de piles d'un type autre que ceux spécifiés. Ne mélangez pas des piles neuves avec des anciennes et n'utilisez pas ensemble des types de pile différents.
- Ne chauffez pas et ne démontez pas les piles. Ne jetez jamais les piles dans un feu ou dans de l'eau.
- Ne conservez et ne transportez pas les piles avec d'autres objets métalliques. Les piles pourraient entrer en court-circuit, couler ou exploser.
- Ne rechargez jamais une batterie sans avoir vérifié qu'elle peut l'être.

Raccordements

⚠ **Une fois tous les branchements terminés, raccordez le cordon d'alimentation à une prise secteur.**

- Lisez les modes d'emploi de tous les appareils que vous comptez employer avec cette unité.
- Assurez-vous que chaque fiche est bien enfoncée. Pour éviter tout ronflement ou bruit parasite, ne regroupez pas les câbles de connexion.

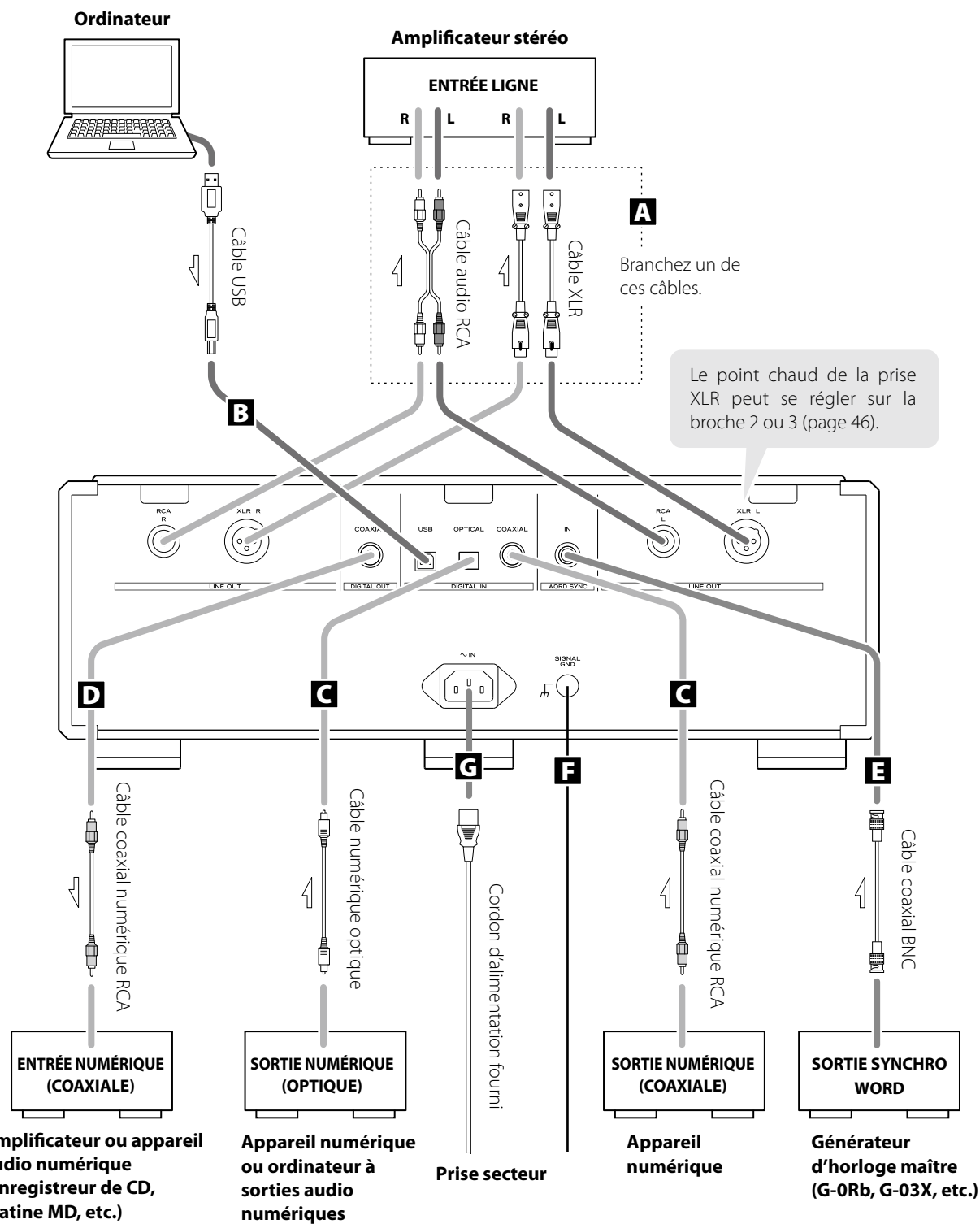

La sortie numérique peut être activée ou non (page 46).

A Prises de sortie audio analogique

Utilisez les prises XLR ou RCA pour une sortie analogique stéréo sur 2 canaux.

Utilisez des câbles audio XLR ou RCA du commerce.

XLR : utilisez des câbles audio XLR symétriques
RCA : utilisez des câbles audio RCA

Branchez la prise R de cet appareil à la prise droite (R) de l'amplificateur et la prise L de cet appareil à la prise gauche (L) de l'amplificateur.

- La sortie audio analogique peut être activée ou désactivée et la polarité de la prise XLR peut être réglée pour que le point chaud soit sur la broche 2 ou la broche 3 (page 46).
- Vous pouvez régler séparément le gain de la sortie XLR (page 46). Si le son souffre de distorsion avec un réglage sur "+6dB", choisissez le réglage "0dB".

B Prise d'entrée USB

Reçoit l'audio numérique d'un ordinateur personnel.

Branchez-y le port USB d'un ordinateur personnel à l'aide d'un câble USB du commerce.

- Avant le branchement à un ordinateur, lisez les instructions des pages 42 – 43.

C Prises d'entrée audio numérique

Reçoivent l'audio numérique.

Connectez-les aux prises de sortie numérique d'appareils numériques ou de cartes informatiques à sorties audio numériques S/PDIF à l'aide d'un câble du commerce.

COAXIAL : utilisez des câbles RCA pour audio numérique
OPTICAL : utilisez des câbles optiques pour audio numérique (TOS Link)

D Prise de sortie audio numérique

Cette prise produit les signaux audio numériques venant du CD actuellement lu ou d'un appareil connecté aux prises d'entrée audio numérique de cette unité.

Connectez-la à la prise d'entrée numérique d'amplificateurs ou d'appareils audio numériques tels que des enregistreurs de CD, à l'aide d'un câble coaxial RCA pour audio numérique du commerce.

- Cette prise ne peut pas produire l'audio numérique des Super Audio CD.
- La sortie numérique peut être réglée sur "OFF" (désactivée), "CD" ou "THRU" (renvoi) (page 46).
- Si vous enregistrez sur un appareil connecté, vous ne pouvez pas enregistrer numériquement à partir de sources audio numériques protégées contre la copie. Vous pouvez enregistrer ces signaux en audio analogique.

E Connecteur WORD SYNC

Il permet d'utiliser un signal word clock externe.

Connectez-le à une prise de sortie WORD SYNC OUT d'un générateur word clock externe ou d'un autre équipement à sortie word clock à l'aide d'un câble coaxial BNC du commerce.

F Bornier SIGNAL GND

Le raccordement de ce bornier au bornier de masse d'un autre châssis peut améliorer la qualité sonore.

- Notez que ce n'est PAS une terre de sécurité électrique.

G Cordon d'alimentation

Branchez le cordon d'alimentation à son réceptacle.

Une fois tous les autres branchements terminés, raccordez le cordon d'alimentation à une prise secteur.

⚠ N'employez aucun autre cordon d'alimentation que celui fourni avec cet appareil ou spécifié par ESOTERIC. L'utilisation d'un autre cordon d'alimentation peut entraîner un incendie ou un choc électrique.

⚠ Débranchez le cordon d'alimentation en cas de non utilisation de l'appareil pendant plusieurs semaines.

Esoteric utilise du câble **Esoteric MEXCEL 7N sans contrainte** comme référence. Les articles suivants sont disponibles dans la gamme de câbles Esoteric **MEXCEL**.

Câble audio RCA	Câble numérique BNC
Câble audio XLR	Câble d'enceinte
Câble numérique RCA	Câble d'alimentation
Câble numérique XLR	

Identification des parties (unité principale)

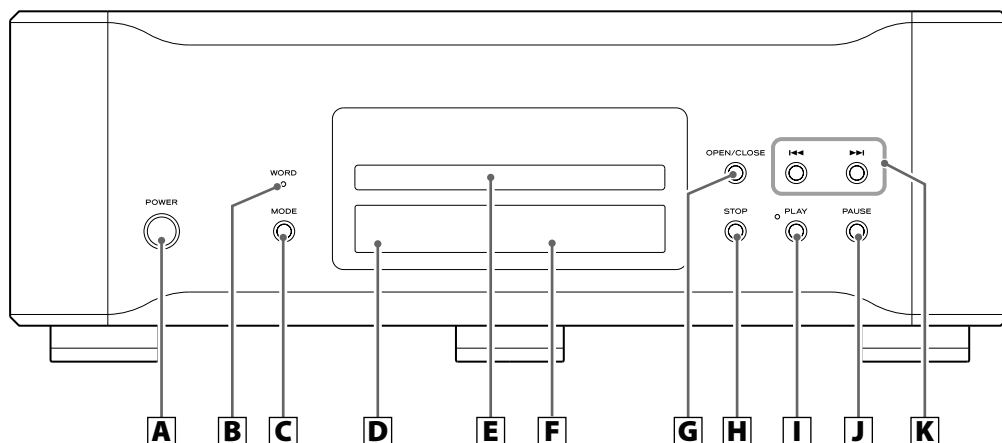

A POWER

Appuyez sur cette touche pour allumer et éteindre l'appareil. Le témoin bleu s'allume quand l'appareil est sous tension.

B Témoin WORD

Indique le statut de synchronisation word. Clignote quand un signal word clock est reçu. L'allumage devient fixe une fois fait le verrouillage sur le signal word clock.

C MODE (sélection de source)

Avec la lecture à l'arrêt, chaque fois que l'on appuie sur la touche MODE, l'affichage change comme suit :

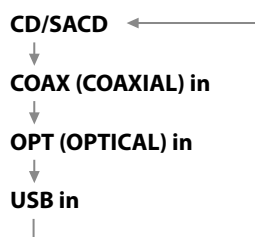

Quand une entrée externe est sélectionnée, l'appareil peut servir de convertisseur N/A (page 42).

Appuyez sur cette touche pendant plus de 2 secondes pour passer en mode de configuration (page 44).

D Capteur de télécommande

Reçoit les signaux de la télécommande. Quand vous utilisez la télécommande, pointez-la vers ce capteur.

E Tiroir de disque

F Écran

G OPEN/CLOSE

Appuyez sur cette touche pour ouvrir et fermer le tiroir de disque.

H STOP

Appuyez sur cette touche pour arrêter la lecture.

Si vous lisez un SACD permettant de sélectionner la couche à lire, quand la lecture est arrêtée, maintenez pressée cette touche plus de 2 secondes pour changer de zone de lecture sur le SACD.

En mode de configuration, appuyez sur cette touche pour sortir du mode de configuration.

I PLAY

Appuyez sur cette touche pour lancer la lecture. L'anneau témoin s'allume durant la lecture.

J PAUSE

Appuyez sur cette touche pour mettre la lecture en pause. L'anneau témoin clignote en mode de pause.

K Saut (|<<</>>>|)

Appuyez sur ces touches pour sauter en arrière et en avant.

Durant la lecture, maintenez ces touches pressées plus d'une seconde pour une recherche accélérée en arrière ou en avant. La pression et le maintien répétés de ces touches change la vitesse de défilement (page 39).

En mode de configuration, appuyez sur ces touches pour changer les réglages qui peuvent l'être (page 44).

Identification des parties (écran de la face avant)

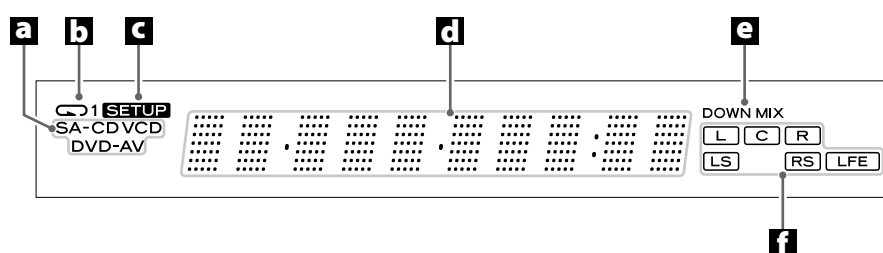

a Indicateur de type de disque

Indique le type du disque actuellement chargé (CD ou SACD).

- Cet indicateur s'allume aussi quand un DVD vidéo, DVD audio ou CD vidéo est chargé mais cet appareil ne peut pas lire ces types de disque. Cet appareil ne peut lire que les Super Audio CD et CD.

b Indicateur de lecture en boucle

S'allume quand le mode de lecture en boucle est sélectionné.

c Indicateur SETUP

S'allume en mode de configuration (Setup).

d Zone de message

Affiche les temps, messages de statut, etc.

e Indicateur DOWN MIX

S'allume pour indiquer qu'une source audio multicanal a été réduite à 2 canaux.

f Indicateurs de canaux

"L" et "R" s'allument durant la lecture d'un son stéréo à 2 canaux.

Les canaux actuellement utilisés s'allument durant la lecture d'un son multicanal.

Identification des parties (télécommande)

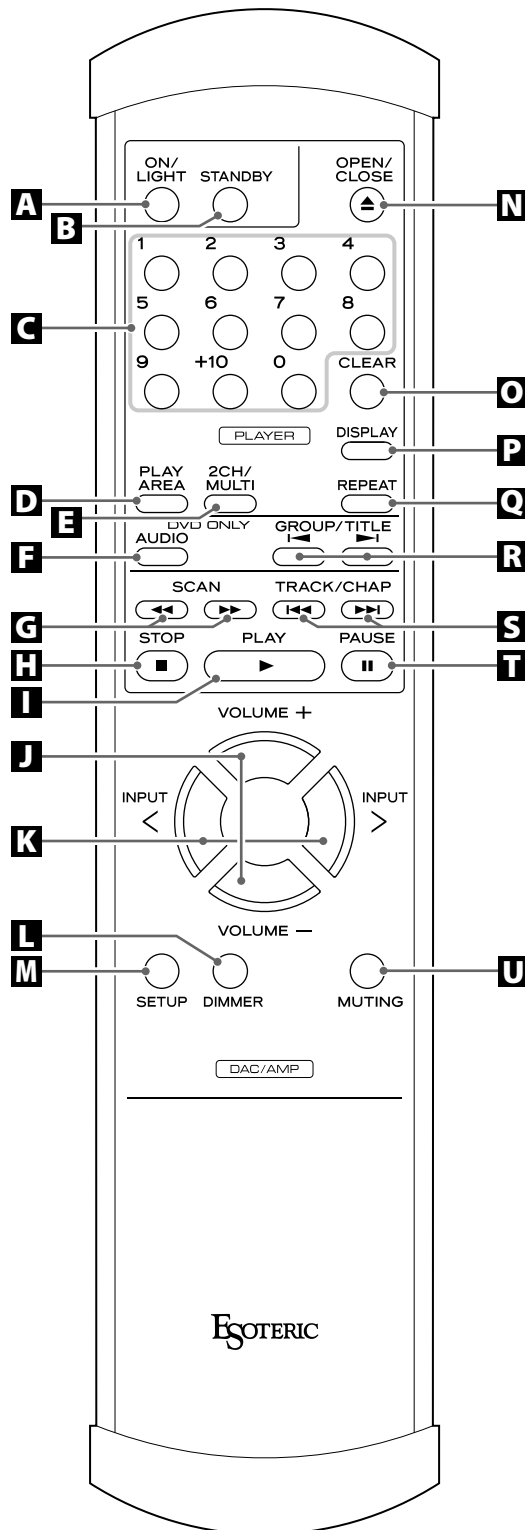

Pour simplifier les explications, les instructions de ce manuel peuvent ne se référer qu'à l'appareil ou à la télécommande. Les mêmes commandes fonctionnent alors de façon similaire sur la télécommande et sur l'appareil lui-même.

A ON/LIGHT

Appuyer sur cette touche allume les touches blanches de la télécommande pendant quelques secondes.

B STANDBY

Cette touche ne fonctionne pas avec le K-01/K-03. Veuillez l'ignorer.

C Touches numériques

Utilisez ces touches pour saisir le numéro de piste à lire.

D PLAY AREA

Quand un Super Audio CD hybride est chargé mais pas en lecture, appuyez sur cette touche pour changer la zone de lecture du disque (page 39).

E 2CH/MULTI

Cette touche ne fonctionne pas avec le K-01/K-03. Veuillez l'ignorer.

F AUDIO

Utilisez cette touche pour programmer la lecture audio (page 40).

G SCAN (◀◀/▶▶)

Appuyez sur ces touches pendant la lecture pour une recherche avant et arrière.
Des pressions répétées de ces touches changent la vitesse de recherche.

H STOP (■)

Appuyez sur cette touche pour arrêter la lecture.

I PLAY (▶)

Appuyez sur cette touche pour lancer la lecture.

J VOLUME (+/-)

Dans les menus de configuration, quand l'atténuateur est réglé sur "ON", ces touches contrôlent le volume de sortie (page 45).
Ces touches peuvent aussi servir à contrôler le volume des amplificateurs Esoteric compatibles.

K INPUT

Cette touche ne fonctionne pas avec le K-01/K-03. Toutefois, elle peut servir à changer la sélection de source d'entrée pour les amplificateurs Esoteric.

L DIMMER

Appuyez sur cette touche pour sélectionner un des quatre niveaux de luminosité de l'écran et des lampes témoins.

M SETUP

Cette touche ne fonctionne pas avec le K-01/K-03, Toutefois, elle peut servir aux fonctions de configuration des amplificateurs Esoteric.

N OPEN/CLOSE (▲)

Appuyez sur cette touche pour ouvrir et fermer le tiroir de disque.

O CLEAR

Si vous appuyez accidentellement sur la touche "+10", appuyez sur celle-ci pour annuler la valeur saisie.

P DISPLAY

En mode de lecture ou de pause, appuyez sur cette touche pour changer l'affichage (page 41).

Q REPEAT

En mode CD/SACD, appuyez sur cette touche pour changer le mode de lecture en boucle (page 41).

R GROUP/TITLE (◀ / ▶)

La fonction groupe/ titre ne peut pas être employée avec cet appareil.
Toutefois, si cette touche est pressée alors que la lecture est à l'arrêt, la source peut être choisie entre CD/SACD et entrée externe. Quand une entrée externe est sélectionnée, elle peut servir de convertisseur N/A (page 42).

S TRACK/CHAP/Saut (◀◀/▶▶)

Appuyez sur ces touches pour sauter en arrière et en avant.

En mode de configuration, appuyez sur ces touches pour changer le réglage (page 44).

T PAUSE (||)

Appuyez sur cette touche pour mettre la lecture en pause.

U MUTING

Dans les menus de configuration, quand l'atténuateur est réglé sur "ON", appuyer sur cette touche coupe temporairement le son (page 45).
Cette touche peut aussi servir à couper le son des amplificateurs Esoteric.

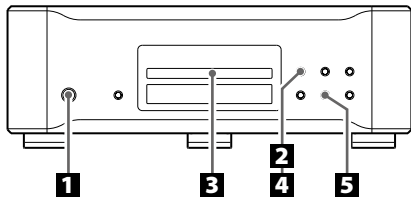

1 Avec la touche **STANDBY/ON**, allumez l'appareil.



L'anneau témoin s'allume en bleu.

- Quand une entrée externe (COAX in, OPT in, USB in) est sélectionnée, appuyer sur la touche **MODE** vous ramène au mode SACD/CD.

2 Avec la touche **OPEN/CLOSE**, ouvrez le tiroir de disque.

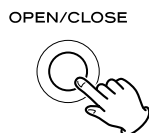

Le tiroir s'ouvre vers vous.

3 Placez-y un disque avec sa face sérigraphiée vers le haut.

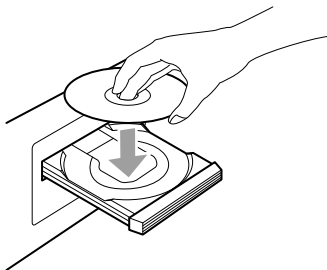

- Assurez-vous que le disque est propre, sans rayures, non collant, n'a subi aucune "amélioration après coup" et est centré dans le tiroir. Ces précautions vous aideront à éviter tout mauvais fonctionnement ou blocage du tiroir ou dommage pour le disque.

4 Avec à nouveau la touche **OPEN/CLOSE**, fermez le tiroir.

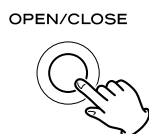

Le tiroir se ferme.

⚠ Veillez bien à ne pas vous coincer les doigts avec le tiroir.

- Charger un disque prend quelques secondes. Attendez que l'indicateur de type de disque, le nombre total de pistes et la durée totale de lecture du disque soient affichés.

5 Appuyez sur la touche **PLAY** pour lancer la lecture.



La lecture démarre de la première piste du disque. Durant la lecture, l'anneau témoin de la touche **PLAY** s'allume en bleu.

Suspension temporaire de la lecture (mode pause)

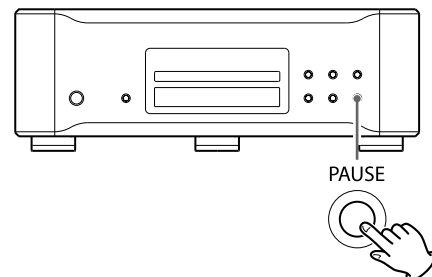

Appuyez sur la touche **PAUSE** pour mettre la lecture en pause. L'anneau témoin de la touche **PLAY** clignote.

Appuyez sur la touche **PLAY** ou **PAUSE** pour relancer la lecture.

Arrêt de la lecture

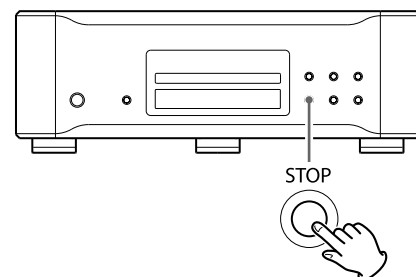

Durant la lecture, appuyez sur la touche **STOP** pour arrêter la lecture.

Ouverture et fermeture du tiroir de disque

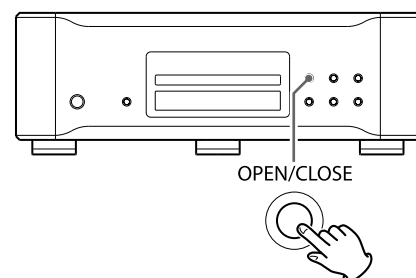

Appuyez sur la touche **OPEN/CLOSE** pour ouvrir le tiroir. Appuyez encore sur la touche **OPEN/CLOSE** pour fermer le tiroir.

- Si on appuie sur la touche **OPEN/CLOSE** durant la lecture, il faut quelques secondes avant que le disque ne soit déchargé et que le tiroir ne s'ouvre.

Recherche d'un passage de piste

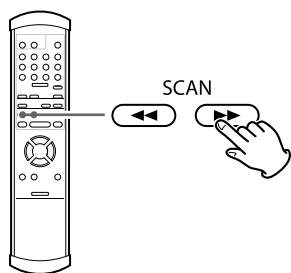

Durant la lecture, **appuyez sur les touches SCAN** (◀▶) de la télécommande pour une recherche en arrière et en avant. Appuyez sur la touche PLAY (▶) pour relancer la lecture à vitesse normale depuis l'emplacement désiré.

- Si vous utilisez les commandes de la face avant du lecteur, pressez et maintenez plusieurs fois les touches de saut (◀▶).

Chaque fois que l'on appuie brièvement sur une touche SCAN (◀▶), la vitesse de recherche change comme suit :

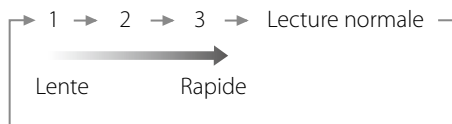

- La vitesse de clignotement de "<" ou ">" dans l'écran indique la vitesse actuelle de recherche.

Saut de lecture

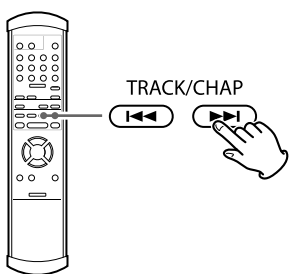

Appuyez sur une touche de saut (◀▶) autant de fois que nécessaire pour trouver la piste désirée. La piste sélectionnée sera lue depuis son début.

- Si la touche ◀ est pressée une fois durant la lecture, la lecture de la piste en cours reprend au début. Pour revenir en début de piste précédente, appuyez deux fois sur la touche ◀.
- Toutefois, si vous appuyez dans la seconde qui suit le début de la piste, la lecture reprend au début de la piste précédente.
- Si vous changez de piste alors que la lecture est en pause ou à l'arrêt, la lecture se met en pause au début de la piste nouvellement sélectionnée. Appuyez sur la touche PLAY (▶) pour lancer la lecture de la piste sélectionnée.

Sélection de la zone de lecture (SACD)

Il existe certains types de Super Audio CD différents des Super Audio CD ordinaires à 2 canaux stéréo, comme ceux à stéréo multicanal, disques hybrides (disques à deux couches) contenant des données de Super Audio CD et de CD ordinaire (PCM).

Si vous avez un disque dont vous pouvez choisir les couches de lecture, pour changer d'option de lecture, suivez ces directives.

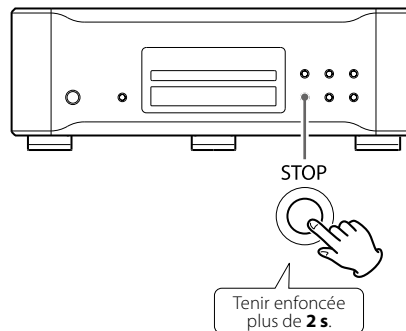

Maintenez la touche STOP de la face avant pressée durant plus de 2 secondes pour changer la zone de lecture d'un Super Audio CD alors que la lecture est arrêtée.

- Par exemple, cette option vous permet de sélectionner la couche CD/PCM ou SACD (DSD) si vous avez un Super Audio CD hybride.
- Appuyer sur la touche PLAY AREA de la télécommande peut aussi changer la zone de lecture.

Lecture directe

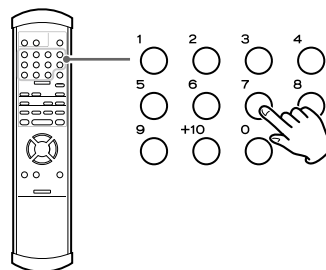

À l'arrêt ou en lecture, **appuyez sur les touches numériques** pour directement sélectionner une piste. La lecture démarre par la piste sélectionnée.

Exemples :

Pour lire la piste 5



Pour lire la piste 23

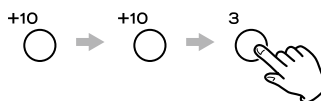

Pour lire la piste 30

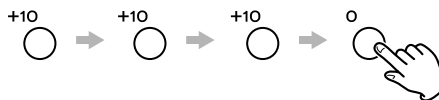

- Si vous appuyez accidentellement sur la touche "+10", appuyez sur la touche CLEAR pour annuler la valeur saisie.

Lecture programmée

30 pistes peuvent être programmées dans l'ordre désiré.

1 Appuyez sur la touche AUDIO (en lecture ou à l'arrêt).

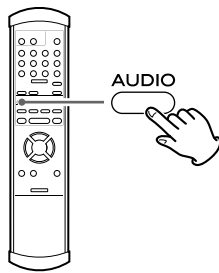

- Si vous appuyez sur la touche AUDIO durant la lecture, la piste actuelle est ajoutée au premier rang du programme.

2 Sélectionnez le numéro de la piste que vous voulez ajouter à l'aide des touches numériques.

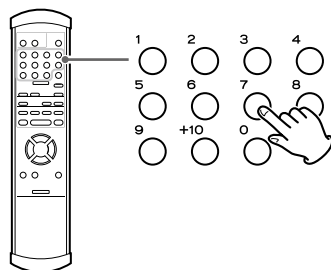

Exemples :

Pour lire la piste 5

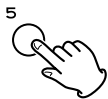

Pour lire la piste 23

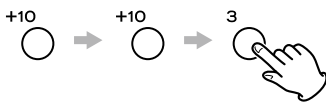

Pour lire la piste 30

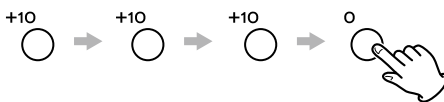

- Appuyez sur la touche CLEAR pour annuler la dernière valeur saisie.

Exemple :



3 Répétez l'étape 2 pour programmer des pistes supplémentaires.

4 Quand la sélection des numéros de piste est terminée, appuyez sur la touche PLAY (▶) pour lancer la lecture du programme.

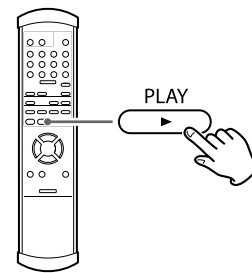

- Si vous programmez durant la lecture, la lecture programmée démarre automatiquement sans appuyer sur la touche PLAY (▶).

Effacement de la dernière piste de la liste

Appuyez sur la touche CLEAR pour effacer la dernière piste de la liste.

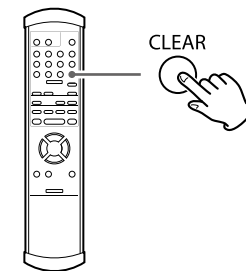

Ajout de pistes à la liste

Utilisez les touches numériques pour ajouter une piste à la liste.

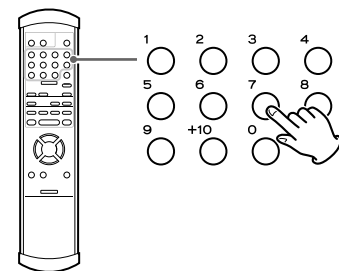

Effacement de la totalité du programme

Appuyez sur la touche AUDIO pour effacer le programme. Appuyer sur la touche OPEN/CLOSE ou sur la touche POWER efface aussi le programme.

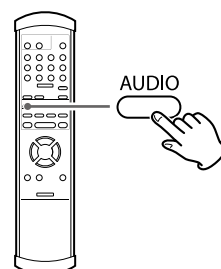

Lecture en boucle

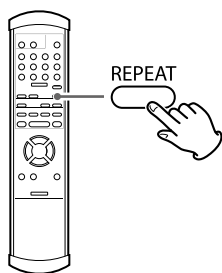

Pendant la lecture, **appuyez sur la touche REPEAT** pour changer le mode de lecture en boucle.

Chaque fois que vous appuyez sur la touche REPEAT, le réglage de lecture en boucle change comme suit :

REPEAT TRK (répétition d'une piste)

La piste lue est reprise en boucle.
Si vous sélectionnez une autre piste, c'est la nouvelle piste ainsi sélectionnée qui est lue en boucle.

REPEAT DSC (répétition du disque)

Toutes les pistes du disque sont lues en boucle.

REPEAT OFF

- Quand la lecture s'arrête, le mode de lecture en boucle est annulé.

Changement du mode d'affichage

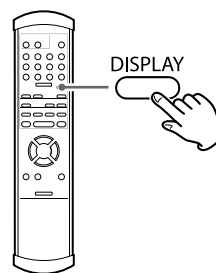

Appuyez sur la touche DISPLAY pour changer l'affichage.

Chaque fois que vous appuyez sur la touche DISPLAY, l'affichage change comme suit :

Durant la lecture

Exemples :

cd 3. 000

Numéro de la piste actuellement lue Temps écoulé dans la piste en cours

cd 3. -231

Temps restant dans la piste en cours

cd 3. 1000

Temps total écoulé sur le disque

cd 3. -5400

Temps total restant sur le disque

Avec la lecture à l'arrêt

Exemple :

cd 18. 64:11

Total de pistes Durée totale de lecture

Mode convertisseur N/A

Cet appareil peut être utilisé comme un double convertisseur mono N/A 32 bits multipuce.

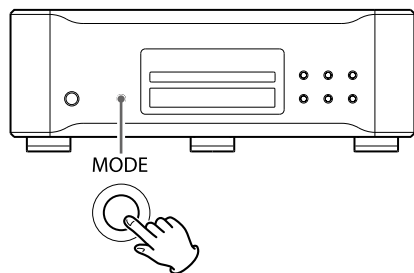

Avec la lecture à l'arrêt, **appuyez sur la touche MODE** pour changer de source d'entrée.

Chaque fois que vous appuyez sur la touche MODE, la source d'entrée change comme suit :

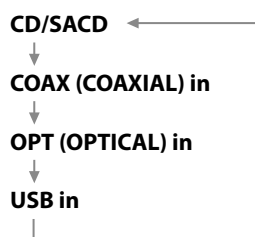

- Vous pouvez aussi changer la source d'entrée en appuyant sur la touche GROUP/TITLE (◀/▶) de la télécommande.
- Quand une entrée externe ("COAX in", "OPT in" ou "USB in") est sélectionnée, le nom de la source d'entrée et sa fréquence d'échantillonnage sont affichés. S'il n'y a aucun signal d'entrée ou si le verrouillage sur le signal entrant n'a pas pu se faire, le nom de l'entrée clignote et la fréquence d'échantillonnage n'est pas affichée.
- Quand le signal numérique d'entrée n'est pas un signal de données audio ou n'est pas d'un format compatible avec cet appareil tel que Dolby Digital, dts, AAC, etc., la fréquence d'échantillonnage s'affiche sous la forme "---". Si cela arrive, réglez le paramètre de sortie numérique de l'appareil connecté pour que sa sortie audio se fasse en PCM.
- Quand une entrée externe ("COAX in", "OPT in" ou "USB in") est sélectionnée, seule la touche OPEN/CLOSE peut être utilisée pour le fonctionnement du CD/SACD.

Branchement à un ordinateur

Vous pouvez brancher le port USB de cet appareil à un ordinateur à l'aide d'un câble USB et lire des fichiers musicaux conservés sur l'ordinateur au travers du convertisseur N/A de l'appareil. Cet appareil peut être connecté par USB et employé avec un ordinateur fonctionnant sous Windows XP, Windows Vista, Windows 7, Mac OS X 10.6.4 ou ultérieur. Le fonctionnement avec un ordinateur utilisant un autre système d'exploitation ne peut pas être garanti.

- Selon la configuration matérielle et logicielle de l'ordinateur, l'appareil peut ne pas fonctionner même avec un des systèmes d'exploitation listés ci-dessus.

Emploi des modes HIGH SPEED 1 ou HIGH SPEED 2

Quand cet appareil est connecté à un ordinateur via USB, vous pouvez sélectionner un des trois modes. Voir les pages 44 – 47 pour des détails sur le réglage du mode.

Pour utiliser le mode HIGH SPEED 1 ou HIGH SPEED 2, vous devez installer le pilote logiciel dédié sur votre ordinateur avant de connecter l'appareil.

Si vous connectez l'appareil à l'ordinateur avant d'installer le pilote, il ne fonctionnera pas correctement. En outre, si vous utilisez Windows XP, l'ordinateur risque de notablement ralentir et peut nécessiter dans certains cas de redémarrer.

Adresse du site web pour télécharger le pilote logiciel dédié

http://www.esoteric.jp/products/esoteric/usb/usb_driver_e.html

Installez le pilote logiciel dédié après avoir téléchargé le fichier depuis le site web ci-dessus.

Modes de connexion

Mode NORMAL

Réglez l'appareil sur USB>NOR (page 46).

Branchez-le à l'ordinateur en mode USB FULL SPEED (pleine vitesse).

Les fréquences d'échantillonnage qui peuvent être transmises sont 32 kHz, 44,1 kHz, 48 kHz, 88,2 kHz et 96 kHz.

Pour utiliser ce mode quand vous connectez l'appareil à un ordinateur, il n'y a pas besoin d'installer de pilote logiciel. Le pilote audio USB standard inclus dans le système d'exploitation de l'ordinateur peut servir à la connexion.

- La première fois que vous branchez cet appareil à un ordinateur sous système d'exploitation Windows, l'ordinateur détectera le port USB de l'appareil et installera automatiquement le pilote. Suivez les instructions données par le système d'exploitation, et lancez votre logiciel de lecture de fichier audio une fois l'installation terminée. Si la connexion a été bien faite, "ESOTERIC USB AUDIO" pourra être sélectionné comme destination de sortie audio.

Mode HIGH SPEED 1 (haute vitesse 1)

Réglez l'appareil sur USB>HS_1 (page 46).

Branchez-le à l'ordinateur en mode USB HIGH SPEED (haute vitesse).

Les fréquences d'échantillonnage qui peuvent être transmises sont 32 kHz, 44,1 kHz, 48 kHz, 88,2 kHz, 96 kHz, 176,4 kHz et 192 kHz. Vous devez installer le pilote logiciel dédié avant de brancher l'appareil à l'ordinateur (voir à gauche).

Téléchargez ce pilote logiciel depuis notre site web.

Si la connexion a été bien faite, "ESOTERIC USB HS AUDIO" pourra être sélectionné comme destination de sortie audio.

Mode HIGH SPEED 2 (haute vitesse 2)

Réglez l'appareil sur USB>HS_2 (page 46).

Branchez-le à l'ordinateur en mode USB HIGH SPEED asynchrone.

Les fréquences d'échantillonnage qui peuvent être transmises sont 32 kHz, 44,1 kHz, 48 kHz, 88,2 kHz, 96 kHz, 176,4 kHz et 192 kHz.

Vous devez installer le pilote logiciel dédié avant de brancher l'appareil à l'ordinateur (voir à gauche).

Téléchargez ce pilote logiciel depuis notre site web.

Si la connexion a été bien faite, "ESOTERIC USB HS ASYNC AUDIO" pourra être sélectionné comme destination de sortie audio.

En mode asynchrone, la gigue qui survient durant le transfert est supprimée car c'est le signal d'horloge de cet appareil qui sert pour la lecture des données audio transmises par l'ordinateur.

- Si des sauts ou parasites périodiques surviennent durant la lecture quand l'appareil est connecté à un ordinateur en mode HIGH SPEED 2, réglez plutôt l'appareil en mode HIGH SPEED 1.

Branchement à un ordinateur

- Pour utiliser le mode HIGH SPEED 1 ou HIGH SPEED 2, vous devez installer le pilote logiciel dédié sur votre ordinateur avant de connecter l'appareil (page 42).

1 Branchez l'appareil à l'ordinateur à l'aide d'un câble USB.

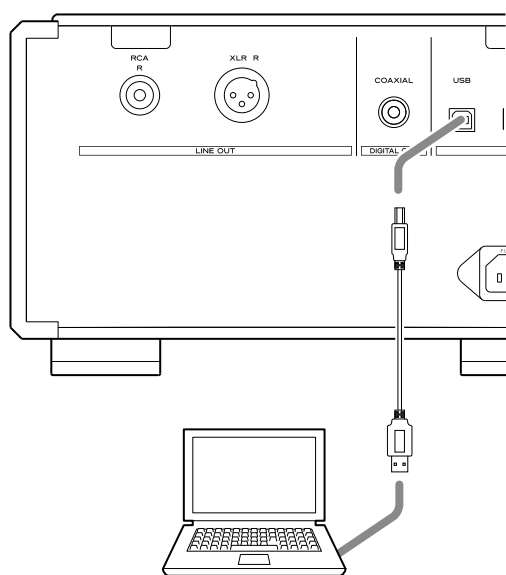

- Utilisez un câble dont le connecteur convient au port USB de l'appareil et qui est donné pour des vitesses de type USB 2.0 ou supérieures.

2 Mettez l'ordinateur sous tension.

Vérifiez que son système d'exploitation a normalement démarré.

3 Appuyez sur l'interrupteur d'alimentation POWER pour allumer l'appareil.

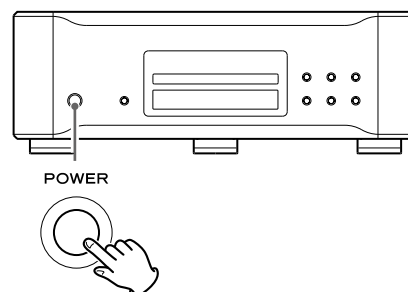

4 Appuyez successivement sur la touche MODE afin de sélectionner "USB in".

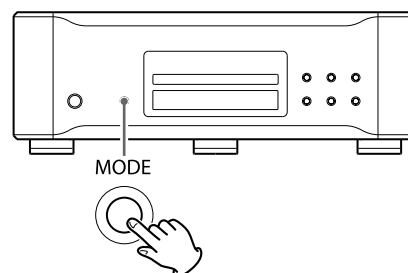

5 Lancez la lecture d'un fichier musical sur l'ordinateur.

Une qualité sonore encore meilleure peut être obtenue en réglant au maximum le volume de l'ordinateur et en utilisant l'amplificateur connecté à cet appareil pour régler le volume. Réglez le volume de l'amplificateur au minimum en début de lecture et montez progressivement le niveau.

- L'ordinateur et cet appareil ne peuvent pas se contrôler l'un l'autre.
- Cet appareil ne peut pas transmettre de fichiers musicaux à l'ordinateur par USB.
- Lors de la lecture d'un fichier musical à l'aide d'une connexion USB, n'essayez aucune des opérations suivantes. Cela pourrait entraîner un comportement irrégulier de l'ordinateur. Arrêtez toujours le logiciel de lecture musicale sur votre ordinateur avant d'accomplir une des actions suivantes :

Déconnexion du câble USB
Coupeure de l'alimentation de l'appareil
Changement de la source d'entrée

- Lors de la lecture d'un fichier musical à l'aide d'une connexion USB, les sons fonctionnels de l'ordinateur seront aussi reproduits par cet appareil. Pour éviter cela, faites les réglages appropriés sur l'ordinateur.
- Si vous branchez cet appareil à l'ordinateur ou si vous réglez l'entrée de cet appareil sur "USB" après avoir lancé le logiciel de lecture musicale, les fichiers musicaux peuvent ne pas être lus correctement. Si cela se produit, faites redémarrer le logiciel de lecture musicale ou l'ordinateur.

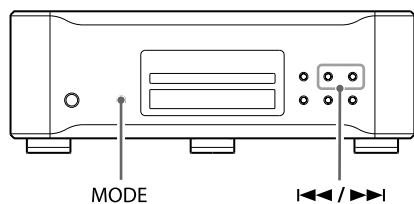

- 1 Appuyez sur la touche MODE pendant plus de 2 secondes pour passer en mode de configuration.**

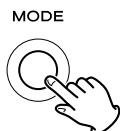

- 2 Appuyez sur la touche MODE pour choisir un paramètre.**

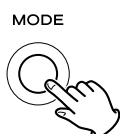

Chaque fois que vous appuyez sur la touche MODE, le paramètre change comme suit :

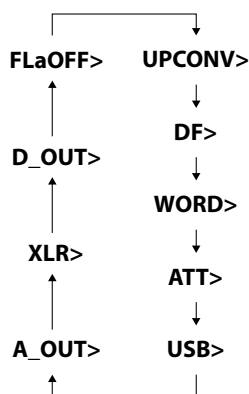

- Selon la source d'entrée sélectionnée ou l'opération en cours, certains paramètres de menu ne sont pas disponibles.
- Si aucune touche n'est pressée durant plus de 10 secondes, vous quittez le mode de configuration et l'affichage antérieur revient.
- En mode de configuration, si vous maintenez la touche MODE plus de 2 secondes ou pressez la touche STOP, le mode de configuration est abandonné et l'affichage antérieur revient.

- 3 Avec les touches de saut (I◀◀/▶▶I), changez le réglage.**

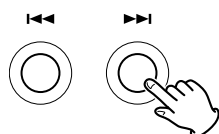

Répétez les étapes **2** et **3** en fonction des besoins.

- 4 Appuyez sur la touche MODE pendant plus de 2 secondes pour sortir du mode de configuration.**

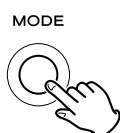

- Vous pouvez aussi sortir de ce mode avec la touche STOP.
- Les réglages mémorisés sont conservés même après déconnexion du cordon d'alimentation.

Réglage de la conversion de fréquence d'échantillonnage effectuée par le convertisseur ascendant

Affichage : UPCONV>***

- Ce réglage peut se faire séparément pour chaque entrée.
- Durant la lecture de SACD, le signal DSD est directement transmis au convertisseur N/A.

ORG (original)

Le signal entrant est directement transmis au convertisseur N/A sans conversion.

2Fs

Les sources à 32 kHz, 44,1 kHz et 48 kHz sont converties à une valeur double de 64 kHz, 88,2 kHz et 96 kHz puis transmises au convertisseur N/A.

4Fs

Les sources à 32 kHz, 44,1 kHz, 48 kHz, 88,2 kHz et 96 kHz sont converties à une valeur double ou quadruple de 128 kHz, 176,4 kHz ou 192 kHz puis transmises au convertisseur N/A.

DSD

Le signal est converti au format numérique DSD, puis transmis au convertisseur N/A.

Réglage du filtre numérique utilisé par le convertisseur N/A

Affichage : DF>*****

- Ce réglage peut se faire séparément pour chaque entrée.
- Durant la lecture de SACD ou la conversion au format DSD, c'est le filtre dédié au DSD qui est automatiquement réglé.

OFF

Avec ce réglage, aucun filtre numérique n'est employé dans le convertisseur N/A.

- Utiliser ce réglage permet de produire les composantes harmoniques de haute fréquence. Si du bruit survient pour cause par exemple de modulation mixée par les composantes harmoniques de haute fréquence, réglez plutôt "DF" sur "FIR" ou "S_DLY".

FIR1

La fréquence de coupure du filtre de type FIR (en français RIF, filtre à réponse impulsionnelle finie) varie avec la fréquence d'échantillonnage en entrée.

FIR2

Quelle que soit la fréquence d'échantillonnage en entrée, un filtre de type FIR (en français RIF, filtre à réponse impulsionnelle finie) à fréquence de coupure d'environ 80 kHz est employé.

S_DLY1

La fréquence de coupure du filtre de type S_DLY varie avec la fréquence d'échantillonnage en entrée.

S_DLY2

Quelle que soit la fréquence d'échantillonnage en entrée, un filtre de type DLY à fréquence de coupure d'environ 80 kHz est employé.

À propos des filtres numériques du convertisseur N/A

Filtres numériques de type FIR (à réponse impulsionnelle finie)

Ce type de filtre a une solide réputation de qualité sonore et présente un son ayant à la fois des réverbérations riches et denses et des transitoires vives.

Filtres numériques de type S_DLY

Ce type de filtre n'a pas de pré-écho dans la réponse impulsionnelle, possède une attaque du son naturelle et réduit la réverbération pour une qualité tonale proche de celle de l'original.

Réglage de l'entrée Word durant la lecture de CD/SACD

Affichage : WORD>***

- La synchronisation Word ne fonctionne pas quand un mode d'entrée externe est employé.

OFF

La synchronisation Word n'est pas employée.

ON

La synchronisation Word est employée.

- Les fréquences admissibles pour la synchronisation Word sont 44,1 kHz, 88,2 kHz, 176,4 kHz et 10 MHz.
- Si vous utilisez une entrée à 10 MHz, le verrouillage prend plus de temps qu'avec les autres fréquences.

Réglage de l'atténuation de sortie analogique

Affichage : ATT>***

- Sur ON, vous pouvez régler l'atténuation à l'aide des touches VOLUME.
- Sur OFF, les touches VOLUME et MUTING sont désactivées. Si vous utilisez cet appareil avec un amplificateur ESOTERIC, réglez ce paramètre sur OFF.

OFF

Les touches VOLUME ne peuvent pas être employées pour régler le volume.

ON

Les touches VOLUME peuvent être employées pour régler le volume entre 0 et -99 dB.

Réglage de l'entrée USB

Affichage : USB>***

- En cas de réglage pour l'emploi d'un mode à haute vitesse (High Speed), le pilote logiciel dédié doit être installé sur l'ordinateur. Téléchargez le pilote logiciel depuis notre site web (page 42).

NOR

Connexion en mode USB FULL Speed (pleine vitesse).
Les fréquences d'échantillonnage qui peuvent être reçues sont 32 kHz, 44,1 kHz, 48 kHz, 88,2 kHz et 96 kHz.

HS_1

Connexion en mode USB HIGH Speed (haute vitesse).
Les fréquences d'échantillonnage qui peuvent être reçues sont 32 kHz, 44,1 kHz, 48 kHz, 88,2 kHz, 96 kHz, 176,4 kHz et 192 kHz.

HS_2

Connexion en mode USB HIGH Speed (haute vitesse) asynchrone.
Les fréquences d'échantillonnage qui peuvent être reçues sont 32 kHz, 44,1 kHz, 48 kHz, 88,2 kHz, 96 kHz, 176,4 kHz et 192 kHz.
En mode asynchrone, le signal d'horloge de cet appareil sert pour la lecture des données audio transmises par l'ordinateur.

- Si des sauts de lecture surviennent avec un réglage HS_2, réglez plutôt l'appareil sur HS_1.

Réglage de la sortie analogique

Affichage : A_OUT>****

RCA

Les signaux audio analogiques sont produits par les prises RCA.

XLR2

Les signaux audio analogiques sont produits par les connecteurs XLR avec le point chaud sur la broche 2.

XLR3

Les signaux audio analogiques sont produits par les connecteurs XLR avec le point chaud sur la broche 3.

OFF

Désactive les sorties analogiques et le convertisseur N/A.

Réglage du gain de sortie XLR

Affichage : XLR>****

- Ce réglage n'apparaît que si la sortie analogique est réglée sur XLR2 ou XLR3.
- Si le son souffre de distorsion avec un réglage sur "+6dB", choisissez le réglage "0dB".
- Selon l'amplificateur connecté, le réglage "+6dB" peut donner le même volume que la sortie par prise RCA plutôt que le réglage "0dB".

+6dB

Règle le niveau de la sortie XLR au double du niveau de la sortie RCA (+6 dB).

0dB

Règle le niveau de la sortie XLR comme celui de la sortie RCA (0 dB).

Réglage de la sortie numérique

Affichage : D_OUT>***

- Durant la lecture de SACD, ce paramètre est automatiquement réglé sur OFF.

OFF

Désactive la sortie numérique.

CD

Envoie le son du CD aux sorties numériques.

THRU

Durant la lecture de CD, le signal audio numérique du CD est produit. Si vous utilisez un mode d'entrée externe, le signal sonore numérique de la source sélectionnée est produit. Si USB est sélectionné, le signal est produit après conversion au format S/PDIF du format de transmission audio USB.

Vous pouvez changer la luminosité de l'afficheur et des indicateurs témoins.

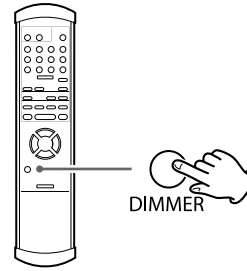

Appuyez sur la touche DIMMER pour changer la luminosité. Chaque fois que vous appuyez sur la touche DIMMER, la luminosité change comme suit :

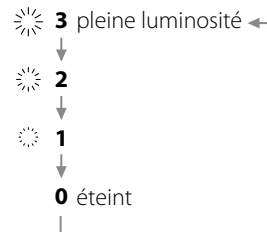

- En mode extinction, appuyer sur une touche ramène temporairement l'éclairage pour 3 secondes.
- Quand un message d'erreur est affiché ou en mode de configuration (setup), l'éclairage se fait à pleine luminosité.

Réglage d'atténuation automatique de l'affichage

Affichage : FLaOFF>***

- Si l'écran reste allumé longtemps sur les mêmes indications, des irrégularités de luminosité peuvent survenir. Pour cette raison, nous vous recommandons d'activer l'atténuation automatique de l'affichage.

15m

Si la lecture est arrêtée et si aucune opération n'est effectuée depuis 15 minutes, l'écran s'éteint automatiquement.

30m

Si la lecture est arrêtée et si aucune opération n'est effectuée depuis 30 minutes, l'écran s'éteint automatiquement.

60m

Si la lecture est arrêtée et si aucune opération n'est effectuée depuis 60 minutes, l'écran s'éteint automatiquement.

OFF

L'écran ne s'atténue jamais automatiquement.

Commande de volume

Cet appareil peut contrôler le volume des sorties audio analogiques. Cela vous permet de le connecter directement à un amplificateur de puissance sans préamplificateur.

Avant l'opération, réglez l'atténuation de la sortie analogique sur "ON" (page 45).

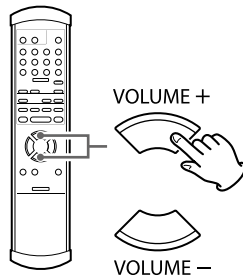

Appuyez sur la touche VOLUME + pour augmenter le volume.
Appuyez sur la touche VOLUME - pour baisser le volume.

Coupage du son (Muting)

Vous pouvez temporairement couper le son.

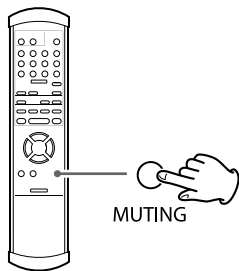

Appuyez sur la touche MUTING pour couper le son.
Appuyez à nouveau sur la touche MUTING pour rétablir le son.

⚠ Les réglages de volume sont conservés en mémoire même après coupure de l'alimentation.

Avant de mettre sous tension l'amplificateur de puissance connecté, réduisez toujours le volume de cet appareil au minimum.

Ne branchez pas directement un amplificateur de puissance si l'atténuation de sortie analogique est sur Off.

Un son très fort pourrait être produit soudainement et risquerait d'endommager les enceintes et votre audition.

Restauration des réglages d'usine

Les réglages mémorisés sont conservés même après déconnexion du cordon d'alimentation.

Si vous avez fait des changements de configuration et voulez repartir d'un ensemble de réglages connus, restaurez comme suit les réglages d'usine de l'appareil :

1 Si l'appareil est allumé, appuyez sur la touche **POWER** pour l'éteindre et attendez plus de 30 secondes.

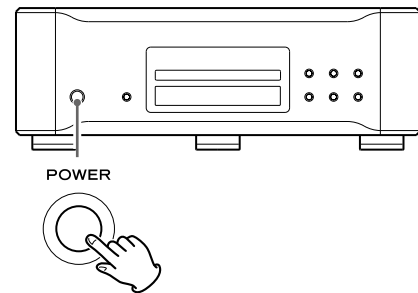

2 Appuyez sur la touche **POWER** tout en maintenant la touche **STOP** pressée.

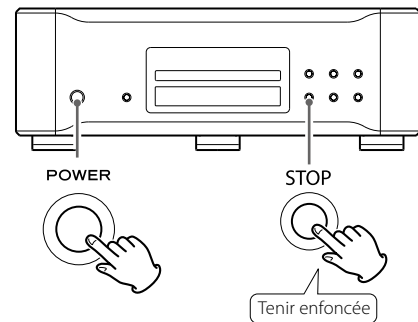

Relâchez la touche STOP quand "Setup CLR" (effacement de la configuration) s'affiche à l'écran.

Toutes les mémoires sont maintenant effacées et l'appareil retrouve ses réglages d'usine.

En cas d'anomalie de fonctionnement, consultez le tableau qui suit et tentez de résoudre le problème qui se pose à vous avant de faire appel au revendeur ou au service après-vente ESOTERIC.

Par ailleurs, cet appareil n'est peut-être pas la cause du problème. Vérifiez que les appareils qui lui sont connectés sont aussi bien employés.

Générales

Pas d'alimentation.

- ➔ Vérifiez que l'appareil est bien branché à la source d'alimentation secteur. Vérifiez et assurez-vous que la source d'alimentation n'est pas une prise commutée, et si c'est le cas, qu'elle est en service. Vérifiez que la prise délivre bien du courant en y branchant un autre appareil tel qu'une lampe ou un ventilateur, par exemple.
- ➔ Vérifiez les branchements.

La télécommande ne fonctionne pas.

- ➔ Appuyez sur l'interrupteur d'alimentation POWER de l'unité principale pour la mettre sous tension.
- ➔ Si les piles sont usées, changez-les (page 31).
- ➔ Utilisez la télécommande à portée de fonctionnement (7 m) et pointez-la vers le capteur de télécommande de la face avant.
- ➔ Assurez-vous qu'il n'y a pas d'obstacles entre la télécommande et l'appareil.
- ➔ S'il y a un éclairage fluorescent près de l'appareil, éteignez-le.

D'autres appareils à télécommande ne fonctionnent pas bien.

- ➔ Notez que d'autres appareils à télécommande peuvent mal fonctionner en raison d'un "débordement" de lumière infrarouge quand vous utilisez la télécommande de cet appareil à proximité.

Pas de lecture.

- ➔ Appuyez successivement sur la touche MODE pour sélectionner "CD/SACD".
- ➔ Rechargez le disque avec sa face sérigraphiée vers le haut. Sinon, insérez correctement le disque.
- ➔ Si le disque est sale, nettoyez sa surface. S'il est rayé ou si une substance collante se trouve à sa surface, ne le lisez pas tant que vous n'avez pas corrigé l'état du disque. En aucun cas vous ne devez utiliser d'étiquettes ni de dispositifs "d'amélioration de disque" qui reposent au-dessus d'un disque ou l'enveloppent.
- ➔ Si l'humidité a formé de la condensation sur l'appareil, laissez ce dernier allumé durant une heure ou deux.
- ➔ Si votre disque est nettement rayé, ne l'utilisez pas.

Les touches ne fonctionnent pas correctement.

- ➔ Si une autre opération est toujours en cours, attendez un moment et réessayez.

Un ronflement ou bruit sévère se fait entendre.

- ➔ Placez l'appareil aussi loin que possible d'un téléviseur.

Aucun son ne sort des enceintes ou il souffre de distorsion.

- ➔ Vérifiez que votre amplificateur et vos enceintes sont bien connectés (page 32).
- ➔ Vérifiez le mode d'emploi et les réglages de l'amplificateur.
- ➔ Si le disque est sale, nettoyez sa surface.
- ➔ L'audio numérique d'un Super Audio CD ne peut pas sortir par les prises DIGITAL OUT (COAXIAL).
- ➔ Si l'appareil est en pause, appuyez sur la touche PLAY pour reprendre une lecture normale.
- ➔ Vérifiez le réglage de sortie analogique (page 46).

L'enregistrement audio numérique n'est pas possible sur un autre appareil.

- ➔ Vous ne pouvez pas enregistrer numériquement depuis des sources audio numériques protégées contre la copie.

Différence notable de volume entre CD et Super Audio CD.

- ➔ Cela est dû au fait que les CD et les Super Audio CD utilisent des méthodes d'enregistrement différentes. C'est normal.

Synchronisation Word

L'écran affiche "No Word!".

- ➔ Aucun signal word clock n'est reçu. Vérifiez les câbles, les branchements et les réglages du générateur word clock externe.
- ➔ Si aucun signal word clock n'est reçu, réglez le mode de synchro word sur "OFF" (page 45).

L'écran affiche "WRD UNLCK!".

- ➔ Un signal word clock non valable est reçu. Vérifiez la connexion de la prise WORD SYNC et le réglage du générateur word clock connecté.
Les fréquences d'entrée acceptées par cet appareil sont 44,1/88,2/176,4/100 kHz.

Connexions USB avec l'ordinateur

Cet appareil n'est pas reconnu par un ordinateur.

- ➔ L'ordinateur connecté par USB doit fonctionner sous un des systèmes d'exploitation suivants.

Microsoft Windows
Windows XP, Windows Vista, Windows 7
Apple Macintosh
Mac OS X 10.6.4 ou ultérieur

Le fonctionnement avec un ordinateur utilisant un autre système d'exploitation ne peut pas être garanti.

Du bruit se produit.

- ➔ Lancer d'autres applications durant la lecture d'un fichier musical peut interrompre la lecture ou causer du bruit. Ne lancez pas d'autres applications durant la lecture.
- ➔ Quand l'appareil est connecté à un ordinateur via un concentrateur (hub) USB, du bruit peut être entendu. Branchez-le directement à l'ordinateur.

Les fichiers musicaux ne peuvent pas être lus.

- ➔ Si vous branchez cet appareil à l'ordinateur ou si vous réglez l'entrée de cet appareil sur "USB" après avoir lancé le logiciel de lecture musicale, les fichiers musicaux peuvent ne pas être lus correctement. Si cela se produit, faites redémarrer le logiciel de lecture musicale ou l'ordinateur.
- ➔ Pour utiliser le mode HIGH SPEED 1 ou HIGH SPEED 2, vous devez installer le pilote logiciel dédié sur votre ordinateur avant de connecter l'appareil (page 42).

Comme cet appareil utilise un microcontrôleur, du bruit ou d'autres interférences externes peuvent entraîner son mauvais fonctionnement. Si cela se produit, éteignez l'appareil et refaites-le fonctionner après une attente d'environ une minute.

Caractéristiques techniques

Types de disque compatibles

Super Audio CD, CD (compatible CD-R, CD-RW)

Sortie audio analogique

Prises..... XLR (2 canaux) x 1
RCA (2 canaux) x 1

Impédance de sortie XLR : 100 Ω
RCA : 47 Ω

Niveau maximal de sortie (1 kHz, pleine échelle, 10 k Ω)
XLR (gain : 0 dB) : 2,45 Vrms
RCA : 2,45 Vrms

Réponse en fréquence 5 Hz à 55 kHz (-3 dB)

Rapport signal/bruit (S/B)..... 115 dB

Distorsion harmonique totale..... 0,0015 % (1 kHz)

Sortie audio numérique

Prise RCA coaxiale x 1..... 0,5 Vc-c/75 Ω

Entrée audio numérique

Prise numérique optique x 1..... -24,0 à -14,5 dBm en crête

Prise RCA coaxiale x 1 (impédance d'entrée 75 Ω)..... 0,5 Vc-c

Port USB – connecteur B..... USB 2.0

Format d'entrée de synchronisation Word

Prise..... BNC

Impédance d'entrée..... 75 Ω

Niveau d'entrée ..Onde rectangulaire : équivalente aux niveaux TTL
Onde sinusoïdale : 0,5 à 1,0 Vrms/50 à 75 Ω

Le K-01/K-03 peut accepter les fréquences suivantes reçues d'horloges externes et se synchroniser dessus :
44,1 kHz, 88,2 kHz, 176,4 kHz, 10 MHz (± 15 ppm)

Convertisseur N/A

K-01..... AK4399 32 bits x8/canal

K-03..... AK4399 32 bits x4/canal

Générales

Alimentation électrique
Modèle Europe..... CA 230 V, 50 Hz
Modèle U.S.A./Canada..... CA 120 V, 60 Hz
Modèle Corée..... CA 220 V, 60 Hz

Consommation électrique..... K-01 : 33 W
K-03 : 27 W

Dimensions externes (L x H x P)
445 x 162 x 438 mm (hors tout)

Poids..... K-01 : 31 kg
K-03 : 28 kg

Température de fonctionnement +5°C à +35°C

Hygrométrie de fonctionnement ... 5 % à 85 % (sans condensation)

Température de stockage -20°C à +55°C

Accessoires

Télécommande (RC-1156) x 1

Piles (AAA) x 2

Cordon d'alimentation x 1

Patins en feutre x 3

Mode d'emploi (ce document) x 1

Carte de garantie x 1

- Conception et caractéristiques techniques sont sujettes à changements sans préavis.
- Le poids et les dimensions sont des valeurs approchées.
- Les illustrations peuvent légèrement différer des modèles de production.

Pour les consommateurs européens

Information pour les utilisateurs sur la collecte et l'enlèvement des équipements et piles usagés

Ces symboles sur les produits, emballages et/ou documents d'accompagnement signifient que les produits électriques et électroniques ainsi que les piles usagées ne doivent pas être mélangés avec les déchets domestiques ordinaires. Pour un traitement, une récupération et un recyclage corrects des produits anciens et des piles usagées, veuillez les rapporter au point de collecte concerné, conformément à votre législation nationale et aux directives 2002/96/EC et 2006/66/EC.

En jetant correctement ces produits et piles, vous aidez à sauvegarder des ressources précieuses et éviterez tout effet potentiellement négatif sur la santé humaine et sur l'environnement qui pourrait sinon découler d'une gestion inappropriée des déchets.

Pour des informations plus détaillées sur la mise au rebut et le recyclage de vos anciens appareils et piles, veuillez contacter votre mairie, le service de traitement des ordures ou le magasin dans lequel vous les avez achetés.

Information sur la mise au rebut dans d'autres pays extérieurs à l'Union Européenne

Ces symboles ne sont valables qu'en Union Européenne. Si vous désirez éliminer ces éléments, veuillez contacter votre administration locale ou votre revendeur et leur demander la méthode correcte d'élimination.

Note pour le symbole (les deux exemples en bas à droite) :

Ce symbole peut être utilisé en combinaison avec un symbole chimique. Dans ce cas, il indique une conformité avec les impératifs définis par la directive pour le produit chimique en question.



Pb

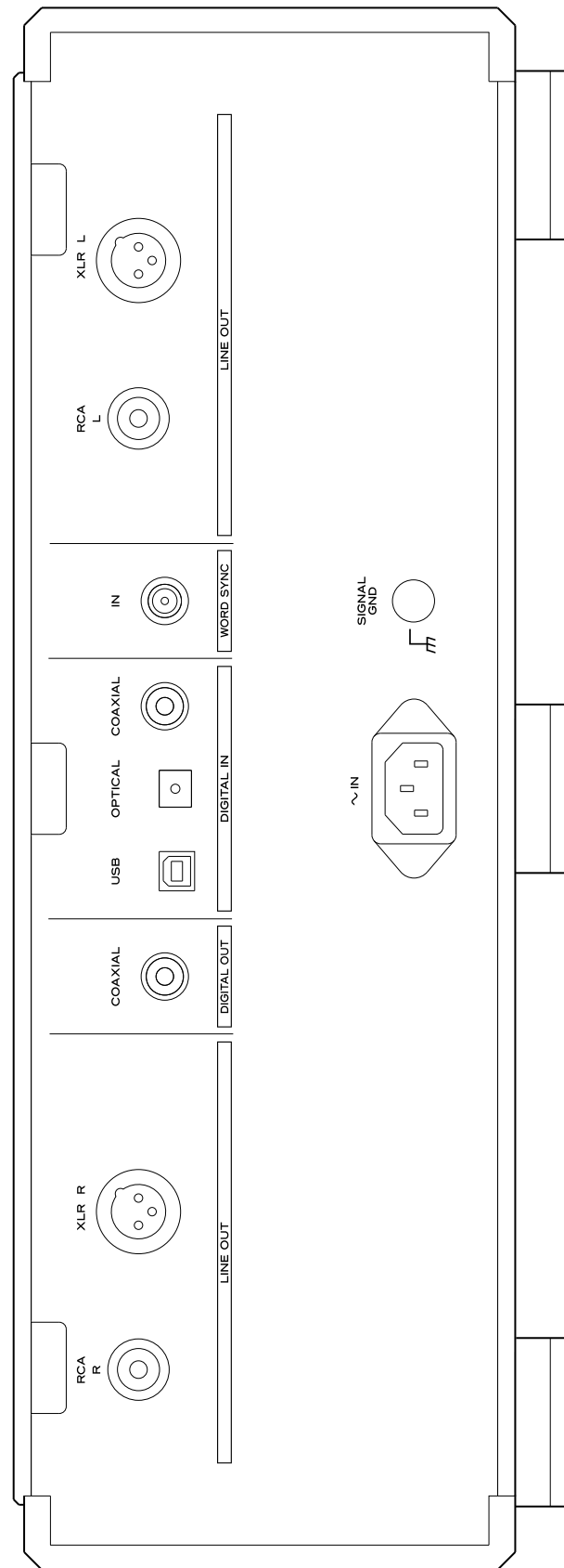

Gracias por elegir Esoteric. Lea este manual atentamente para obtener el mejor rendimiento de esta unidad.

Antes de su utilización	53
Discos	54
Mando a distancia	55
Conexiones.....	56
Identificación de las partes (unidad principal)	58
Identificación de las partes (pantalla del panel frontal)	59
Identificación de las partes (mando a distancia)	60
Reproducción.....	62
Reproducción programada.....	64
Reproducción repetida.....	65
Cambiar el modo de pantalla.....	65
Modo de convertidor D/A	66
Conexión a un ordenador	66
Cambiar la configuración.....	68
Ajustar los parámetros	68
Atenuación de la pantalla	71
Control de volumen.....	72
Restablecer los ajustes originales de fábrica.....	72
Solución de posibles fallos	73
Especificaciones	74
Disposición del panel posterior.....	75

- No exponga este aparato a salpicaduras ni goteras.
- No coloque objetos que contengan líquidos, como por ejemplo vasos, sobre el aparato.
- No instale este aparato en lugares cerrados tales como estanterías o similares.
- Este aparato libera corriente nominal no válida para el funcionamiento a través de la toma de corriente, aún cuando el interruptor de encendido y activación (POWER o STANDBY/ON) no esté en la posición de encendido (ON).
- Este aparato debe situarse lo suficientemente cerca de una toma de electricidad como para poder alcanzar fácilmente el cable de corriente en cualquier momento.
- El enchufe que se conecta a la red es el dispositivo de desconexión, por lo que deberá permanecer siempre en perfecto estado de uso.
- Los productos con construcción de Clase I están equipados con un cable de alimentación de tres conductores, siendo uno de ellos la toma de tierra. Los cables de estos productos deben conectarse a enchufes de corriente con protección de toma de tierra.
- Si el producto utiliza pilas (esto incluye tanto las pilas individuales instalables como los packs de pilas), se evitará su exposición directa al sol, al fuego o a cualquier otra fuente de calor excesivo.
- PRECAUCIÓN con los productos que emplean baterías o pilas de litio reemplazables: existe peligro de explosión si la pila o batería se reemplaza por otra de tipo incorrecto. Reemplácela sólo por otra igual o de tipo equivalente.
- Deberá llevar cuidado si utiliza auriculares con este producto, ya que una excesiva presión sonora (volumen) procedente de los mismos puede causar pérdidas auditivas.

Antes de su utilización

Lea esta información antes de proceder con ninguna operación.

Qué hay en la caja

Confirme que están todos los accesorios suministrados de serie:

Mando a distancia (RC-1156) x 1



Pilas (AA) x 2



Cable de corriente x 1

Almohadillas de fieltro x 3



- Para proteger la superficie del mueble donde esté colocada la unidad, puede pegar estas almohadillas de fieltro a la base de las patas metálicas (ver a continuación).

Manual del usuario (este documento) x 1

- Conserve este manual en un lugar seguro para futuras consultas.

Tarjeta de garantía x 1

Colocación de la unidad

- Las patas puntiformes están fabricadas con acero de aleación endurecido y están ancladas con seguridad a la parte inferior de la unidad. Aunque puede parecer que el exterior de las patas está suelto, el peso de la unidad hace que se asienten con firmeza y fiabilidad. Este diseño amortigua y reduce las vibraciones. Para proteger la superficie del mueble donde se coloque la unidad, puede pegar estas almohadillas de fieltro a la base de las patas metálicas.

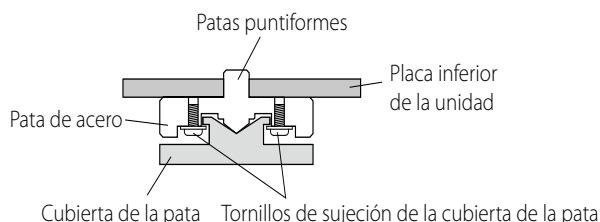

- Coloque la unidad en un lugar estable y cerca del equipo de audio que vaya a utilizar.
- Elija cuidadosamente el lugar donde va a instalar la unidad. Evite colocarla donde reciba directamente la luz del sol o cerca de una fuente de calor. Evite igualmente emplazamientos sujetos a vibraciones o exceso de polvo, calor, frío o humedad.
- Dado que la unidad puede calentarse durante el funcionamiento, deje siempre suficiente espacio a su alrededor para la ventilación. Asegúrese de que hay al menos 20 cm (8") de espacio por arriba y al menos 5 cm (2") de espacio a cada lado de la unidad. No ponga nada encima de la unidad.

- No coloque la unidad sobre un amplificador o receptor ni sobre cualquier otro aparato que genere calor.
- Cuando la unidad está funcionando, al encender una TV pueden aparecer líneas en la pantalla de la TV, dependiendo de la condición de las ondas eléctricas de la emisión de televisión. Esto no significa un mal funcionamiento de la TV. Si observa dichas líneas, aleje lo más posible esta unidad de la TV.

⚠ PRECAUCIÓN

• No mueva la unidad durante la reproducción.

- Durante la reproducción, el disco gira a gran velocidad. No levante ni mueva la unidad durante la reproducción. Si lo hace puede dañar el disco o la unidad.
- El voltaje suministrado a la unidad debe coincidir con el voltaje impreso indicado en el panel posterior. Si tiene dudas al respecto, consulte a un electricista.
- No abra la carcasa ya que ello podría originar daños al circuito o causar una descarga eléctrica. Si se introduce algún objeto extraño en la unidad, póngase en contacto con su distribuidor o con un servicio técnico autorizado.
- Cuando desenchufe el cable de corriente de la toma de electricidad, tire siempre de la clavija del enchufe, nunca estire del cable.
- Quite siempre el disco antes de mover o cambiar de sitio esta unidad. Si la mueve con un disco dentro puede causar una avería.

Mantenimiento

Si la superficie de la unidad se ensucia, límpiela con un paño suave o utilice un jabón líquido suave diluido. Deje que la superficie de la unidad se seque completamente antes de usarla.

- ⚠ Por seguridad, desconecte el cable de alimentación de la corriente antes de limpiarla.

- Nunca vierta ni pulverice líquido directamente sobre esta unidad.
- No use disolvente, ni bencina ni alcohol ya que pueden causar daños a la superficie de la unidad.
- Evite que materiales de goma o plástico estén en contacto con este producto durante largos periodos de tiempo porque podrían dañar la carcasa.

Cuidado con la condensación

Cuando la unidad se desplaza de un lugar frío a otro cálido, o si se utiliza después de un brusco cambio de temperatura, hay peligro de condensación en las lentes del reproductor de CD/SACD; el vapor del aire podría condensarse en los mecanismos internos, imposibilitando un correcto funcionamiento. Para evitarlo, si ocurre, deje la unidad encendida durante una o dos horas y la unidad se estabilizará a la temperatura ambiente.

Discos que se pueden reproducir en esta unidad

CDs que lleven el logo "COMPACT disc DIGITAL AUDIO".



- Discos de 12 cm (4.7") u 8 cm (3.15")
 - Audio digital lineal PCM
- Los CDs de audio están divididos en pistas.

Super Audio CDs que lleven el logo "Super Audio CD".



- De capa única, de doble capa o de capas híbridas
 - Discos de 12cm (4.7")
 - Audio digital (DSD)
- Los Super Audio CDs están divididos en pistas.

Discos CD-R y CD-RW que hayan sido correctamente grabados en formato de CD Audio (CD-DA) y finalizados.

Esta unidad puede reproducir estos tipos de discos sin necesidad de ningún adaptador. No puede reproducir ningún otro tipo de disco.

⚠ La reproducción de cualquier otro tipo de disco podría causar ruido a alto volumen y dañar los altavoces o los oídos. Nunca reproduzca ningún otro tipo de disco.

- El logo debe estar en la etiqueta del disco o en la caja del disco.
- DVDs, Vídeo CDs, DVD-ROMs, CD-ROMs y tipos de discos similares no pueden ser reproducidos en esta unidad.
- Los discos con protección de copia y otros discos que no se ajustan a los estándares de los CDs podrían no reproducirse correctamente en este reproductor. Si utiliza dichos discos en esta unidad, la compañía ESOTERIC y sus subsidiarias no se responsabilizarán de las consecuencias ni garantizan la calidad de la reproducción. Si experimenta problemas con tales discos no estandarizados, deberá contactar con sus fabricantes.
- Los discos creados por una grabadora de CDs deberán ser finalizados antes de utilizarse con esta unidad. Si no está seguro del manejo de un disco CD-R o CD-RW, por favor contacte con el vendedor del disco directamente.

Dependiendo de la calidad del disco y de las condiciones de grabación, puede que algunos discos no se reproduzcan. Por favor, consulte el manual del dispositivo donde se haya grabado el disco.

PRECAUCIÓN

- No reproduzca ningún disco que esté doblado, deformado o dañado. La reproducción de tales discos puede causar daños irreparables en los mecanismos de reproducción.
- No se recomienda usar discos CD-R y CD-RW imprimibles, ya que el lado de la etiqueta puede tener restos adhesivos y dañar la unidad.
- No pegue ningún tipo de papel, etiqueta o protector en los discos, ni aplique ningún tipo de aerosol de revestimiento para protección.

- No utilice nunca estabilizadores. Los estabilizadores de CD existentes en el mercado producirán daños en el mecanismo y anomalías en el funcionamiento.
- No utilice discos con formas irregulares (octogonales, con forma de corazón, tamaño de tarjeta de visita, etc.). Los CDs con estas formas pueden dañar la unidad.

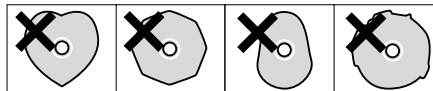

Precauciones de manejo

- Ponga siempre el disco en la bandeja de disco con el lado de la etiqueta hacia arriba. Los discos compactos sólo se reproducen y graban por una cara.
- Para extraer un disco de su caja, pulse el centro de la caja y levante con cuidado el disco sosteniéndolo por los bordes.



Cómo sacar el disco



Cómo sujetar el disco

Precauciones de almacenamiento

- Los discos deberán guardarse en sus cajas después de usarlos para evitar polvo y arañazos que originen "saltos" en el lector láser."
- No exponga los discos a la luz solar directa ni a altas temperaturas o humedad durante períodos prolongados. La exposición de los discos durante mucho tiempo a altas temperaturas causará su deformación.
- Los discos CD-R y CD-RW son más sensibles a los efectos del calor y de los rayos ultravioleta que los CD comunes. Es importante que no los guarde en lugares donde puedan quedar expuestos directamente a la luz solar. Manténgalos alejados de fuentes de calor como radiadores o aparatos eléctricos que generen calor.

Mantenimiento

- Si el disco se ensucia, limpie su superficie con un paño suave y seco describiendo círculos de dentro hacia afuera.



- Nunca limpie los discos usando productos químicos como aerosoles para discos de vinilo, líquidos o aerosoles antiestáticos, bencina o disolvente. Tales sustancias químicas dañarán irreparablemente la superficie plástica del disco.

En caso de duda sobre el cuidado o el manejo de un disco, lea las precauciones suministradas con el disco o contacte con su fabricante.

Mando a distancia

El mando a distancia incluido permite el control remoto de esta unidad.

Dirija el mando a distancia hacia el sensor remoto de la unidad principal siempre dentro de un radio de alcance máximo de 7 metros de distancia de la unidad principal.

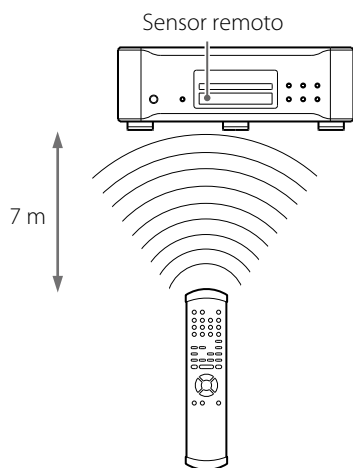

- Dependiendo del ángulo, la recepción puede resultar difícil. Use el mando a distancia lo más frontalmente posible con respecto a la unidad principal.
- Incluso aún cuando el mando a distancia se use dentro de su alcance efectivo, el funcionamiento puede resultar imposible si se interponen objetos entre la unidad y el mando a distancia.
- Si al sensor remoto le da directamente la luz del sol o una fuerte luz artificial, el mando a distancia podría no funcionar.
- Si se utiliza el mando a distancia cerca de otros dispositivos que generen rayos infrarrojos, o si se usan cerca de la unidad otros mandos a distancia que funcionen por rayos infrarrojos, esta unidad podría no funcionar correctamente. También podrían funcionar mal los otros dispositivos.

Instalación de las pilas

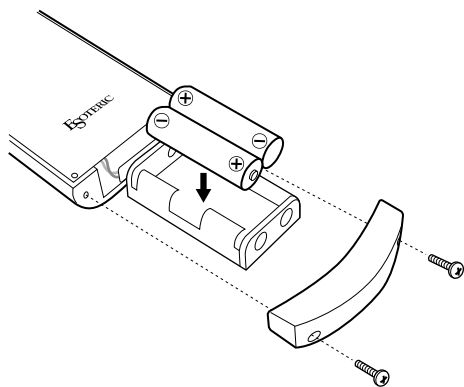

Utilice un destornillador de estrella para quitar la tapa de la parte inferior del mando a distancia y saque el compartimento de las pilas. Introduzca dos pilas AA en las orientaciones \oplus/\ominus adecuadas, vuelva a insertar el compartimento y cierre la tapa.

Sustitución de las pilas

Si disminuye la distancia requerida entre el mando a distancia y la unidad principal, las pilas están gastadas. En ese caso, sustitúyalas por unas nuevas.

Para más información sobre la recogida de pilas, por favor contacte con su ayuntamiento, con el servicio local de recogida de residuos o con el punto de venta donde las compró.

⚠ Precauciones en relación a las pilas

Un mal uso de las pilas puede hacer que se rompan o que tengan fugas, y ello causar fuego, lesiones u oxidación en los objetos cercanos. Por favor, lea y observe las siguientes precauciones cuidadosamente.

- Asegúrese de introducir las pilas con la correcta orientación de los polos positivo (\oplus) y negativo (\ominus).
- Use pilas del mismo tipo. Nunca utilice juntas pilas de tipos diferentes.
- Se pueden utilizar tanto pilas recargables como no recargables. Remítase a las precauciones de sus etiquetas.
- Si no va a utilizar el mando a distancia durante mucho tiempo (más de un mes), quite las pilas para evitar que se sulfaten y tengan fugas.
- Si las pilas presentan fugas, limpie el líquido que haya caído en el compartimento y sustituya las pilas por otras nuevas.
- No utilice pilas que no sean del tipo especificado. No mezcle pilas nuevas con viejas ni utilice juntas pilas de tipos distintos.
- No caliente ni desarme las pilas. Nunca tire pilas al fuego ni al agua.
- No transporte ni almacene pilas con otros objetos metálicos. Las pilas podrían producir cortocircuitos, perder líquido o explotar.
- Nunca recargue una pila si no está completamente seguro de que es una pila recargable.

Conexiones

⚠ Una vez completadas todas las conexiones, conecte el cable de corriente a la toma de electricidad.

- Lea las instrucciones de cada componente que vaya a utilizar con esta unidad.
- Asegúrese de que todos los conectores están bien conectados. Para prevenir ruido y zumbidos, no agrupe los cables de las conexiones.

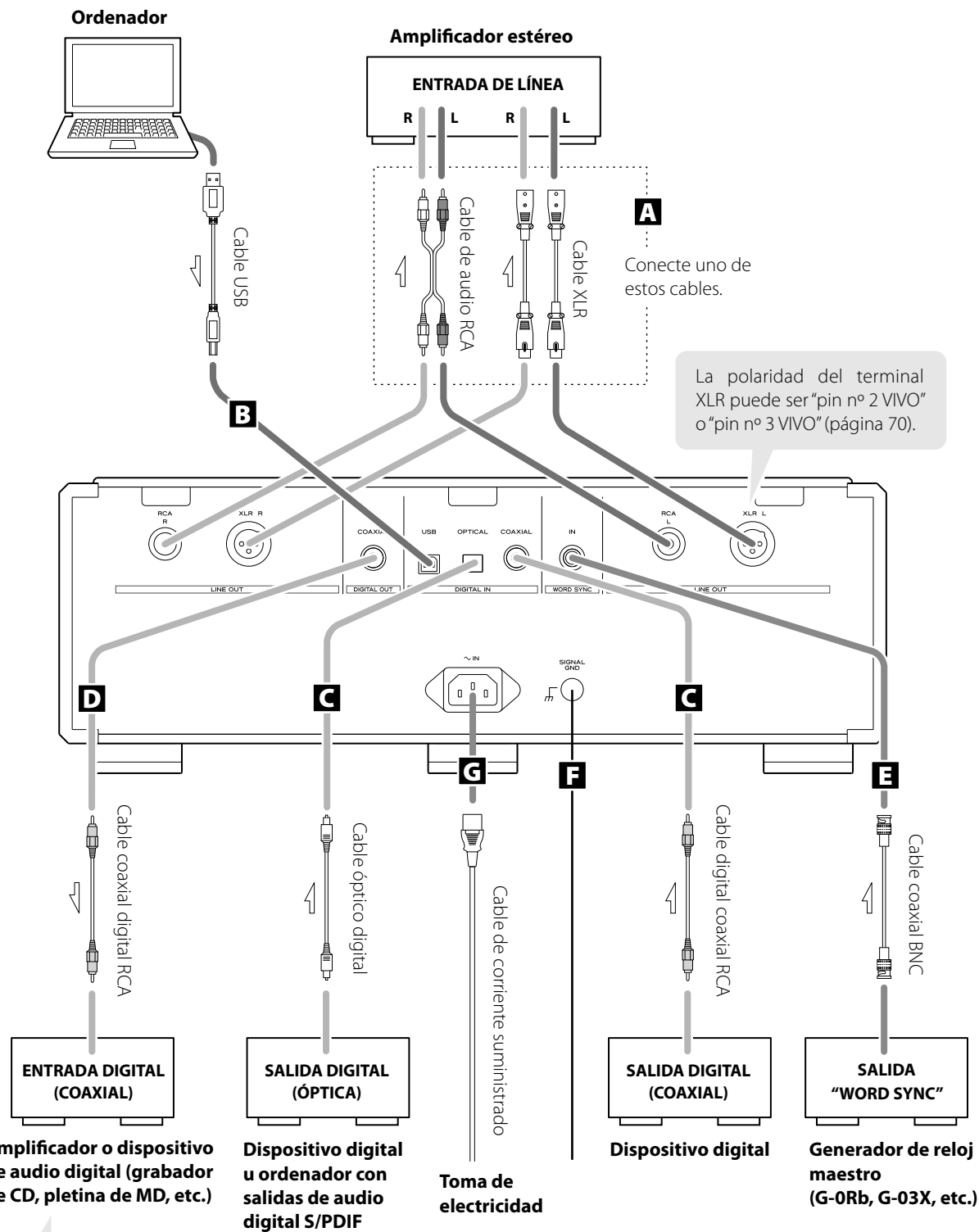

La salida digital puede activarse o desactivarse (página 70).

A Terminales de salida de audio analógico

Utilice o bien conectores XLR o bien conectores RCA para los terminales de salida estéreo analógica de 2 canales.

Use cables de audio XLR o RCA de los disponibles en establecimientos comerciales.

XLR: utilice cables de audio XLR balanceados

RCA: utilice cables de audio RCA

Conecte el terminal R de esta unidad al terminal derecho (R) del amplificador y el terminal L de esta unidad al terminal izquierdo (L) del amplificador.

- La salida de audio analógico puede activarse ("on") o desactivarse ("off") y la polaridad del conector XLR puede configurarse con el pin nº 2 VIVO o el pin nº 3 VIVO (página 70).
- Se puede ajustar la ganancia de la salida XLR por separado (página 70). Si el sonido está distorsionado cuando el ajuste es "+6dB", cambie el ajuste a "0dB".

B Terminal de entrada USB

Por este terminal entra el audio digital procedente de un ordenador personal.

Conéctelo al puerto USB de un ordenador personal usando un cable USB de los disponibles en establecimientos comerciales.

- Antes de conectar esta unidad a un ordenador, lea las instrucciones en las páginas 66 – 67.

C Terminales de entrada de audio digital

Por estos terminales entra el audio digital.

Conéctelos a los terminales de salida digital de dispositivos digitales o a tarjetas de PC con salidas de audio digital S/PDIF usando un cable de los disponibles en establecimientos comerciales.

COAXIAL: Use cables RCA de audio digital

OPTICAL: Use cables ópticos de audio digital (TOSLink)

D Terminal de salida de audio digital

Por este terminal salen las señales de audio digital procedentes del CD que se esté reproduciendo en ese momento o de un dispositivo que esté conectado a los terminales de entrada de audio digital de esta unidad.

Conéctelo a los terminales de entrada digital de un amplificador o de un dispositivo de audio digital, como por ejemplo una grabadora de CD, usando un cable coaxial de audio digital de los disponibles en establecimientos comerciales.

- Por este terminal no puede salir el audio digital de los CDs de Super Audio.
- La salida digital puede ajustarse en "OFF" (desactivada), "CD" o "THRU" (retransmisión) (página 70).
- Cuando grabe en un dispositivo conectado, no puede grabar digitalmente de fuentes originales de audio digital protegidas contra copia. Puede grabar estas señales como audio analógico.

E Conector WORD SYNC

Permite la conexión a un reloj de palabras generado externamente.

Conéctelo al terminal de salida WORD SYNC OUT de un generador de reloj de palabras externo o a otro equipo que tenga una salida de reloj de palabras mediante un cable coaxial BNC de los disponibles en establecimientos comerciales.

F Terminal SIGNAL GND

La conexión de este terminal con el terminal de tierra ("ground") de otro chasis puede mejorar la calidad de sonido.

- No olvide que esta NO es una toma de protección de tierra eléctrica.

G Cable de corriente

Conecte el cable de corriente al receptáculo que a tal efecto hay en la unidad.

Después de que hayan sido terminadas todas las demás conexiones, enchufe el cable de corriente en una toma de electricidad.

⚠ No use ningún cable de corriente que no sea el incluido con esta unidad u otro cable especificado por ESOTERIC. El uso de otros cables de corriente puede originar fuego o descargas eléctricas.

⚠ Desenchufe el cable de corriente cuando no vaya a utilizar la unidad durante varias semanas.

Esoteric utiliza cable **Esoteric MEXCEL 7N libre de estrés** como referencia. Los siguientes productos están disponibles en la serie de cables Esoteric **MEXCEL**:

Cable de audio RCA	Cable digital BNC
Cable de audio XLR	Cable de altavoces
Cable digital RCA	Cable de corriente
Cable digital XLR	

Identificación de las partes (unidad principal)

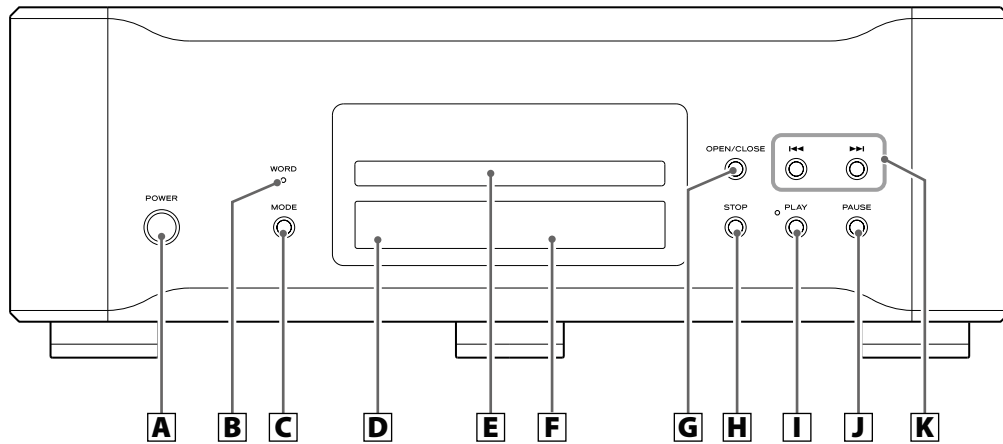

A POWER

Pulse este botón para encender y apagar la unidad.
El indicador azul se ilumina cuando la unidad está encendida.

B Indicador WORD

Muestra el estado de la sincronización del reloj de palabras.
Parpadea cuando se recibe una señal de reloj de palabras.
La luz se convierte en fija cuando hay una señal de reloj de palabras acoplada.

C MODE (selección de fuente)

Cuando la reproducción está detenida, cada vez que se pulsa el botón MODE, la fuente cambia como sigue:

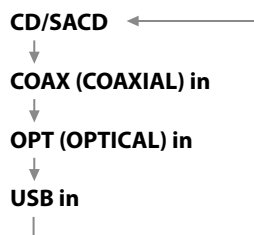

Cuando se selecciona una entrada externa, la unidad se puede utilizar como un convertidor D/A (página 66).

Pulse y mantenga pulsado este botón durante más de 2 segundos para entrar en el modo de configuración (página 68).

D Sensor de control remoto

Recibe las señales del mando a distancia. Dirija el mando a distancia hacia este sensor cuando lo esté utilizando.

E Bandeja de disco

F Pantalla

G OPEN/CLOSE

Pulse este botón para abrir y cerrar la bandeja de disco.

H STOP

Pulse este botón para detener la reproducción.

Si está reproduciendo un SACD (Super Audio CD) que permita seleccionar las capas a reproducir, cuando la reproducción esté parada, pulse y mantenga pulsado este botón durante más de 2 segundos para cambiar el área de reproducción del disco SACD.

En el modo de configuración, pulse este botón para salir de dicho modo.

I PLAY

Pulse este botón para comenzar la reproducción.
El anillo indicador se ilumina durante la reproducción.

J PAUSE

Pulse este botón para poner en pausa la reproducción.
El anillo indicador parpadea durante el modo de pausa.

K Salto (I◀◀/▶▶I)

Pulse estos botones para saltar hacia delante y hacia atrás.

Durante la reproducción, pulse y mantenga pulsados estos botones durante más de 1 segundo para hacer una exploración hacia delante y hacia atrás.

Si pulsa y mantiene pulsados estos botones repetidas veces variarán las velocidades de exploración (página 63).

En el modo de configuración, pulse estos botones para cambiar los valores de los ajustes (página 68).

Identificación de las partes (pantalla del panel frontal)

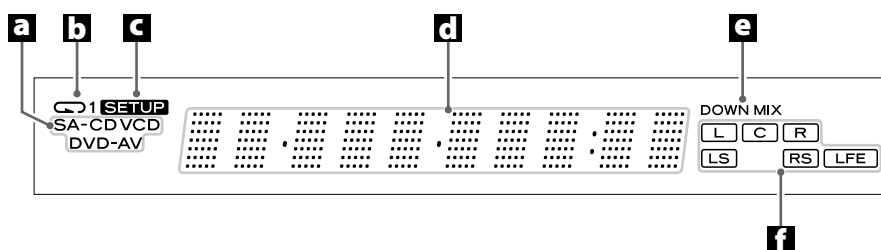

a Indicador del tipo de disco

Muestra el tipo de disco cargado en ese momento, CD o SACD.

- Esta pantalla también se ilumina cuando se cargan DVDs de vídeo, DVDs de audio o Vídeo CDs, pero la reproducción de estos tipos de discos no es posible con esta unidad. Esta unidad solamente puede reproducir Super Audio CDs y CDs.

b Indicador REPEAT

Se ilumina cuando el modo de repetición está seleccionado.

c Indicador SETUP

Se ilumina en el modo de configuración.

d Zona de mensajes

Muestra tiempos, mensajes de estado, etc.

e Indicador DOWN MIX

Se ilumina para mostrar que una fuente de audio multicanal ha sido mezclada a 2 canales.

f Indicadores de canales

Durante la reproducción de sonido estéreo de 2 canales, se iluminan "L" (izquierda) y "R" (derecha).

Durante la reproducción de sonido multicanal, se iluminan los canales que estén en uso en ese momento.

Identificación de las partes (mando a distancia)

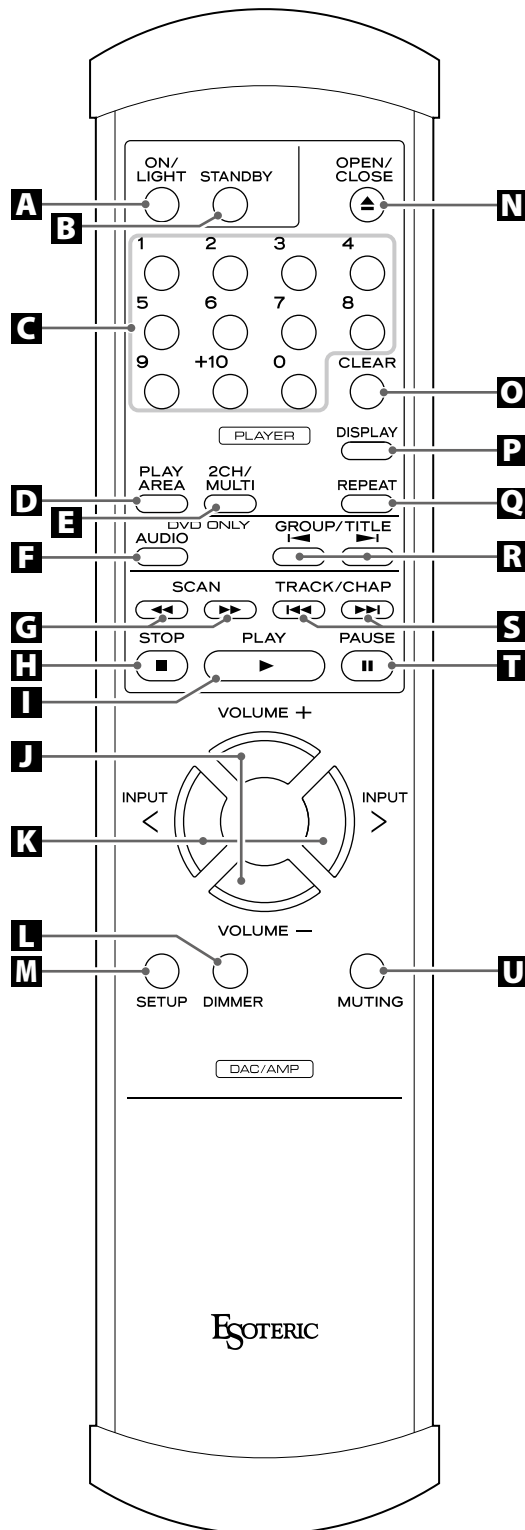

Para simplificar las explicaciones, las instrucciones de este manual pueden referirse sólo a la unidad principal o sólo al mando a distancia. En tales casos, los mismos controles en el mando a distancia y en la unidad principal funcionarán de manera similar.

A ON/LIGHT

Cuando se pulsa este botón, los botones blancos del mando a distancia se iluminarán durante unos segundos.

B STANDBY

Este botón no funciona con el K-01/K-03. Por favor, ignórela.

C Botones numéricos

Use estos botones para introducir el número de pista para la reproducción.

D PLAY AREA

Cuando haya cargado un disco Super Audio CD híbrido y el disco no esté siendo reproducido, pulse este botón para cambiar el área de reproducción del disco (página 63).

E 2CH/MULTI

Este botón no funciona con el K-01/K-03. Por favor, ignórela.

F AUDIO

Use este botón para programar la reproducción de audio (página 64).

G SCAN (◀◀/▶▶)

Pulse estos botones para explorar hacia delante y hacia atrás durante la reproducción.

Si pulsa repetidas veces estos botones, cambiarán las velocidades de exploración.

H STOP (■)

Pulse este botón para detener la reproducción.

I PLAY (▶)

Pulse este botón para detener la reproducción.

J VOLUME (+/-)

En los menús de configuración, cuando la función de atenuación de salida analógica está activada (ON), estos botones controlan el volumen de salida (página 69).

Estos botones también se pueden utilizar para controlar el volumen de los amplificadores Esoteric compatibles.

K INPUT

Este botón no funciona en el K-01/K-03. Sin embargo, se puede usar para cambiar la selección de fuente de entrada en los amplificadores Esoteric.

L DIMMER

Pulse este botón para seleccionar uno de los cuatro niveles de brillo para la pantalla y los indicadores luminosos.

M SETUP

Este botón no funciona en el K-01/K-03, Sin embargo, se puede usar para configurar funciones de los amplificadores Esoteric.

N OPEN/CLOSE (▲)

Pulse este botón para abrir y cerrar la bandeja de disco.

O CLEAR

Si accidentalmente pulsa el botón "+10", pulse éste para cancelar el valor introducido.

P DISPLAY

Durante los modos de reproducción o pausa, pulse este botón para cambiar la pantalla (página 65).

Q REPEAT

En modo CD/SACD, pulse este botón para cambiar el modo de repetición (página 65).

R GROUP/TITLE (◀ / ▶)

La función de grupo/ título no se puede usar con esta unidad.

Sin embargo, si se pulsa este botón cuando la reproducción está parada, la fuente de sonido se puede seleccionar entre CD/SACD y entrada externa. Cuando se selecciona entrada externa, puede utilizarse esta unidad como un convertidor D/A (página 66).

S TRACK/CHAP/Salto (◀◀/▶▶)

Pulse estos botones para saltar hacia delante y hacia atrás.

En el modo de configuración, pulse estos botones para cambiar los ajustes (página 68).

T PAUSE (||)

Pulse este botón para poner en pausa la reproducción.

U MUTING

En los menús de configuración, cuando la función de atenuación de salida analógica está activada (ON), al pulsar este botón se silencia temporalmente el sonido (página 69).

Este botón también se puede utilizar para la función de silenciamiento de los amplificadores Esoteric.

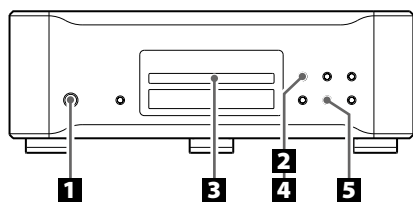

1 Pulse el botón **STANDBY/ON** para encender la unidad.



El anillo indicador se ilumina en azul.

- Cuando esté seleccionada una entrada externa (COAX in, OPT in, USB in), pulsando el botón MODE regresará al modo SACD/CD.

2 Pulse el botón **OPEN/CLOSE** para abrir la bandeja de disco.

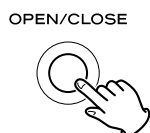

La bandeja se abre hacia usted.

3 Coloque un disco con la cara de la etiqueta impresa hacia arriba.

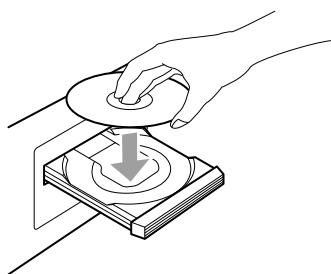

- Asegúrese de que el disco está limpio, que no tiene arañazos, no está pegajoso, no tiene ninguna "alteración sobre su formato original" y de que está centrado en la bandeja. Estas precauciones le ayudarán a evitar anomalías de funcionamiento, atascos en la bandeja o daños en el disco.

4 Pulse de nuevo el botón **OPEN/CLOSE** para cerrar la bandeja.



La bandeja se cerrará.

⚠ Lleve cuidado de no pillarse los dedos con la bandeja.

- La carga de un disco lleva algunos segundos. Espere hasta que el indicador de tipo de disco, el número total de pistas y el tiempo total de reproducción del disco aparezcan en pantalla.

5 Pulse el botón **PLAY** para comenzar la reproducción.



La reproducción comienza desde la primera pista del disco. Durante la reproducción, el anillo indicador del botón PLAY se ilumina en azul.

Suspender la reproducción temporalmente (modo de pausa)

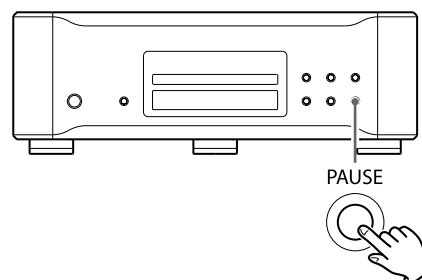

Pulse el botón **PAUSE** para poner en pausa la reproducción. El anillo indicador del botón PLAY parpadea.

Pulse el botón PLAY o el botón PAUSE para reanudar la reproducción.

Detener la reproducción

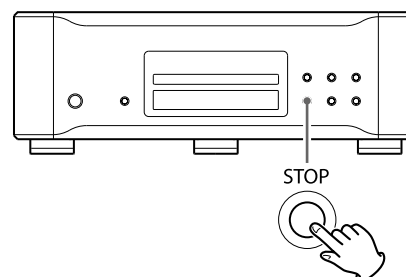

Durante la reproducción, **pulse el botón STOP** para detener la reproducción.

Abrir y cerrar la bandeja de disco

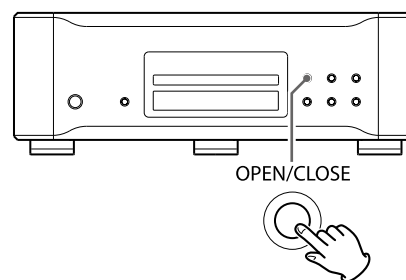

Pulse el botón **OPEN/CLOSE** para abrir la bandeja. Pulse de nuevo el botón OPEN/CLOSE para cerrar la bandeja.

- Si se pulsa el botón OPEN/CLOSE durante la reproducción, pasarán unos segundos hasta que el disco se descarga y la bandeja se abra.

Buscar una parte de una pista

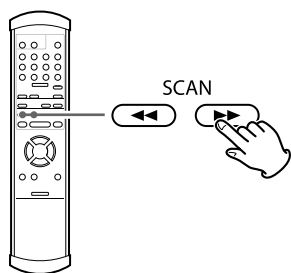

Durante la reproducción **pulse los botones SCAN (◀◀/▶▶)** en el mando a distancia para explorar hacia atrás y hacia delante. Pulse el botón PLAY (▶) para reanudar la reproducción a la velocidad normal en la posición deseada.

- Cuando esté utilizando los controles del panel frontal del reproductor, pulse y mantenga pulsados repetidas veces los botones de Salto (◀◀/▶▶).

Cada vez que se pulsan brevemente los botones SCAN (◀◀/▶▶), la velocidad de exploración cambia como sigue:



- La velocidad con la que parpadeen "<" o ">" en la pantalla mostrarán la velocidad de exploración en ese momento.

Saltar pistas en la reproducción

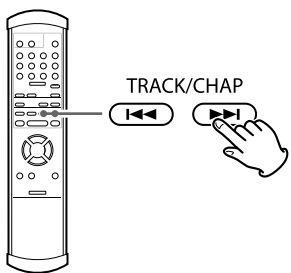

Pulse los botones de Salto (◀◀/▶▶) repetidamente hasta que encuentre la pista deseada. La pista seleccionada se reproducirá desde el principio.

- Si se pulsa el botón ◀◀ una vez durante la reproducción, la pista que se esté reproduciendo en ese momento se volverá a reproducir desde el principio. Para volver al principio de la pista anterior, pulse repetidamente (dos veces) el botón ◀◀. Sin embargo, si se pulsa dentro del primer segundo del principio de la pista, la reproducción vuelve al comienzo de la pista anterior.
- Si se saltan las pistas cuando la reproducción está parada o en pausa, la reproducción se pone en pausa al comienzo de la pista seleccionada. Pulse el botón PLAY (▶) para empezar la reproducción de la pista seleccionada.

Seleccionar el área de reproducción (SACD)

Hay algunos SACDs (Super Audio CDs) que no son los Super Audio CDs estándar que contienen estéreo de 2 canales, como por ejemplo los que tienen estéreo multicanal, discos híbridos (discos de 2 capas) que contienen datos de Super Audio CD y discos CD estándar (PCM). Si tiene un disco con capas de reproducción seleccionables y quiere cambiar la opción de reproducción, siga estas instrucciones:

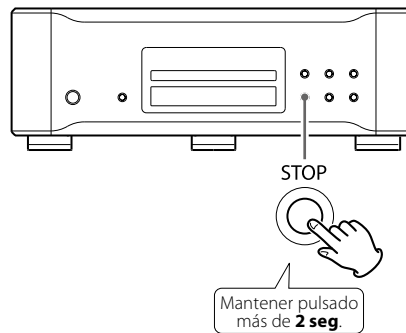

Pulse el botón STOP en el panel frontal durante más de 2 segundos para cambiar el área de reproducción del Super Audio CD cuando la reproducción esté parada.

- Como ejemplo, esta opción le permite seleccionar la capa CD/PCM o la capa SACD (DSD) si usted tiene un Super Audio CD.
- Pulsando el botón PLAY AREA en el mando a distancia también puede cambiar el área de reproducción.

Reproducción directa

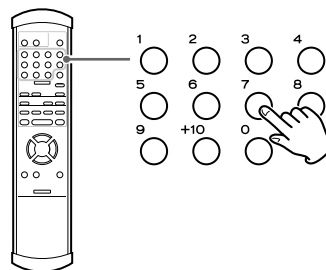

Tanto si la unidad está reproduciendo como si está parada, **pulse los botones numéricos** para seleccionar una pista directamente. La reproducción comenzará desde la pista seleccionada.

Ejemplos:

Para reproducir la pista 5



Para reproducir la pista 23

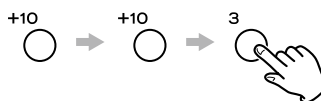

Para reproducir la pista 30

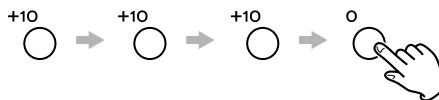

- Si pulsa accidentalmente el botón "+10", pulse el botón CLEAR para cancelar el valor introducido.

Reproducción programada

Se pueden programar hasta un total de 30 pistas en el orden deseado.

- 1** Pulse el botón **AUDIO** (tanto si la unidad está reproduciendo como si está parada).

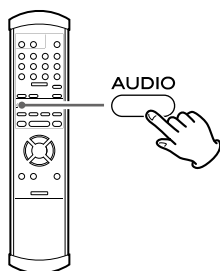

- Si pulsa el botón **AUDIO** durante la reproducción, la pista que esté sonando en ese momento será añadida al principio del programa.

- 2** Seleccione el número de pista que quiera añadir usando los botones numéricos.

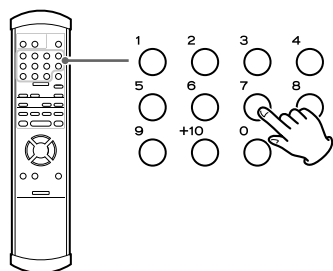

Ejemplos:

Para reproducir la pista 5



Para reproducir la pista 23

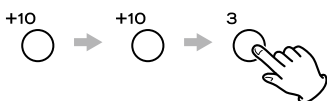

Para reproducir la pista 30

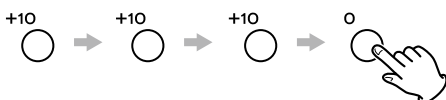

- Pulse el botón **CLEAR** para cancelar el último valor introducido.

Ejemplo:



- 3** Repita el paso **2** para programar más pistas.

- 4** Una vez terminada la selección de los números de pistas, pulse el botón **PLAY** (▶) para comenzar la reproducción programada.

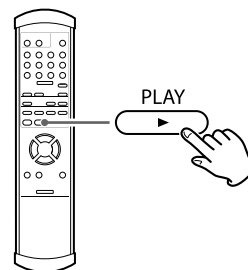

- Cuando programe durante la reproducción, la reproducción programada empezará automáticamente y no tendrá que pulsar el botón **PLAY** (▶).

Borrar la última pista de la lista

Pulse el botón **CLEAR** para borrar la última pista de la lista.

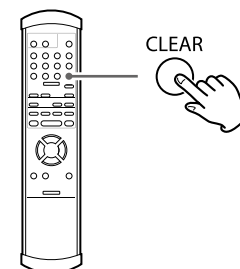

Añadir pistas a la lista

Use los botones numéricos para añadir una pista a la lista.

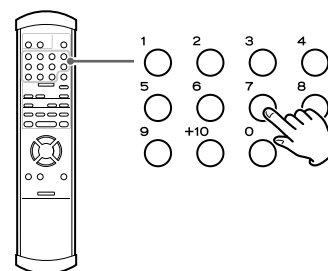

Borrar toda la programación

Pulse el botón **AUDIO** para borrar el programa.

Pulsando el botón **OPEN/CLOSE** o el botón **POWER** también se borra el programa.

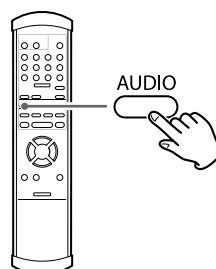

Reproducción repetida

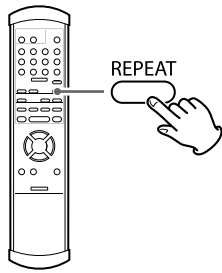

Durante la reproducción, **pulse el botón REPEAT** para cambiar el modo de repetición.

Cada vez que pulse el botón REPEAT, el ajuste cambiará como sigue:

REPEAT TRK (repetir pista)

La pista que se está reproduciendo se reproducirá repetidamente. Si selecciona otra pista, la pista seleccionada se reproducirá repetidamente.

REPEAT DSC (repetir disco)

Todas las pistas del disco se reproducirán repetidamente.

REPEAT OFF (repetición desactivada)

- Cuando se detiene la reproducción, se cancela el modo de repetición.

Cambiar el modo de pantalla

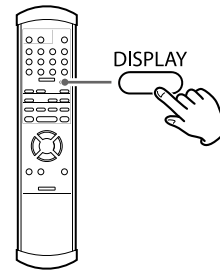

Pulse el botón DISPLAY para cambiar la pantalla.

Cada vez que pulse el botón DISPLAY, la pantalla cambiará como sigue:

Durante la reproducción

Ejemplos:

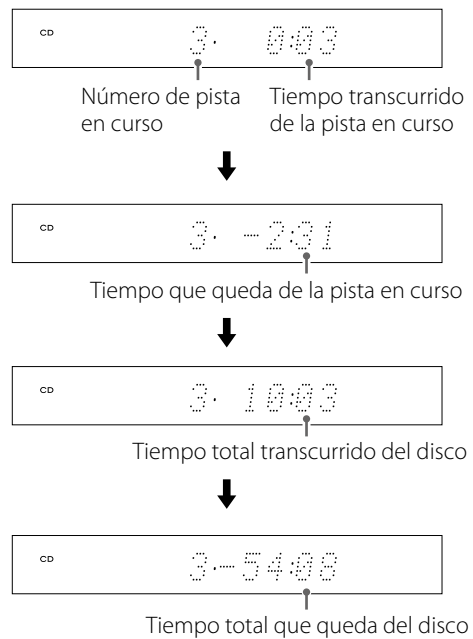

Con la reproducción parada

Ejemplo:

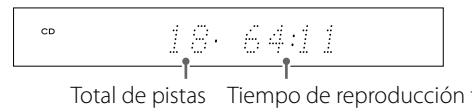

Modo de convertidor D/A

Esta unidad se puede usar como convertidor D/A dual mono multichip de 32 bits.

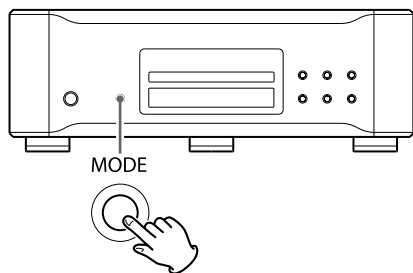

Con la reproducción parada, **pulse el botón MODE** para cambiar la fuente de entrada.

Cada vez que pulse el botón MODE, la fuente de entrada cambiará como sigue:

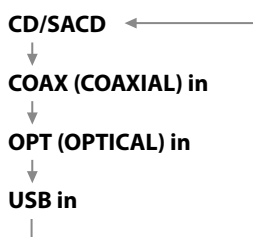

- También puede cambiar la fuente de entrada pulsando los botones GROUP/TITLE (◀/▶) en el mando a distancia.
- Cuando está seleccionada una entrada externa ("COAX in", "OPT in" or "USB in"), el nombre de la fuente de entrada y su frecuencia de muestreo aparecen en la pantalla. Cuando no hay señal de entrada o la señal de entrada no se puede acoplar, el nombre de la entrada parpadea y la frecuencia de muestreo no aparece en la pantalla.
- Cuando la señal digital de entrada no son datos de audio o la señal de audio no es un formato compatible con esta unidad, como por ejemplo Dolby Digital, dts, AAC, etc., la frecuencia de muestreo aparece en pantalla como "---". Si esto ocurre, entonces ajuste la salida digital del dispositivo conectado como salida de audio PCM.
- Cuando está seleccionada una entrada externa ("COAX in", "OPT in" or "USB in"), el único botón operativo para CD/SACD es el botón OPEN/CLOSE.

Conexión a un ordenador

Puede conectar el puerto de esta unidad USB a un ordenador usando un cable USB y reproducir archivos de música almacenados en el ordenador usando el conversor D/A de esta unidad. Esta unidad se puede conectar mediante USB y usarse con un ordenador que corra bajo Windows XP, Windows Vista, Windows 7, Mac OS X 10.6.4 o posterior. El funcionamiento con un ordenador que corra bajo un sistema operativo diferente no puede garantizarse.

- Dependiendo de la configuración de hardware y software del ordenador, la unidad podría no funcionar incluso aunque se utilice con uno de los sistemas operativos anteriormente mencionados.

Utilización de los modos HIGH SPEED 1 (alta velocidad 1) o HIGH SPEED 2 (alta velocidad 2)

Cuando esta unidad esté conectada a un ordenador mediante USB, usted puede seleccionar uno de los tres modos disponibles. Vea las páginas 68 – 71 para más detalles sobre cómo ajustar el modo.

Para usar los modos HIGH SPEED 1 o HIGH SPEED 2, debe instalar un software controlador (un "driver") específico en el ordenador antes de conectar esta unidad.

Si conecta la unidad con el ordenador antes de instalar el "driver" controlador, no funcionará correctamente. Es más, si utiliza Windows XP, el ordenador podría ralentizarse notablemente y requerir una reinicialización en algunos casos.

Dirección de la página web donde puede descargarse el mencionado "driver" controlador:

http://www.esoteric.jp/products/esoteric/usb/usb_driver_e.html

Instale el "driver" una vez descargado el archivo de dicha web.

Modos de conexión

Modo NORMAL

Configure la unidad en USB>NOR (página 70).

Establece una conexión con el ordenador usando el modo FULL SPEED (velocidad completa).

Las frecuencias de muestreo que pueden ser transmitidas son 32 kHz, 44.1 kHz, 48 kHz, 88.2 kHz y 96 kHz.

No hace falta instalar el software del "driver" controlador para usar este modo cuando se conecte la unidad a un ordenador. Se puede usar para la conexión el "driver" controlador de audio USB incluido con el sistema operativo del ordenador.

- La primera vez que conecte esta unidad a un ordenador que corra bajo Windows, el ordenador detectará el puerto USB de la unidad e instalará el "driver" controlador automáticamente. Siga las instrucciones que le vaya dando el sistema operativo y arranque el software de reproducción de archivos de audio una vez terminada la instalación.

Si la conexión se ha hecho correctamente, podrá seleccionar "ESOTERIC USB AUDIO" como destino de la salida de audio.

Modo HIGH SPEED 1 (alta velocidad 1)

Configure la unidad en USB>HS_1 (página 70).

Establece una conexión con el ordenador usando el modo HIGH SPEED (alta velocidad).

Las frecuencias de muestreo que pueden ser transmitidas son 32 kHz, 44.1 kHz, 48 kHz, 88.2 kHz, 96 kHz, 176.4 kHz y 192 kHz.

Deberá instalar el software del "driver" controlador específico antes de conectar la unidad al ordenador (ver página anterior).
Descargue el software del "driver" de nuestra página web.
Si la conexión se ha hecho correctamente, podrá seleccionar "ESOTERIC USB AUDIO" como destino de la salida de audio.

Modo HIGH SPEED 2 (alta velocidad 2)

Configure la unidad en USB>HS_2 (página 70).

Establece una conexión con el ordenador usando el modo asíncrono HIGH SPEED (alta velocidad).

Las frecuencias de muestreo que pueden ser transmitidas son 32 kHz, 44.1 kHz, 48 kHz, 88.2 kHz, 96 kHz, 176.4 kHz y 192 kHz.

Deberá instalar el software del "driver" controlador específico antes de conectar la unidad al ordenador (ver página anterior).

Descargue el software del "driver" de nuestra página web.

Si la conexión se ha hecho correctamente, podrá seleccionar "ESOTERIC USB HS ASYNC AUDIO" como destino de la salida de audio.

En el modo asíncrono, la fluctuación o inestabilidad ("jitter") que tiene lugar durante la transferencia se suprime ya que la señal de reloj de esta unidad se estará utilizando para la reproducción de los datos de audio transmitidos desde el ordenador.

- Si se producen saltos o ruidos periódicos durante la reproducción cuando la unidad está conectada a un ordenador usando el modo HIGH SPEED 2, cambie el ajuste al modo HIGH SPEED 1.

Conexión a un ordenador

- Para usar los modos HIGH SPEED 1 o HIGH SPEED 2, debe instalar un software controlador (un "driver") específico en el ordenador antes de conectar esta unidad (página 66).

1 Conecte la unidad al ordenador usando un cable USB..

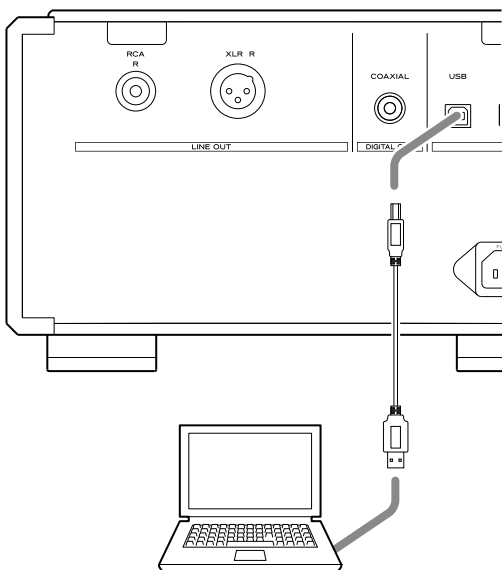

- Use un cable con un conector adecuado para el puerto USB de esta unidad y que esté homologado para velocidades de USB 2.0 o superiores.

2 Encienda el ordenador.

Confirme que el sistema operativo se ha iniciado correctamente.

3 Pulse el botón POWER para encender la unidad.

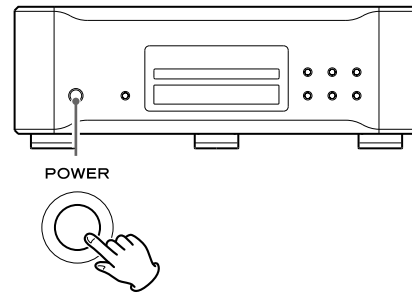

4 Pulse el botón MODE repetidamente para seleccionar "USB in".

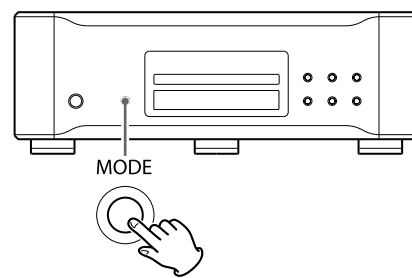

5 Comience la reproducción del archivo de música en el ordenador.

La mejor calidad de sonido la puede conseguir ajustando el volumen del ordenador al máximo y usando el amplificador conectado a esta unidad para ajustar el volumen. Ponga el volumen del amplificador al mínimo al principio de la reproducción y suba el nivel gradualmente.

- El ordenador y esta unidad no se pueden utilizar para controlarse el uno al otro.
- Esta unidad no puede transmitir archivos de música al ordenador por la conexión USB.
- Cuando reproduzca un archivo de música usando una conexión USB, no intente ninguna de las operaciones enumeradas a continuación. Si lo hace podría originar un funcionamiento anómalo en el ordenador. Detenga siempre el software de reproducción de música del ordenador antes de hacer lo siguiente:
 - Desconectar el cable USB
 - Apagar la unidad
 - Cambiar la fuente de entrada
- Cuando reproduzca un archivo de música usando la conexión USB, los sonidos propios del funcionamiento operativo del ordenador también se reproducirán a través de esta unidad. Para evitarlo, haga los ajustes pertinentes en el ordenador.
- Si conecta esta unidad al ordenador o si selecciona "USB" como entrada de esta unidad después de haber arrancado el software de reproducción de música, los archivos de música podrían no reproducirse correctamente. Si esto ocurre, reinicie el software de reproducción de música o reinicie el ordenador.

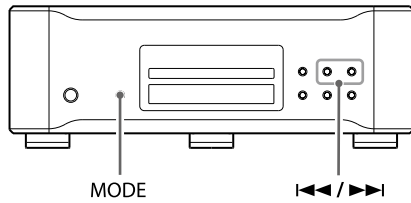

1 Pulse y mantenga pulsado el botón **MODE** durante más de 2 segundos para entrar en el modo de configuración.

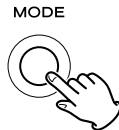

2 Pulse el botón **MODE** repetidamente para seleccionar un parámetro.

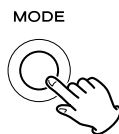

Cada vez que pulse **MODE**, el parámetro cambiará como sigue:

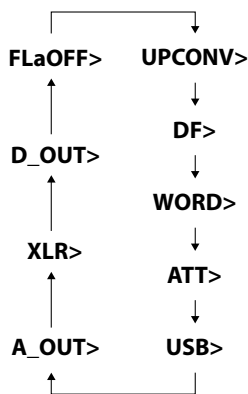

- Dependiendo de la fuente de entrada seleccionada o de la operación, algunos parámetros quizás no estén disponibles.
- Si no pulsa ningún botón durante 10 segundos, el modo de configuración será cancelado y se regresará a la pantalla anterior.
- En el modo de configuración, si pulsa y mantiene pulsado el botón **MODE** durante más de 2 segundos o pulsa el botón **STOP**, el modo de configuración se cancelará y regresará a la pantalla anterior.

3 Pulse los botones de Salto (**I◀◀/▶▶I**) para cambiar el ajuste.

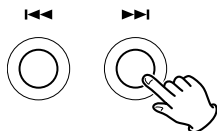

Repita los pasos **2** y **3** según se requiera.

4 Pulse el botón **MODE** durante más de 2 segundos para salir del modo de configuración.

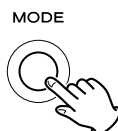

- También puede salir del modo de configuración pulsando el botón **STOP**.
- Los ajustes memorizados quedan almacenados incluso aunque se desconecte el cable de corriente.

Fijar la velocidad de conversión ascendente usada por el convertidor ascendente

Pantalla: UPCONV>***

- Se puede ajustar para cada entrada independientemente.
- Durante la reproducción de un disco Super Audio CD, la señal DSD se transmite directamente al convertidor D/A.

ORG (original)

La señal de entrada es transmitida directamente al convertidor D/A sin conversión.

2Fs

Las fuentes de 32 kHz, 44.1 kHz y 48 kHz son convertidas ascendientemente a valores dobles de 64 kHz, 88.2 kHz y 96 kHz y después transmitidas al convertidor D/A.

4Fs

Las fuentes de 32 kHz, 44.1 kHz, 48 kHz, 88.2 kHz y 96 kHz son convertidas ascendientemente hasta valores dobles o cuádruples de 128 kHz, 176.4 kHz o 192 kHz y después transmitidas al convertidor D/A.

DSD

La señal es convertida a formato digital DSD y después transmitida al convertidor D/A.

Configurar el filtro digital usado por el convertidor D/A

Pantalla: DF>*****

- Este ajuste se puede hacer para cada entrada independientemente.
- Durante la reproducción de un disco SACD o durante la conversión a formato DSD, se ajusta automáticamente al filtro específico para DSD.

OFF (desactivado)

Con este ajuste, no se usa filtro digital en el convertidor D/A.

- Usando este ajuste, los componentes armónicos de las altas frecuencias estarán presentes. Si se produce ruido a causa de la modulación mezclada procedente de los componentes armónicos de las altas frecuencias, por ejemplo, cambie el ajuste de "DF" a "FIR" o "S_DLY".

FIR1

La frecuencia de corte del filtro de tipo FIR varía según la frecuencia de muestreo de entrada.

FIR2

Independientemente de la frecuencia de muestreo de entrada, se usa un filtro de tipo FIR con una frecuencia de corte de aproximadamente 80 kHz.

S_DLY1

La frecuencia de corte del filtro de tipo S_DLY varía según la frecuencia de muestreo de entrada.

S_DLY2

Independientemente de la frecuencia de muestreo de entrada, se usa un filtro de tipo S_DLY con una frecuencia de corte de aproximadamente 80 kHz.

Acerca de los filtros digitales del convertidor D/A

Filtros digitales de tipo FIR

Este tipo de filtro tiene fama bien ganada por su calidad de sonido y sus prestaciones de calidad tonal, tanto por sus reverberaciones de gran densidad y riqueza sonora como por sus transitorios directos y llenos de fuerza en el sonido.

Filtros digitales de tipo S_DLY

Este tipo de filtro no tiene pre-eco en la respuesta de impulsos y se caracteriza por un ataque natural del sonido, además de reducir la reverberación para obtener una calidad tonal cercana al original.

Ajustes de la entrada de palabras (WORD) durante la reproducción de CD/SACD

Pantalla: WORD>***

- La sincronización de palabras (sincronización "word") no funciona cuando se utiliza un modo de entrada externo.

OFF (desactivada)

No se utiliza la sincronización de palabras.

ON (activada)

Se utiliza la sincronización de palabras.

- Las frecuencias de la sincronización de palabras que pueden ser introducidas son 44.1 kHz, 88.2 kHz, 176.4 kHz y 10 MHz.
- Cuando se usa la entrada de 10 MHz, se requiere más tiempo para se produzca el acoplamiento que con otras frecuencias.

Ajustar la atenuación de salida analógica

Pantalla: ATT>***

- Cuando este parámetro está puesto en ON, usted puede ajustar el valor de atenuación utilizando los botones VOLUME.
 - Cuando está puesto en OFF, los botones VOLUME y MUTING están inhabilitados.
- Cuando utilice esta unidad con un amplificador ESOTERIC, póngalo en OFF.

OFF (desactivado)

Los botones VOLUME no se pueden usar para ajustar el volumen.

ON (activado)

Los botones VOLUME se pueden usar para ajustar el volumen entre 0 y -99 dB.

Configurar la entrada USB

Pantalla: USB>***

- Cuando la unidad esté configurada para usar uno de los modos HIGH SPEED, deberá instalar un software controlador (un "driver") específico en el ordenador. Descargue el software del "driver" de nuestra página web (página 66).

NOR

Establece una conexión usando el modo "USB FULL Speed" (velocidad completa USB).

Las frecuencias de muestreo que pueden ser introducidas son 32 kHz, 44.1 kHz, 48 kHz, 88.2 kHz y 96 kHz.

HS_1

Establece una conexión usando el modo "USB HIGH Speed" (alta velocidad USB).

Las frecuencias de muestreo que pueden ser introducidas son 32 kHz, 44.1 kHz, 48 kHz, 88.2 kHz, 96 kHz, 176.4 kHz y 192 kHz.

HS_2

Establece una conexión usando el modo asíncrono "USB HIGH Speed" (alta velocidad USB).

Las frecuencias de muestreo que pueden ser introducidas son 32 kHz, 44.1 kHz, 48 kHz, 88.2 kHz, 96 kHz, 176.4 kHz y 192 kHz.

En el modo asíncrono, la señal de reloj de esta unidad se utiliza para reproducir los datos de audio transmitidos desde el ordenador.

- Si se producen saltos o ruidos periódicos durante la reproducción cuando la unidad está configurada en HS_2, cambie la configuración a HS_1.

Configurar la salida analógica

Pantalla: A_OUT>****

RCA

La salida de las señales de audio analógico se producen a través de los terminales RCA.

XLR2

La salida de las señales de audio analógico se produce a través de los terminales XLR configurados con el pin nº 2 VIVO.

XLR3

La salida de las señales de audio analógico se produce a través de los terminales XLR configurados con el pin nº 3 VIVO.

OFF

Inhabilita las salidas analógicas y desactiva el convertidor D/A.

Configurar la ganancia de salida de los terminales XLR

Pantalla: XLR>****

- El ajuste de este parámetro solamente aparece cuando la salida analógica está puesta en XLR2 o XLR3.
- Si el sonido está distorsionado cuando se ajusta en "+6dB", cambie el ajuste a "0dB".
- Dependiendo del amplificador conectado, el ajuste en "+6dB" podría dar como resultado el mismo volumen que la salida por los terminales RCA en vez de el ajuste en "0dB".

+6dB

Configura el nivel de salida XLR en el doble que el nivel de salida RCA (+6dB).

0dB

Configura el nivel de salida XLR al mismo nivel que el nivel de salida RCA (0dB).

Configurar la salida digital

Pantalla: D_OUT>***

- Durante la reproducción de discos SACD, se ajusta automáticamente en OFF (desactivada).

OFF

DESACTIVA la salida digital.

CD

Envía el sonido del CD a las salidas digitales.

THRU (retransmisión)

Durante la reproducción de CD, la señal de audio digital procedente del CD es enviada a las salidas. Cuando se está usando un modo de entrada externo, la señal del sonido digital procedente de la fuente seleccionada es enviada a las salidas. Cuando está seleccionado USB, la señal es enviada a las salidas después de ser convertida del formato de transmisión de audio USB al formato S/PDIF.

Usted puede cambiar el brillo de la pantalla y de los indicadores.

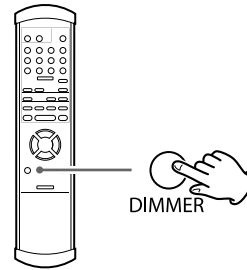

Pulse el botón DIMMER para cambiar el brillo.

Cada vez que se pulsa el botón DIMMER, el brillo cambia como sigue:

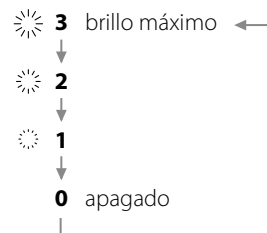

- Con el brillo apagado, cuando se pulsa un botón, la iluminación se enciende temporalmente durante 3 segundos.
- Cuando en pantalla aparece un mensaje de error o mientras se está en el modo de configuración, la iluminación se enciende con el máximo brillo.

Configurar la pantalla para que se oscurezca automáticamente

Pantalla: FLaOFF>***

- Si la pantalla permanece encendida con las mismas indicaciones durante mucho tiempo, pueden producirse irregularidades en el brillo de la iluminación. Por esta razón le recomendamos que habilite el oscurecimiento automático de la pantalla.

15m

Si la reproducción se detiene y no se lleva a cabo ninguna operación durante 15 minutos, la pantalla se apaga automáticamente.

30m

Si la reproducción se detiene y no se lleva a cabo ninguna operación durante 30 minutos, la pantalla se apaga automáticamente.

60m

Si la reproducción se detiene y no se lleva a cabo ninguna operación durante 60 minutos, la pantalla se apaga automáticamente.

OFF

La pantalla nunca se oscurece automáticamente.

Control de volumen

Esta unidad puede controlar el volumen de las salidas de audio analógicas.

Esto le permite conectarla directamente a un amplificador o etapa de potencia sin preamplificador.

Antes de proceder, configure la atenuación de la salida analógica en "ON" (activada) (página 69).

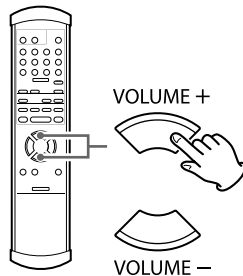

Pulse el botón VOLUME + para aumentar el volumen.

Pulse el botón VOLUME - para reducir el volumen.

Silenciamiento

El sonido se puede silenciar temporalmente.

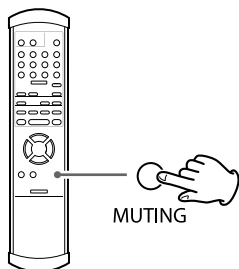

Pulse el botón MUTING para silenciar el sonido.

Pulse otra vez el botón MUTING para restablecer el sonido.

⚠ Los ajustes de volumen quedan en la memoria incluso aunque se apague la unidad.

Antes de encender la etapa de potencia o amplificador conectado, ponga siempre al mínimo el volumen de esta unidad.

No conecte esta unidad directamente a un amplificador o etapa de potencia con la atenuación de salida analógica desactivada ("off").

Si lo hace, podría producirse sonido a muy alto volumen repentinamente y causar daño a los altavoces o a sus oídos.

Restablecer los ajustes originales de fábrica

Los ajustes memorizados quedan almacenados incluso aunque se desenchufe el cable de corriente.

Si ha realizado cambios a través del proceso de configuración y quiere volver comenzar partiendo de valores conocidos en todos los parámetros, restablezca en la unidad los ajustes que vienen de fábrica como sigue:

1 Si la unidad está encendida, pulse el botón POWER para apagarla y espere durante más de 30 segundos.

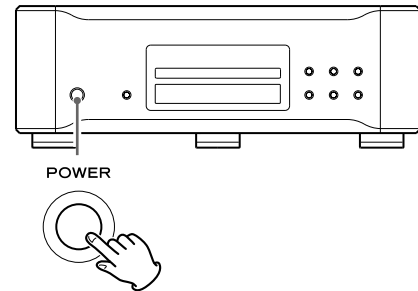

2 Pulse el botón POWER mientras mantiene pulsado el botón STOP.

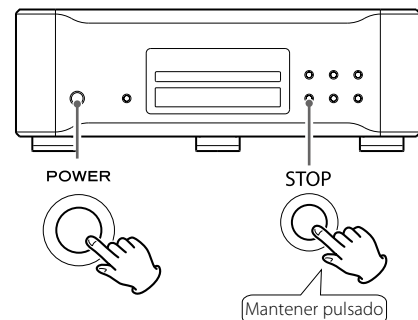

Suelte el botón STOP cuando en la pantalla aparezca "Setup CLR" (borrar configuración).

Ahora todas las memorias han sido borradas y la unidad regresa a los ajustes de fábrica.

Solución de posibles fallos

Si tiene problemas con esta unidad, por favor dedique unos minutos a leer esta información y vea si puede resolver el problema usted mismo, antes de acudir a su distribuidor o al servicio de atención al cliente o al servicio técnico de ESOTERIC.

Es más, el problema podría estar causado por algún motivo ajeno a esta unidad. Confirme que los dispositivos conectados también se están utilizando correctamente.

General

No hay corriente.

- ➔ Compruebe la conexión a la corriente. Compruebe que la toma de corriente no sea un enchufe con un interruptor. Si lo es, confirme que el interruptor está encendido. Confirme que llega corriente al enchufe conectando en él otro aparato como por ejemplo una lámpara o un ventilador.
- ➔ Compruebe las conexiones.

El mando a distancia no funciona.

- ➔ Pulse el botón POWER de la unidad principal para encenderla.
- ➔ Si las pilas están gastadas, cámbielas (página 55).
- ➔ Utilice el mando a distancia dentro del alcance de efectividad (7 metros) y apunte con él hacia el sensor de control remoto del panel frontal.
- ➔ Asegúrese de que no hay obstáculos entre el mando a distancia y la unidad principal.
- ➔ Si hay una luz fluorescente cerca de la unidad, apáguela.

Otras unidades con mando a distancia funcionan mal.

- ➔ Tenga en cuenta que otras unidades con mando a distancia pueden funcionar mal debido a una "sobredifusión" de rayos infrarrojos al operar con el mando a distancia de esta unidad.

No reproduce.

- ➔ Pulse el botón MODE repetidamente para seleccionar "CD/SACD".
- ➔ Vuelva a cargar el disco con la etiqueta hacia arriba. Si no, inserte el disco correctamente.
- ➔ Si el disco está sucio, limpie la superficie del mismo. Si el disco está rayado o tiene cualquier sustancia pegajosa, no reproduzca el disco hasta que el disco esté en buenas condiciones. Bajo ninguna circunstancia pegue etiquetas ni pegatinas compradas por usted, ni utilice aparatos "optimizadores de disco" de los que se instalan sobre el disco o envolviéndolo.
- ➔ Si la unidad ha acumulado condensación por humedad, déjela encendida pero sin usar durante una o dos horas.
- ➔ Si el disco está muy rayado, no lo utilice.

Los botones no funcionan correctamente.

- ➔ Si hay otra operación en proceso, espere un momento e inténtelo de nuevo.

Se escucha excesivo ruido o zumbido.

- ➔ Aleje esta unidad de cualquier televisor lo más posible.

No hay sonido procedente de los altavoces o el sonido está distorsionado.

- ➔ Compruebe que el amplificador y los altavoces están bien conectados (página 56).
- ➔ Compruebe el manual de instrucciones y los ajustes del amplificador.
- ➔ Si el disco está sucio, limpie su superficie.
- ➔ El audio digital de un Super Audio CD no puede salir por los terminales de salida DIGITAL OUT (COAXIAL).
- ➔ Si la unidad está en modo de pausa, pulse el botón PLAY para reanudar la reproducción normal.
- ➔ Compruebe el ajuste de la salida de audio analógico (página 70).

La grabación de audio digital no es posible en otro dispositivo.

- ➔ No se puede grabar digitalmente de fuentes de audio digitales protegidas contra copia.

Diferencia notable entre el volumen de un CD y de un Super Audio CD.

- ➔ Es porque los CDs y los Super Audio CDs utilizan distintos métodos de grabación. Esto es normal.

Sincronización de palabras (Word Sync)

La pantalla muestra "No Word!".

- ➔ No se está recibiendo ninguna señal de reloj de palabras ("word clock"). Compruebe los cables, las conexiones y los ajustes del generador externo de reloj de palabras.
- ➔ Si no se está recibiendo ninguna señal de reloj de palabras, desactive el modo de sincronización de palabras poniendo el ajuste en "OFF" (página 69).

La pantalla muestra "WRD UNLCK!".

- ➔ Se está recibiendo una señal de sincronización de palabras que no es válida. Compruebe la conexión del conector WORD SYNC y el ajuste del generador de reloj conectado. Las frecuencias de entrada permitidas para esta unidad son 44.1/88.2/176.4/100 kHz.

Conexiones USB con ordenadores

Esta unidad no es reconocida por el ordenador.

- ➔ El ordenador personal conectado a esta unidad mediante USB tiene que correr bajo uno de los siguientes sistemas operativos:

Microsoft Windows
Windows XP, Windows Vista, Windows 7
Apple Macintosh
Mac OS X 10.6.4 o posterior

No se puede garantizar el funcionamiento con un ordenador que corra bajo un sistema operativo diferente a los mencionados.

Hay ruido.

- ➔ Iniciar otras aplicaciones durante la reproducción de un archivo de música puede interrumpir la reproducción o causar ruido. No abra otras aplicaciones durante la reproducción.
- ➔ Cuando la unidad está conectada a un ordenador mediante un "hub" (un distribuidor multiconector) USB, puede oírse ruido. Conéctela directamente al ordenador.

No se pueden reproducir archivos de música.

- ➔ Si conecta esta unidad al ordenador o si selecciona "USB" como entrada de esta unidad después de haber arrancado el software de reproducción de música, los archivos de música podrían no reproducirse correctamente. Si esto ocurre, reinicie el software de reproducción de música o reinicie el ordenador.
- ➔ Para utilizar los modos HIGH SPEED 1 o HIGH SPEED 2, debe instalar un software controlador (un "driver") específico antes de conectar la unidad (página 66).

Dado que este dispositivo utiliza un micro controlador, ruidos externos y otras interferencias pueden producir anomalías de funcionamiento en la unidad. Si esto ocurre, apague la corriente y vuelva a empezar con las operaciones después de esperar aproximadamente un minuto.

Especificaciones

Tipos de discos compatibles

Super Audio CD, CD (CD-R/CD-RW compatible)

Salida de audio analógica

Terminales XLR (2 canales) x 1
RCA (2 canales) x 1

Impedancia de salidaXLR: 100 Ω
RCA: 47 Ω

Nivel de salida máximo (1 kHz, escala completa, 10 k Ω)
XLR (ganancia: 0 dB): 2.45 Vrms
RCA: 2.45 Vrms

Respuesta de frecuencias..... 5 Hz a 55 kHz (-3 dB)

Relación señal/ruido (S/N) 115 dB

Distorsión armónica total..... 0.0015% (1 kHz)

Salida de audio digital

Terminal RCA coaxial x 1 0.5 Vp-p/75 Ω

Entrada de audio digital

Terminal digital óptico x 1 -24.0 a -14.5 dBm pico

Terminal RCA coaxial x 1 (impedancia de entrada) 75 Ω ... 0.5 Vp-p

Puerto USB – conector B..... USB 2.0

Formato de entrada de sincronización de palabras (Word Sync)

Terminal..... BNC

Impedancia de entrada.....75 Ω

Nivel de entrada..... onda rectangular: equivalente a niveles TTL
Onda senoidal: 0.5 a 1.0 Vrms/50 a 75 Ω

El K-01/K-03 puede aceptar y sincronizarse con las siguientes frecuencias recibidas desde dispositivos de reloj externos:
44.1 kHz, 88.2 kHz, 176.4 kHz, 10 MHz (± 15 ppm)

Convertidor D/A

K-01..... 32bit AK4399 x8 DACs /c.

K-03..... 32bit AK4399 x4 DACs /c.

General

Alimentación de corriente
Modelo para Europa.....CA 230 V, 50 Hz
Modelo para U.S.A./Canadá.....CA 120 V, 60 Hz
Modelo para Corea.....CA 220 V, 60 Hz

Consumo de corriente.....K-01: 33 W
K-03: 27 W

Dimensiones externas (ancho x alto x profundo)
445 x 162 x 438 mm (incluyendo salientes)

Peso..... K-01: 31 kg
K-03: 28 kg

Temperatura de funcionamiento +5 $^{\circ}$ C a +35 $^{\circ}$ C

Humedad de funcionamiento 5 % a 85 % (sin condensación)

Temperatura de almacenamiento..... -20 $^{\circ}$ C a +55 $^{\circ}$ C

Accesorios

Mando a distancia (RC-1156) x 1

Pilas (AA) x 2

Cable de corriente x 1

Almohadillas de fieltro x 3

Manual del usuario (este documento) x 1

Tarjeta de garantía x 1

- El diseño y las especificaciones están sujetas a cambios sin previo aviso.
- El peso y las dimensiones son aproximados.
- Las ilustraciones pueden diferir ligeramente de los modelos de producción.

Para consumidores europeos

Información para consumidores sobre recogida y eliminación de equipos viejos y pilas usadas

Estos símbolos en los productos, embalajes y/o documentos que los acompañan significan que los productos eléctricos y electrónicos y las pilas no deben mezclarse con la basura doméstica. Para que los productos viejos y las pilas usadas reciban un tratamiento de recuperación y reciclaje adecuado, por favor llévelos a los puntos de recogida pertinentes, de acuerdo con la legislación de su país y las Directivas Europeas 2002/96/EC y 2006/66/EC.

Deshaciéndose correctamente de estos productos y de las pilas, usted contribuye a conservar recursos valiosos y a prevenir cualquier efecto negativo potencial sobre la salud humana y el medio ambiente que podrían derivarse de una gestión incorrecta de estos residuos.

Para más información sobre la recogida y el reciclaje de productos viejos y pilas usadas, por favor contacte con su ayuntamiento, con el servicio local de recogida de basuras o con el punto de venta donde los adquirió.

Información sobre cómo deshacerse de estos productos en otros países fuera de la Unión Europea

Estos símbolos solamente son válidos en la Unión Europea. Si desea deshacerse de estos productos, por favor contacte con las autoridades locales o con su distribuidor e infórmese del método adecuado para ello.

Nota para el símbolo de las pilas (los 2 ejemplos de símbolos abajo a la derecha):

Este símbolo podría utilizarse junto a un símbolo químico. En este caso cumple con lo dispuesto por la Directiva para cuando hay elementos químicos involucrados.



Pb

Disposición del panel posterior

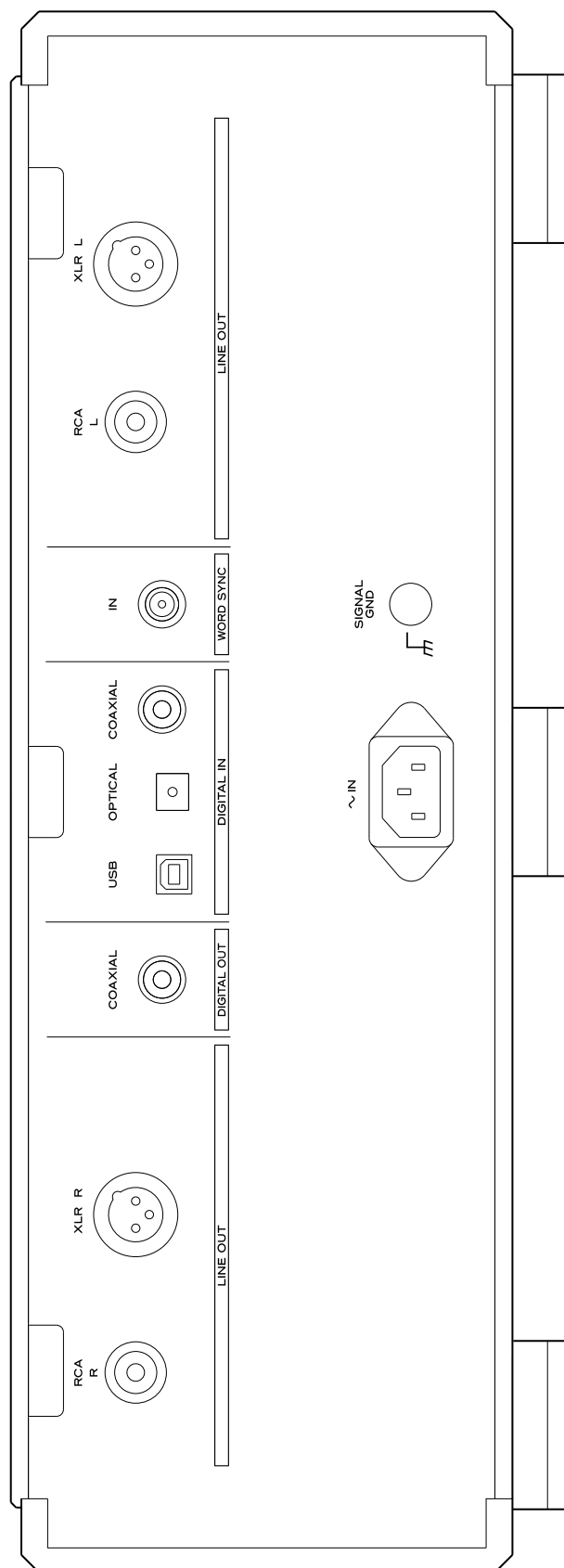

ESOTERIC

TEAC CORPORATION	1-47 Ochiai, Tama-shi, Tokyo 206-8530, Japan Fax: (042) 356-9240 e-mail: eso-os@tec.teac.co.jp
TEAC AMERICA, INC.	7733 Telegraph Road, Montebello, California 90640 U.S.A. Phone: (323) 726-0303 e-mail: esoteric_info@teac.com
TEAC CANADA LTD.	5939 Wallace Street, Mississauga, Ontario L4Z 1Z8, Canada Phone: (905) 890-8008
TEAC MEXICO, S.A. de C.V.	Río Churubusco 364, Colonia Del Carmen, Delegación Coyoacán, CP 04100, México DF, México Phone: (5255)5010-6000
TEAC UK Ltd.	Suites 19 & 20, Building 6, Croxley Green Business Park, Hatters Lane, Watford, Hertfordshire, WD18 8TE, U.K. Phone: (0845) 130-2511
TEAC EUROPE GmbH	Bahnstraße 12, D-65205 Wiesbaden-Erbenheim, Deutschland Phone: 0611-71580

This appliance has a serial number located on the rear panel. Please record the serial number and retain it for your records.

Model name: K-01/K-03 Serial number _____

1010·MA-1655A